

Studio	Devis réalisé	Commandé	Travaux ok/en cours	Controles OK	Reste juste le contrôle	Plans OK
001	X	X	X	X		X
002						
003	X	X	X	X		X
004	X	X	X	X		X
005	X	X	X	X		X
006	X	X	X	X		X
007	X	X	X	X		X
101	X	X	X			X
102	X	X	X	X		X
103	X	X	X	X		X
104	X	X	X	X		X
105	X	X	X	X		X
106	X	X	X	X		X
107	X				Delta Dore	
108	X	X	X	X		X
109	X	X	X	X		X
110	X	X	X	X		X
111	X	X	X	X		X
201	X	X	X	X		X
202	X	X	X	X		X
203	X	X	X	X		X
204	X	X	X	X		X
205	X	X	X	X		X
206	X	X	X	X	Delta Dore	X
207	X	X	X	X		X
208						
209						
210	X	X	X	X		X
211	X	X	X	X		X
301	X	X	X	X		X
302	X	X	X	X		X
303						
304	X	X	X	X		X
305	X	X	X	X		X
306	X	X	X	X		X
307	X	X	X	X		X
308	X	X	X	X		X
309	X	X	X	X		X
310						
311	X	X	X	X		X
401	X	X	X	X		X
402	X	X	X	X		X
403	X	X	X	X		X
404	X	X	X	X		X
405	X	X	X	X		X
406	X	X	X		X	ZZ
407	X	X	X	X		X



www.belor.be – info@belor.be

BELOR a.s.b.l.
Organisme de contrôle agréé et accrédité
 Siège social : Rue de Fonteny, 20 – 1370 Jodoigne
 Tél. : 010/45.41.06 - Fax. : 010/45.41.16



RAPPORT 1045142

CONTROLE DES INSTALLATIONS ELECTRIQUES A BASSE TENSION

Date du contrôle : 22/05/2019 Scellé Belor : Placé	Rapport précédent: Absent	Compteur GRD : N°3047516 Code EAN : demandé mais non fourni	Index : 365536kWh
---	------------------------------	--	-------------------

Renseignements Belor Inspecteur : Jérémy CASSINADRI Appareil(s) de mesure(s) utilisé(s) :	GSM : 0472/394.065 N° MME 10	Ordre de service : N°26211 Procédures utilisées : PTE_300 / PGS_200 / PGM_200 / PGR_200 Type de lieux : Domestiques (art.86) Schéma des liaisons à la terre : TT (article 81 du R.G.I.E)
---	--	---

Renseignements d'identification
 Propriétaire/demandeur/adresse @: Hanseuw/ ICE-ELEC SPRL/ info@ice-elec.be
 Adresse de l'installation électrique contrôlée : Avenue Gilbert Mullie, 25 à 1200 Bruxelles
 Lieux contrôlés : Parties communes d'un immeuble à appartement
 Installateur / adresse : ICE-ELEC SPRL TVA / N° CI : BE0681.380.161

Objet de la visite

- Examen de conformité avant mise en service : Nouvelle art.270 Extension et modification art.270 Chantier art.270
- Visite de contrôle périodique : installation existante / ~~reviste~~ art. 271 / 271bis / 278 du R.G.I.E
- Visite de contrôle avant tout renforcement de puissance art.276 du R.G.I.E
- Visite de contrôle lors de la vente d'une unité d'habitation : art.276bis : descriptif à réaliser Existante art.271 / art.271bis
- Visite de contrôle d'un lieu de travail sans BA4/BA5 : Nouvelle art.270 Installation existante art. 271 / 271bis du R.G.I.E

Description générale
 Fondations du bâtiment avant 1.10.1981 / Installation électrique avant / après 1.10.1981
 Tension de service: Mono 230V 2 X 230V 3 X 230V 3 X 400V + N / Protection compteur: 32A
 Colonne d'alimentation du tableau principal : 3X10mm² / Différentiel général : 40A/300mA / type : A
 Nombre de tableaux : 1 / Nombre de circuits terminaux : 7 / Type d'électrode de terre : Piquets

Contrôle par mesures Valeur de la résistance de dispersion de la prise de terre : 21.6Ω Valeur du niveau d'isolement général : 37.4MΩ Contrôle de la continuité des connexions équipotentielles et des conducteurs PE :	CONFORME CONFORME CONFORME
Contrôle visuel hors tension Contrôle de l'exécution de l'installation électrique conformément aux schémas : Contrôle de l'état (fixations, détérioration,...) du matériel électrique fixe : Contrôle du repérage / identification des circuits / indication tension de service : Contrôle des mesures de protection contre les chocs électriques : Contrôle des appareils électriques fixes ou à poste fixes : Contrôle de l'adéquation entre les protections et les sections des circuits :	CONFORME CONFORME CONFORME CONFORME CONFORME CONFORME
Contrôle visuel sous tension : <input type="checkbox"/> Non contrôlé car installation hors tension Contrôle du bouton test des différentiels : Contrôle des boucles de défauts et du raccordement correct des différentiels :	CONFORME CONFORME

Contenu du rapport Page 2: Obligations - Consignes de sécurité et d'interdictions -Assurance QA – Observations - Remarques	Photos pour le dossier Ordre de service – Schémas électriques Bâtiment - Locaux
---	--

Conclusion : *Le présent PV de contrôle correspond à l'état de l'installation électrique au moment de sa vérification et seules les parties visibles et accessibles de l'installation ont pu être vérifiées.*
 L'installation électrique est conforme aux prescriptions du Règlement général sur les installations électriques et peut être mise en service. Le ou les schémas unifilaires et de positions ont été visés par l'inspecteur de l'organisme de contrôle agréé.
Toute modification ou extension doit être suivie d'un examen de conformité art.270 du RGIE

Le prochain contrôle est à effectuer avant le 22/05/2044 (art.271 du R.G.I.E.)
Prochaine visite merci de prendre rendez-vous avec notre bureau au 010/45.41.06 ou via info@belor.be

<u>Signature de l'inspecteur</u>	<u>Nom de la personne présente sur place</u> Monsieur Jadoul	<u>Visa du GRD</u>
----------------------------------	---	--------------------



www.belor.be – info@belor.be

BELOR a.s.b.l.
Organisme de contrôle agréé et accrédité
Siège social : Rue de Fonteny, 20 – 1370 Jodoigne
Tél. : 010/45.41.06 - Fax. : 010/45.41.16



RAPPORT 1045142

CONTROLE DES INSTALLATIONS ELECTRIQUES BASSE TENSION

OBLIGATIONS

Le procès-verbal de visite de contrôle rappelle les prescriptions réglementaires suivantes :

- a) l'obligation de conserver le procès-verbal de visite de contrôle dans le dossier de l'installation électrique ;
- b) l'obligation de renseigner dans le dossier toute modification intervenue dans l'installation électrique ;
- c) l'obligation d'aviser immédiatement le Service Public Fédéral ayant l'Energie dans ses attributions, de tout accident survenu aux personnes et dû, directement ou indirectement, à la présence d'électricité.
- d) L'obligation lorsque des infractions ont été constatées lors de la visite de contrôle, de faire effectuer une nouvelle visite de contrôle par le même organisme agréé afin de vérifier la disparition des infractions au terme dans les plus brefs délais

CONSIGNES DE SECURITE

Les dispositifs de protection à courant différentiel-résiduel :

- a) Essai du dispositif de protection, lorsque de façon périodique, par exemple mensuellement, le dispositif de protection doit être essayé selon les instructions du constructeur, la vérification doit assurer que la coupure d'alimentation du courant est effectuée.
- b) Il est interdit de compromettre la sécurité qu'offre un dispositif de protection à courant différentiel-résiduel, notamment en pontant ce dispositif par une liaison entre ses bornes d'entrée et ses bornes de sorties.
- c) Veuillez toujours travailler hors tension en coupant l'interrupteur général / différentiel en tête de l'installation.

INTERDICTIONS

A l'exception des cas prévus à l'article 266, il est interdit :

- b) de supprimer, d'altérer ou de détruire la protection contre les chocs électriques par contacts directs ou par contacts indirects ;
- c) de toucher sans nécessité les parties actives sous tension du matériel électrique à moins qu'il ne s'agisse de matériel à très basse tension de sécurité dont la tension est inférieure ou égale aux valeurs mentionnées à l'article 32 ;
- d) de supprimer, d'altérer ou de détruire tout système de protection de l'installation électrique.

Il est interdit de modifier le contenu de ce rapport et ce rapport ne peut être reproduit que dans son intégralité.

L'usage des renseignements d'identification font partie des données à caractère personnel. Il est interdit, par quelque moyen que ce soit, d'utiliser, de communiquer ou de transférer ses informations ainsi que le contenu de ce rapport à des tiers ou de le placer sur le WEB

ASSURANCE QUALITE BELOR

- a) Concerne le PV de visite : L'inspecteur qualifié Q300 est autorisé à signer ce rapport en l'absence de l'Expert Technique
- b) Réclamation : insatisfaction relative aux activités de Belor pour vos réclamations merci d'envoyer un mail à info@belor.be
- c) Appel : demande de reconsidérer la décision du rapport pour vos appels merci d'envoyer un mail à info@belor.be
- d) Impartialité (Doc_QA111): En signant ce rapport l'inspecteur s'engage personnellement à être impartiale et à préserver la confidentialité de toutes les informations obtenues ou générées au cours de l'inspection.
- e) Le rapport officiel est archivé chez Belor en format pdf avec balises

OBSERVATIONS

- Propriétaires absents
- Locaux occupés et meublés

REMARQUES

- PV de réception de l'installation électrique absent
- Ce contrôle ne porte pas sur l'installation des ascenseurs ni des garages.
- **Autres remarques** : NEANT /

Verslag van onderzoek / Rapport de contrôle

Verslagnummer: N° de rapport:	78/2016/10/19/1	Datum van bezoek: Date de visite:	19/10/2016
Opdrachtgever: Donneur d'ordre:	Jadoul Jean Marc Avenue Bohy 32 - 1300 WAVRE BTW BE 0559.664.561	IK: CI:	
Distributienetbeheerder: Gestionnaire de réseau:	Sibelga	Nr teller: N° compteur:	9358814
Plaats van het onderzoek: Lieu du contrôle:	Avenue Gilbert Mullie 25 BAPP.001 - 1200 BRUXELLES (WOLUWE-SAINT-LAMBERT)		
Eigenaar: Propriétaire:	// Avenue Gilbert Mullie 25 - 1200 BRUXELLES (WOLUWE-SAINT-LAMBERT)		
Installateur:	JADOUL JEAN MARC	BTW/TVA:	
Gebruikte interne procedure: Procédure interne utilisée:	F-ELS270/APP7 (Contrôle de conformité de 7 app. à la même adresse)		

Beschrijving van de gecontroleerde installatie / description de l'installation contrôlée:

Aard van onderzoek: AREI / Genre de contrôle: RGIE	Art. hh: 86 -	Art. onderzoek: 270	Net:
Onderzoek: / Contrôle:	Appartement		APP.001
Spanning / Tension: 2x230V	Meter / Bord verbinding / Liaison compteur-tableau: 4 x 6 mm ²	Max. beveiliging / Protection max.: VFVB	Max. beveiliging / Protection max.: 63A
Aardelektrode / Electrode de terre:	Pen/Piquets 22.3 Ohm	Isolatie / Isolement:	>1 MOhm
Differentieelschakelaars/Interrupteurs différentiels:	Aantal eindstroombanen / Nombre de circuits terminaux: 11		
In(A)	Δ In (mA)	Type	Eindstroombanen / terminaux
63A	300mA	-	11
63A	30mA	-	L-N
TestΔIn	1.ΔIn	AREI/RGIE	
OK	OK	270	
OK	OK	270	
Visueel nazicht Algemeen: Contrôle visuel général: OK	Rechtstreekse aanraking: Contact direct: OK	Onrechtstreekse aanraking: Contact indirect: OK	Aansluitingen: Raccordements: OK
			Equipotentiale verbindingen: Liaisons équipotentielle: OK

Inbreuken / Infractions:

Bijkomende inbreuken / Infractions supplémentaires:

Opmerkingen / Remarques:

Nota's / Notes:

RAPP.ELS - NF - 02.09.2015

78/2016/10/19/1

Algemene voorwaarden: op aanvraag of via website / Termes et Conditions: sur demande ou via notre site internet

RPR Brussel

KBC IBAN: BE79 7341 1260 0033

BELFIUS IBAN: BE83 0682 1176 9215

www.electro-test.be

BTW/TVA: BE 0434.433.603

BIC-adres: KREDBEBB

BIC-adres: GKCCBEBB

info@electro-test.be

Besluit / Conclusion:

De elektrische installatie voldoet aan de voorschriften van het A.R.E.I. / L'installation électrique est conforme aux prescriptions du R.G.I.E.

Het ééndraadschema en opstellingschema werden voor gezien getekend en stemmen overeen met de installatie. / Le schéma unifilaire et de position ont été visés et sont conformes avec l'installation.

De volgende periodieke controle moet worden uitgevoerd binnen de door de van kracht zijnde reglementering voorgeschreven termijn (art. 271 A.R.E.I.) / Le prochain contrôle périodique est à effectuer dans le délai prescrit par la réglementation en vigueur (art. 271 R.G.I.E.)

Volgend controlebezoek / Prochaine visite de contrôle: 19/10/2041

Voor de directeur, de inspecteur - Pour le directeur, l'inspecteur:

VISUM (Datum / Date):

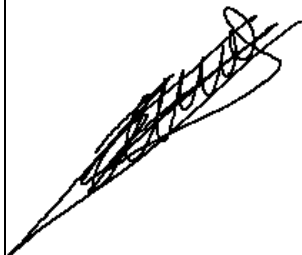

DE COORDE Patrick

Herinnering van de reglementaire voorschriften: a) de verplichting het P.V. van het controlebezoek te bewaren in het dossier van de elektrische installatie; b) de verplichting in het dossier elke wijziging aangebracht aan de elektrische installatie te vermelden; c) de verplichting de F.O.D. die Energie onder zijn bevoegdheid heeft onmiddellijk in te lichten over elk ongeluk aan personen overkomen en rechtstreeks of onrechtstreeks te wijten aan de aanwezigheid van elektriciteit; d) de verplichting, wanneer er overtredingen zijn vastgesteld tijdens het controleonderzoek, een nieuw controleonderzoek te doen verrichten door hetzelfde erkend organisme om na te gaan of na afloop van de termijn van één jaar de overtredingen verdwenen zijn. Indien tijdens dat tweede onderzoek wordt vastgesteld dat er nog overtredingen overblijven, moet het erkend organisme een kopie van het proces-verbaal van het controleonderzoek sturen naar de Algemene Directie Energie die belast is met het hoog toezicht op de huishoudelijke elektrische installatie.

Rappel des prescriptions réglementaires: a) l'obligation de conserver le P.V. de visite de contrôle dans le dossier de l'installation électrique; b) l'obligation de renseigner dans le dossier toute modification intervenue dans l'installation électrique; c) l'obligation d'aviser immédiatement le S.P.F. ayant l'Energie dans ses attributions, de tout accident survenu aux personnes et dû, directement ou indirectement, à la présence d'électricité. d) l'obligation lorsque des infractions ont été constatées lors de la visite de contrôle, de faire effectuer une nouvelle visite de contrôle par le même organisme agréé afin de vérifier la disparition des infractions au terme du délai d'un an. Dans le cas où, lors de cette seconde visite, des infractions subsistent, l'organisme agréé se doit d'envoyer une copie du procès-verbaal de visite de contrôle à la Direction générale de l'Energie préposée à la haute surveillance des installations électriques domestiques.

RAPP.ELS - NF - 02.09.2015

78/2016/10/19/1

Algemene voorwaarden: op aanvraag of via website / Termes et Conditions: sur demande ou via notre site internet

Verslag van onderzoek / Rapport de contrôle

Verlagnummer: N° de rapport:	78/2018/11/15/5	Datum van bezoek: Date de visite:	15/11/2018
Opdrachtgever: Donneur d'ordre:	ICE-ELEC SPRL Avenue Montesquieu 4 - 1300 WAVRE BTW BE 0681.380.161	IK: CI:	
Distributienetbeheerder: Gestionnaire de réseau:	Sibelga	Nr teller: N° compteur: Nr teller nachttarief: N° compteur tarif de nuit:	12582581 EAN-nr: N° EAN:
Plaats van het onderzoek: Lieu du contrôle:	Avenue Gilbert Mullie 25 B-03 - 1200 BRUXELLES (WOLUWE-SAINT-LAMBERT)		
Eigenaar: Propriétaire:	MR. HANSEEUW Avenue Gilbert Mullie 25 - 1200 BRUXELLES (WOLUWE-SAINT-LAMBERT)		
Installateur:		BTW/TVA:	
Gebruikte interne procedure: Procédure interne utilisée:	F-ELS270/APP5 (Contrôle de conformité de 5 app. à la même adresse)		

Beschrijving van de gecontroleerde installatie / description de l'installation contrôlée:

Aard van onderzoek: AREI / Genre de contrôle: RGIE	Art. hh: 86 -	Art. onderzoek: 271							
Onderzoek: / Contrôle:	Appartement	APP.003							
TT - net/spanning: / Réseau TT - tension: 2x230V	Meter / Bord verbinding / Liaison compteur-tableau: 4 x 10 mm ²	Max. beveiliging / Protection max.: VVB 63A							
Aardelektrode / Electrode de terre:	Pen/Piquets 22.3 Ohm	Isolatie / Isolement: >1 MOhm							
		Aantal verdeelborden / Nombre de tableaux: 1							
Differentieelschakelaars/Interrupteurs différentiels:		Aantal eindstroombanen / Nombre de circuits terminaux: 8							
In(A)	Δ In (mA)	Type	Eindstromenbanen / terminaux	TestΔIn	1.ΔIn	AREI/RGIE			
63A	300mA	-	A-H	OK	OK	271			
			E6	OK	OK	270			
63A	30mA	-	A-H	OK	OK	271			
			E6	OK	OK	270			
16A	10mA	-	H	OK	OK	270			
Visueel nazicht Algemeen: Contrôle visuel général:	OK	Rechtstreekse aanraking: Contact direct:	OK	Onrechtstreekse aanraking: Contact indirect:	OK	Aansluitingen: Raccordements:	OK	Equipotentiale verbindingen: Liaisons équipotentielles:	OK

Inbreuken / Infractions:

Bijkomende inbreuken / Infractions supplémentaires:

Opmerkingen / Remarques:

Nota's / Notes:

-LE CODE DE COULEUR N'EST PAS CORRECTE.

Besluit / Conclusion:

De elektrische installatie voldoet aan de voorschriften van het A.R.E.I. / L'installation électrique est conforme aux prescriptions du R.G.I.E.

Het ééndraadschema en opstellingschema werden voor gezien getekend en stemmen overeen met de installatie. / Le schéma unifilaire et de position ont été visés et sont conformes avec l'installation.

De volgende periodieke controle moet worden uitgevoerd binnen de door de van kracht zijnde reglementering voorgeschreven termijn (art. 271 A.R.E.I.) / Le prochain contrôle périodique est à effectuer dans le délai prescrit par la réglementation en vigueur (art. 271 R.G.I.E.)

Volgend controlebezoek / Prochaine visite de contrôle: 15/11/2043

**Naam en handtekening van de inspecteur, voor de directeur,
Nom et signature de l'inspecteur, pour le directeur,
VISUM (Datum / Date):**

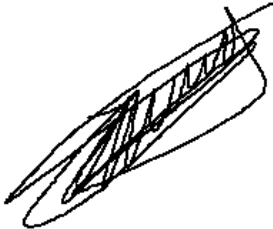

DE COORDE Patrick

Herinnering van de reglementaire voorschriften: a) de verplichting het P.V. van het controlebezoek te bewaren in het dossier van de elektrische installatie; b) de verplichting in het dossier elke wijziging aangebracht aan de elektrische installatie te vermelden; c) de verplichting de F.O.D. die Energie onder zijn bevoegdheid heeft onmiddellijk in te lichten over elk ongeluk aan personen overkomen en rechtstreeks of onrechtstreeks te wijten aan de aanwezigheid van elektriciteit; d) de verplichting, wanneer er overtredingen zijn vastgesteld tijdens het controleonderzoek, een nieuw controleonderzoek te doen verrichten door hetzelfde erkend organisme om na te gaan of na afloop van de termijn van één jaar de overtredingen verdwenen zijn. Indien tijdens dat tweede onderzoek wordt vastgesteld dat er nog overtredingen overblijven, moet het erkend organisme een kopie van het proces-verbaal van het controleonderzoek sturen naar de Algemene Directie Energie die belast is met het hoog toezicht op de huishoudelijke elektrische installatie.

Rappel des prescriptions réglementaires: a) l'obligation de conserver le P.V. de visite de contrôle dans le dossier de l'installation électrique; b) l'obligation de renseigner dans le dossier toute modification intervenue dans l'installation électrique; c) l'obligation d'aviser immédiatement le S.P.F. ayant l'Energie dans ses attributions, de tout accident survenu aux personnes et dû, directement ou indirectement, à la présence d'électricité. d) l'obligation lorsque des infractions ont été constatées lors de la visite de contrôle, de faire effectuer une nouvelle visite de contrôle par le même organisme agréé afin de vérifier la disparition des infractions au terme du délai d'un an. Dans le cas où, lors de cette seconde visite, des infractions subsistent, l'organisme agréé se doit d'envoyer une copie du procès-verbaal de visite de contrôle à la Direction générale de l'Energie préposée à la haute surveillance des installations électriques domestiques.

Verslag van onderzoek / Rapport de contrôle

Verslagnummer: N° de rapport:	78/2018/11/15/7	Datum van bezoek: Date de visite:	15/11/2018
Opdrachtgever: Donneur d'ordre:	ICE-ELEC SPRL Avenue Montesquieu 4 - 1300 WAVRE BTW BE 0681.380.161	IK: CI:	
Distributienetbeheerder: Gestionnaire de réseau:	Sibelga	Nr teller: N° compteur: Nr teller nachttarief: N° compteur tarif de nuit:	12582582 EAN-nr: N° EAN:
Plaats van het onderzoek: Lieu du contrôle:	Avenue Gilbert Mullie 25 B004 - 1200 BRUXELLES (WOLUWE-SAINT-LAMBERT)		
Eigenaar: Propriétaire:	MR. HANSEEUW Avenue Gilbert Mullie 25 - 1200 BRUXELLES (WOLUWE-SAINT-LAMBERT)		
Installateur:		BTW/TVA:	
Gebruikte interne procedure: Procédure interne utilisée:	F-ELS270/APP5 (Contrôle de conformité de 5 app. à la même adresse)		

Beschrijving van de gecontroleerde installatie / description de l'installation contrôlée:

Aard van onderzoek: AREI / Genre de contrôle: RGIE Art. hh: 86 - Art. onderzoek: 271

Onderzoek: / Contrôle: Appartement

TT - net/spanning: / Réseau TT - tension: 2x230V	Meter / Bord verbinding / Liaison compteur-tableau: 4 x 10 mm ² VVB	Max. beveiliging / Protection max.: 63A
--	--	---

Aardelektrode / Electrode de terre: Pen/Piquets 22.3 Ohm Isolatie / Isolement: >1 MOhm Aantal verdeelborden / Nombre de tableaux: 1

Differentieelschakelaars/Interrupteurs différentiels: Aantal eindstroombanen / Nombre de circuits terminaux: 8

In(A)	Δ In (mA)	Type	Eindstromenbanen / terminaux	TestΔIn	1.ΔIn	AREI/RGIE
63A	300mA	-	A-H	OK	OK	271
			E	OK	OK	270
63A	30mA	-	A-C	OK	OK	271
			A	OK	OK	270
			E	OK	OK	270
16A	10mA	-	A	OK	OK	270

Visueel nazicht Algemeen: OK Rechtstreekse aanraking: OK Onrechtstreekse aanraking: OK Aansluitingen: OK Equipotentiale verbindingen: OK
Contrôle visuel général: OK Contact direct: OK Contact indirect: OK Raccordements: OK Liaisons équipotentielles: OK

Inbreuken / Infractions:

Bijkomende inbreuken / Infractions supplémentaires:

Opmerkingen / Remarques:

Nota's / Notes:
-LE CODE DE COULEUR N'EST PAS CORRECTE.

Besluit / Conclusion:

De elektrische installatie voldoet aan de voorschriften van het A.R.E.I. / L'installation électrique est conforme aux prescriptions du R.G.I.E.

Het ééndraadschema en opstellingschema werden voor gezien getekend en stemmen overeen met de installatie. / Le schéma unifilaire et de position ont été visés et sont conformes avec l'installation.
De volgende periodieke controle moet worden uitgevoerd binnen de door de van kracht zijnde reglementering voorgeschreven termijn (art. 271 A.R.E.I.) / Le prochain contrôle périodique est à effectuer dans le délai prescrit par la réglementation en vigueur (art. 271 R.G.I.E.)

Volgend controlebezoek / Prochaine visite de contrôle: 15/11/2043

**Naam en handtekening van de inspecteur, voor de directeur,
Nom et signature de l'inspecteur, pour le directeur,
VISUM (Datum / Date):**

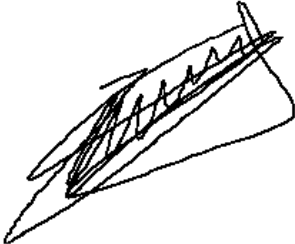

DE COORDE Patrick

Herinnering van de reglementaire voorschriften: a) de verplichting het P.V. van het controlebezoek te bewaren in het dossier van de elektrische installatie; b) de verplichting in het dossier elke wijziging aangebracht aan de elektrische installatie te vermelden; c) de verplichting de F.O.D. die Energie onder zijn bevoegdheid heeft onmiddellijk in te lichten over elk ongeluk aan personen overkomen en rechtstreeks of onrechtstreeks te wijten aan de aanwezigheid van elektriciteit; d) de verplichting, wanneer er overtredingen zijn vastgesteld tijdens het controleonderzoek, een nieuw controleonderzoek te doen verrichten door hetzelfde erkend organisme om na te gaan of na afloop van de termijn van één jaar de overtredingen verdwenen zijn. Indien tijdens dat tweede onderzoek wordt vastgesteld dat er nog overtredingen overblijven, moet het erkend organisme een kopie van het proces-verbaal van het controleonderzoek sturen naar de Algemene Directie Energie die belast is met het hoog toezicht op de huishoudelijke elektrische installatie.

Rappel des prescriptions réglementaires: a) l'obligation de conserver le P.V. de visite de contrôle dans le dossier de l'installation électrique; b) l'obligation de renseigner dans le dossier toute modification intervenue dans l'installation électrique; c) l'obligation d'aviser immédiatement le S.P.F. ayant l'Energie dans ses attributions, de tout accident survenu aux personnes et dû, directement ou indirectement, à la présence d'électricité. d) l'obligation lorsque des infractions ont été constatées lors de la visite de contrôle, de faire effectuer une nouvelle visite de contrôle par le même organisme agréé afin de vérifier la disparition des infractions au terme du délai d'un an. Dans le cas où, lors de cette seconde visite, des infractions subsistent, l'organisme agréé se doit d'envoyer une copie du procès-verbaal de visite de contrôle à la Direction générale de l'Energie préposée à la haute surveillance des installations électriques domestiques.

Verslag van onderzoek / Rapport de contrôle

Verslagnummer: N° de rapport:	78/2018/4/17/5	Datum van bezoek: Date de visite:	17/04/2018
Opdrachtgever: Donneur d'ordre:	ICE-ELEC SPRL Avenue Montesquieu 4 - 1300 WAVRE BTW BE 0681.380.161	IK: CI:	
Distributienetbeheerder: Gestionnaire de réseau:	Sibelga	Nr teller: N° compteur: Nr teller nachttarief: N° compteur tarif de nuit:	12582583 EAN-nr: N° EAN:
Plaats van het onderzoek: Lieu du contrôle:	Avenue Gilbert Mullie 25 B-APP.005 - 1200 BRUXELLES (WOLUWE-SAINT-LAMBERT)		
Eigenaar: Propriétaire:	YVES HANSEEUW Avenue Gilbert Mullie 25 - 1200 BRUXELLES (WOLUWE-SAINT-LAMBERT)		
Installateur:	ICE-ELEC sprl	BTW/TVA:	
Gebruikte interne procedure: Procédure interne utilisée:	F-ELS270/APP9 (Contrôle de conformité de 9 app. à la même adresse)		

Beschrijving van de gecontroleerde installatie / description de l'installation contrôlée:

Aard van onderzoek: AREI / Genre de contrôle: RGIE Art. hh: 86 - 95 Art. onderzoek: 270

Onderzoek: / Contrôle: Appartement

TT - net/spanning: / Réseau TT - tension: 2x230V	Meter / Bord verbinding / Liaison compteur-tableau: 4 x 6 mm ² VFVB	Max. beveiliging / Protection max.: 63A
--	--	---

Aardelektrode / Electrode de terre: Pen/Piquets <30 Ohm Isolatie / Isolement: >1 MOhm Aantal verdeelborden / Nombre de tableaux: 1

Differentieelschakelaars/Interrupteurs différentiels: Aantal eindstroombanen / Nombre de circuits terminaux: 10

In(A)	Δ In (mA)	Type	Eindstromenbanen / terminaux	TestΔIn	1.ΔIn	AREI/RGIE
63A	300mA	-	A-N	OK	OK	270
63A	30mA	-	L-M-N	OK	OK	270
16A	10mA	-	N	OK	OK	270

Visueel nazicht Algemeen: OK Rechtstreekse aanraking: OK Onrechtstreekse aanraking: OK Aansluitingen: OK Equipotentiale verbindingen: OK
Contrôle visuel général: OK Contact direct: OK Contact indirect: OK Raccordements: OK Liaisons équipotentielles: OK

Inbreuken / Infractions:

Bijkomende inbreuken / Infractions supplémentaires:

Opmerkingen / Remarques:

Nota's / Notes:

-LE CABLE D'ALIMENTATION EST EXISTANT,VFVB 4X6mm².LE CABLE EST REPRIS DOUBLE.
-LA TRESSE DU CABLE EST REPRIS COMME TERRE POUR L'APPARTEMENT.

Besluit / Conclusion:

De elektrische installatie voldoet aan de voorschriften van het A.R.E.I. / L'installation électrique est conforme aux prescriptions du R.G.I.E.

Het ééndraadschema en opstellingschema werden voor gezien getekend en stemmen overeen met de installatie. / Le schéma unifilaire et de position ont été visés et sont conformes avec l'installation.

De volgende periodieke controle moet worden uitgevoerd binnen de door de van kracht zijnde reglementering voorgeschreven termijn (art. 271 A.R.E.I.) / Le prochain contrôle périodique est à effectuer dans le délai prescrit par la réglementation en vigueur (art. 271 R.G.I.E.)

Volgend controlebezoek / Prochaine visite de contrôle: 17/04/2043

**Naam en handtekening van de inspecteur, voor de directeur,
Nom et signature de l'inspecteur, pour le directeur,
VISUM (Datum / Date):**

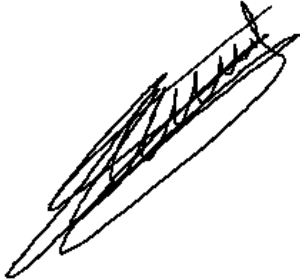

DE COORDE Patrick

Herinnering van de reglementaire voorschriften: a) de verplichting het P.V. van het controlebezoek te bewaren in het dossier van de elektrische installatie; b) de verplichting in het dossier elke wijziging aangebracht aan de elektrische installatie te vermelden; c) de verplichting de F.O.D. die Energie onder zijn bevoegdheid heeft onmiddellijk in te lichten over elk ongeluk aan personen overkomen en rechtstreeks of onrechtstreeks te wijten aan de aanwezigheid van elektriciteit; d) de verplichting, wanneer er overtredingen zijn vastgesteld tijdens het controleonderzoek, een nieuw controleonderzoek te doen verrichten door hetzelfde erkend organisme om na te gaan of na afloop van de termijn van één jaar de overtredingen verdwenen zijn. Indien tijdens dat tweede onderzoek wordt vastgesteld dat er nog overtredingen overblijven, moet het erkend organisme een kopie van het proces-verbaal van het controleonderzoek sturen naar de Algemene Directie Energie die belast is met het hoog toezicht op de huishoudelijke elektrische installatie.

Rappel des prescriptions réglementaires: a) l'obligation de conserver le P.V. de visite de contrôle dans le dossier de l'installation électrique ; b) l'obligation de renseigner dans le dossier toute modification intervenue dans l'installation électrique ; c) l'obligation d'aviser immédiatement le S.P.F. ayant l'Energie dans ses attributions, de tout accident survenu aux personnes et dû, directement ou indirectement, à la présence d'électricité. d) l'obligation lorsque des infractions ont été constatées lors de la visite de contrôle, de faire effectuer une nouvelle visite de contrôle par le même organisme agréé afin de vérifier la disparition des infractions au terme du délai d'un an. Dans le cas où, lors de cette seconde visite, des infractions subsistent, l'organisme agréé se doit d'envoyer une copie du procès-verbal de visite de contrôle à la Direction générale de l'Energie préposée à la haute surveillance des installations électriques domestiques.

Verslag van onderzoek / Rapport de contrôle

Verslagnummer: N° de rapport:	78/2018/4/17/10	Datum van bezoek: Date de visite:	17/04/2018
Opdrachtgever: Donneur d'ordre:	ICE-ELEC SPRL Avenue Montesquieu 4 - 1300 WAVRE BTW BE 0681.380.161	IK: CI:	
Distributienetbeheerder: Gestionnaire de réseau:	Sibelga	Nr teller: N° compteur: Nr teller nachttarief: N° compteur tarif de nuit:	12582562 EAN-nr: N° EAN:
Plaats van het onderzoek: Lieu du contrôle:	Avenue Gilbert Mullie 25 BAPP.006 - 1200 BRUXELLES (WOLUWE-SAINT-LAMBERT)		
Eigenaar: Propriétaire:	YVES HANSEEUW Avenue Gilbert Mullie 25 - 1200 BRUXELLES (WOLUWE-SAINT-LAMBERT)		
Installateur:	ICE-ELEC bvba	BTW/TVA:	
Gebruikte interne procedure: Procédure interne utilisée:	F-ELS270/APP9 (Contrôle de conformité de 9 app. à la même adresse)		

Beschrijving van de gecontroleerde installatie / description de l'installation contrôlée:

Aard van onderzoek: AREI / Genre de contrôle: RGIE	Art. hh: 86 - 95	Art. onderzoek: 270
Onderzoek / Contrôle:	Appartement	APP.0069
TT - net/spanning: / Réseau TT - tension: 2x230V	Meter / Bord verbinding / Liaison compteur-tableau: 4 x 6 mm ² VFVB	Max. beveiliging / Protection max.: 63A
Aardelektrode / Electrode de terre: Pen/Piquets	<30 Ohm	Isolatie / Isolement: >1 MOhm
		Aantal verdeelborden / Nombre de tableaux: 1
Differentieelschakelaars/Interrupteurs différentiels:	Aantal eindstroombanen / Nombre de circuits terminaux: 10	
In(A)	Δ In (mA)	Type
63A	300mA	-
		Eindstroombanen / terminaux
		A-I
		C
		I
		G-H
		TestΔIn
		OK
		OK
		OK
		OK
		1.ΔIn
		OK
		OK
		OK
		AREI/RGIE
		271
		270
		271
		270
Visueel nazicht Algemeen: Contrôle visuel général: OK	Rechtstreekse aanraking: Contact direct: OK	Onrechtstreekse aanraking: Contact indirect: OK
		Aansluitingen: Raccordements: OK
		Equipotentiale verbindingen: Liaisons équipotentielles: OK

Inbreuken / Infractions:

Bijkomende inbreuken / Infractions supplémentaires:

Opmerkingen / Remarques:

Nota's / Notes:

-LE CABLE D'ALIMENTATION EST EXISTANT,VFVB 4X6mm².LE CABLE EST REPRIS DOUBLE.
-LA TRESSE DU CABLE EST REPRIS COMME TERRE POUR L'APPARTEMENT.
-CONTROLE EFFECTUER LE 12/04/2018.

Besluit / Conclusion:

De elektrische installatie voldoet aan de voorschriften van het A.R.E.I. / L'installation électrique est conforme aux prescriptions du R.G.I.E.

Het ééndraadschema en opstellingschema werden voor gezien getekend en stemmen overeen met de installatie. / Le schéma unifilaire et de position ont été visés et sont conformes avec l'installation.

De volgende periodieke controle moet worden uitgevoerd binnen de door de van kracht zijnde reglementering voorgeschreven termijn (art. 271 A.R.E.I.) / Le prochain contrôle périodique est à effectuer dans le délai prescrit par la réglementation en vigueur (art. 271 R.G.I.E.)

Volgend controlebezoek / Prochaine visite de contrôle: 23/04/2043

**Naam en handtekening van de inspecteur, voor de directeur,
Nom et signature de l'inspecteur, pour le directeur,
VISUM (Datum / Date):**



DE COORDE Patrick

Herinnering van de reglementaire voorschriften: a) de verplichting het P.V. van het controlebezoek te bewaren in het dossier van de elektrische installatie; b) de verplichting in het dossier elke wijziging aangebracht aan de elektrische installatie te vermelden; c) de verplichting de F.O.D. die Energie onder zijn bevoegdheid heeft onmiddellijk in te lichten over elk ongeluk aan personen overkomen en rechtstreeks of onrechtstreeks te wijten aan de aanwezigheid van elektriciteit; d) de verplichting, wanneer er overtredingen zijn vastgesteld tijdens het controleonderzoek, een nieuw controleonderzoek te doen verrichten door hetzelfde erkend organisme om na te gaan of na afloop van de termijn van één jaar de overtredingen verdwenen zijn. Indien tijdens dat tweede onderzoek wordt vastgesteld dat er nog overtredingen overblijven, moet het erkend organisme een kopie van het proces-verbaal van het controleonderzoek sturen naar de Algemene Directie Energie die belast is met het hoog toezicht op de huishoudelijke elektrische installatie.

Rappel des prescriptions réglementaires: a) l'obligation de conserver le P.V. de visite de contrôle dans le dossier de l'installation électrique; b) l'obligation de renseigner dans le dossier toute modification intervenue dans l'installation électrique; c) l'obligation d'aviser immédiatement le S.P.F. ayant l'Energie dans ses attributions, de tout accident survenu aux personnes et dû, directement ou indirectement, à la présence d'électricité. d) l'obligation lorsque des infractions ont été constatées lors de la visite de contrôle, de faire effectuer une nouvelle visite de contrôle par le même organisme agréé afin de vérifier la disparition des infractions au terme du délai d'un an. Dans le cas où, lors de cette seconde visite, des infractions subsistent, l'organisme agréé se doit d'envoyer une copie du procès-verbal de visite de contrôle à la Direction générale de l'Energie préposée à la haute surveillance des installations électriques domestiques.

Verslag van onderzoek / Rapport de contrôle

Verslagnummer: N° de rapport:	78/2019/10/22/8	Datum van bezoek: Date de visite:	22/10/2019
Opdrachtgever: Donneur d'ordre:	ICE-ELEC SPRL Avenue Montesquieu 4 - 1300 WAVRE BTW BE 0681.380.161	IK: CI:	
Distributienetbeheerder: Gestionnaire de réseau:	Sibelga	Nr teller: N° compteur: Nr teller nachttarief: N° compteur tarif de nuit:	COMPTEUR EXISTANT EAN-nr: N° EAN:
Plaats van het onderzoek: Lieu du contrôle:	Avenue Gilbert Mullie 25 bus 007 - 1200 BRUXELLES (WOLUWE-SAINT-LAMBERT)		
Eigenaar: Propriétaire:	// Avenue Gilbert Mullie 25 - 1200 BRUXELLES (WOLUWE-SAINT-LAMBERT)		
Installateur:	ICE-ELEC	BTW/TVA:	
Gebruikte interne procedure: Procédure interne utilisée:	F-ELS271/APP2 (Contrôle périodique de 2 app. à la même adresse)		

Beschrijving van de gecontroleerde installatie / description de l'installation contrôlée:

Aard van onderzoek: AREI / Genre de contrôle: RGIE Art. hh: 86 - Art. onderzoek: 271

Onderzoek: / Contrôle: Appartement APP.007

TT - net/spanning: / Réseau TT - tension: 2x230V	Meter / Bord verbinding / Liaison compteur-tableau: 4 x 10 mm ²	Max. beveiliging / Protection max.: XVB 63A
--	--	--

Aardelektrode / Electrode de terre: Pen/Piquets 18 Ohm Isolatie / Isolement: >1 MOhm Aantal verdeelborden / Nombre de tableaux: 1

Differentieelschakelaars/Interrupteurs différentiels: Aantal eindstroombanen / Nombre de circuits terminaux: 9

In(A)	Δ In (mA)	Type	Eindstroombanen / terminaux	TestΔIn	1.ΔIn	AREI/RGIE
63A	300mA	-	A-I	OK	OK	271
			A-B-C	OK	OK	270
63A	30mA	-	A-C	OK	OK	270

Visueel nazicht Algemeen: OK Rechtstreekse aanraking: OK Onrechtstreekse aanraking: OK Aansluitingen: OK Equipotentiale verbindingen: OK
Contrôle visuel général: OK Contact direct: OK Contact indirect: OK Raccordements: OK Liaisons équipotielles: OK

Inbreuken / Infractions:

Bijkomende inbreuken / Infractions supplémentaires:

Opmerkingen / Remarques:

Nota's / Notes:

- Het onderzoek beperkt zich tot de makkelijk bereikbare en zichtbare delen van de installatie en sluit verborgen delen zoals nissen, valse plafonds en dergelijke, uit. /
Le contrôle se limite aux parties facilement accessibles et visibles de l'installation et exclut les parties cachées telles que les niches, les faux plafonds et autres.

Besluit / Conclusion:

De elektrische installatie voldoet aan de voorschriften van het A.R.E.I. / L'installation électrique est conforme aux prescriptions du R.G.I.E.

De ingangsklemmen van de algemene differentieelschakelaar ontgankelijk zijn gemaakt door verzegeling. / Les bornes de l'interrupteur différentiel général sont rendues inaccessibles par scellage.

Het ééndraadschema en opstellingschema werden voor gezien getekend en stemmen overeen met de installatie. / Le schéma unifilaire et de position ont été visés et sont conformes avec l'installation.

De volgende periodieke controle moet worden uitgevoerd binnen de door de van kracht zijnde reglementering voorgeschreven termijn (art. 271 A.R.E.I.) / Le prochain contrôle périodique est à effectuer dans le délai prescrit par la réglementation en vigueur (art. 271 R.G.I.E.)

Volgend controlebezoek / Prochaine visite de contrôle: 22/10/2044

Naam en handtekening van de inspecteur, voor de directeur,

Nom et signature de l'inspecteur, pour le directeur,

VISUM (Datum / Date):

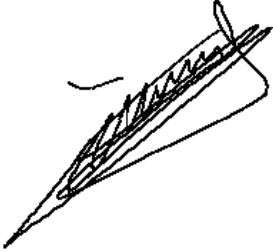

DE COORDE Patrick

Herinnering van de reglementaire voorschriften: a) de verplichting het P.V. van het controlebezoek te bewaren in het dossier van de elektrische installatie; b) de verplichting in het dossier elke wijziging aangebracht aan de elektrische installatie te vermelden; c) de verplichting de F.O.D. die Energie onder zijn bevoegdheid heeft onmiddellijk in te lichten over elk ongeluk aan personen overkomen en rechtstreeks of onrechtstreeks te wijten aan de aanwezigheid van elektriciteit; d) de verplichting, wanneer er overtredingen zijn vastgesteld tijdens het controleonderzoek, een nieuw controleonderzoek te doen verrichten door hetzelfde erkend organisme om na te gaan of na afloop van de termijn van één jaar de overtredingen verdwenen zijn. Indien tijdens dat tweede onderzoek wordt vastgesteld dat er nog overtredingen overblijven, moet het erkend organisme een kopie van het proces-verbaal van het controleonderzoek sturen naar de Algemene Directie Energie die belast is met het hoog toezicht op de huishoudelijke elektrische installatie.

Rappel des prescriptions réglementaires: a) l'obligation de conserver le P.V. de visite de contrôle dans le dossier de l'installation électrique; b) l'obligation de renseigner dans le dossier toute modification intervenue dans l'installation électrique; c) l'obligation d'aviser immédiatement le S.P.F. ayant l'Energie dans ses attributions, de tout accident survenu aux personnes et dû, directement ou indirectement, à la présence d'électricité. d) l'obligation lorsque des infractions ont été constatées lors de la visite de contrôle, de faire effectuer une nouvelle visite de contrôle par le même organisme agréé afin de vérifier la disparition des infractions au terme du délai d'un an. Dans le cas où, lors de cette seconde visite, des infractions subsistent, l'organisme agréé se doit d'envoyer une copie du procès-verbaal de visite de contrôle à la Direction générale de l'Energie préposée à la haute surveillance des installations électriques domestiques.



www.belor.be – info@belor.be

BELOR a.s.b.l.
Organisme de contrôle agréé et accrédité
 Siège social : Rue de Fonteny, 20 – 1370 Jodoigne
 Tél. : 010/45.41.06 - Fax. : 010/45.41.16



RAPPORT 1045141

CONTROLE DES INSTALLATIONS ELECTRIQUES A BASSE TENSION

Date du contrôle : 22/05/2019 Scellé Belor : Placé	Rapport précédent: Absent	Compteur GRD : N°12582504 Code EAN : demandé mais non fourni	Index : 23038kWh Index : 12542kWh
---	------------------------------	---	--------------------------------------

Renseignements Belor Inspecteur : Jérémy CASSINADRI Appareil(s) de mesure(s) utilisé(s) :	GSM : 0472/394.065 N° MME 10	Ordre de service : N°26211 Procédures utilisées : PTE_300 / PGS_200 / PGM_200 / PGR_200 Type de lieux : Domestiques (art.86) Schéma des liaisons à la terre : TT (article 81 du R.G.I.E)
---	--	---

Renseignements d'identification
 Propriétaire/demandeur/adresse @: Hanseuw/ ICE-ELEC SPRL/ info@ice-elec.be
 Adresse de l'installation électrique contrôlée : Avenue Gilbert Mullie, 25/102 à 1200 Bruxelles
 Lieux contrôlés : Appartement 102 situé au 2^{ème} étage
 Installateur / adresse : ICE-ELEC SPRL TVA / N° CI : BE0681.380.161

Objet de la visite

- Examen de conformité avant mise en service : Nouvelle art.270 Extension et modification art.270 Chantier art.270
- Visite de contrôle périodique : installation existante / ~~reviste~~ art. 271 / 271bis / 278 du R.G.I.E
- Visite de contrôle avant tout renforcement de puissance art.276 du R.G.I.E
- Visite de contrôle lors de la vente d'une unité d'habitation : art.276bis : descriptif à réaliser Existante art.271 / art.271bis
- Visite de contrôle d'un lieu de travail sans BA4/BA5 : Nouvelle art.270 Installation existante art. 271 / 271bis du R.G.I.E

Description générale
 Fondations du bâtiment avant 1.10.1981 / Installation électrique après 1.10.1981
 Tension de service: Mono 230V 2 X 230V 3 X 230V 3 X 400V + N / Protection compteur: 20A
 Colonne d'alimentation du tableau principal : 2X (2X6)mm² / Différentiel général : 63A/300mA / type : A
 Nombre de tableaux : 1 / Nombre de circuits terminaux : 12 / Type d'électrode de terre : Piquets

Contrôle par mesures Valeur de la résistance de dispersion de la prise de terre : 21.6Ω Valeur du niveau d'isolement général : 243MΩ Contrôle de la continuité des connexions équipotentielles et des conducteurs PE :	CONFORME CONFORME CONFORME
Contrôle visuel hors tension Contrôle de l'exécution de l'installation électrique conformément aux schémas : Contrôle de l'état (fixations, détérioration,...) du matériel électrique fixe : Contrôle du repérage / identification des circuits / indication tension de service : Contrôle des mesures de protection contre les chocs électriques : Contrôle des appareils électriques fixes ou à poste fixes : Contrôle de l'adéquation entre les protections et les sections des circuits :	CONFORME CONFORME CONFORME CONFORME CONFORME CONFORME
Contrôle visuel sous tension : <input type="checkbox"/> Non contrôlé car installation hors tension Contrôle du bouton test des différentiels : Contrôle des boucles de défauts et du raccordement correct des différentiels :	CONFORME CONFORME

Contenu du rapport Page 2: Obligations - Consignes de sécurité et d'interdictions -Assurance QA – Observations - Remarques	Photos pour le dossier Ordre de service – Schémas électriques Bâtiment - Locaux
---	--

Conclusion : *Le présent PV de contrôle correspond à l'état de l'installation électrique au moment de sa vérification et seules les parties visibles et accessibles de l'installation ont pu être vérifiées.*
 L'installation électrique est conforme aux prescriptions du Règlement général sur les installations électriques et peut être mise en service. Le ou les schémas unifilaires et de positions ont été visés par l'inspecteur de l'organisme de contrôle agréé.
Toute modification ou extension doit être suivie d'un examen de conformité art.270 du RGIE

Le prochain contrôle est à effectuer avant le 22/05/2044 (art.271 du R.G.I.E.)
Prochaine visite merci de prendre rendez-vous avec notre bureau au 010/45.41.06 ou via info@belor.be

<u>Signature de l'inspecteur</u>	<u>Nom de la personne présente sur place</u> Monsieur Jadoul	<u>Visa du GRD</u>
----------------------------------	---	--------------------



www.belor.be – info@belor.be

BELOR a.s.b.l.
Organisme de contrôle agréé et accrédité
Siège social : Rue de Fonteny, 20 – 1370 Jodoigne
Tél. : 010/45.41.06 - Fax. : 010/45.41.16



RAPPORT 1045141

CONTROLE DES INSTALLATIONS ELECTRIQUES BASSE TENSION

OBLIGATIONS

Le procès-verbal de visite de contrôle rappelle les prescriptions réglementaires suivantes :

- a) l'obligation de conserver le procès-verbal de visite de contrôle dans le dossier de l'installation électrique ;
- b) l'obligation de renseigner dans le dossier toute modification intervenue dans l'installation électrique ;
- c) l'obligation d'aviser immédiatement le Service Public Fédéral ayant l'Energie dans ses attributions, de tout accident survenu aux personnes et dû, directement ou indirectement, à la présence d'électricité.
- d) L'obligation lorsque des infractions ont été constatées lors de la visite de contrôle, de faire effectuer une nouvelle visite de contrôle par le même organisme agréé afin de vérifier la disparition des infractions au terme dans les plus brefs délais

CONSIGNES DE SECURITE

Les dispositifs de protection à courant différentiel-résiduel :

- a) Essai du dispositif de protection, lorsque de façon périodique, par exemple mensuellement, le dispositif de protection doit être essayé selon les instructions du constructeur, la vérification doit assurer que la coupure d'alimentation du courant est effectuée.
- b) Il est interdit de compromettre la sécurité qu'offre un dispositif de protection à courant différentiel-résiduel, notamment en pontant ce dispositif par une liaison entre ses bornes d'entrée et ses bornes de sorties.
- c) Veuillez toujours travailler hors tension en coupant l'interrupteur général / différentiel en tête de l'installation.

INTERDICTIONS

A l'exception des cas prévus à l'article 266, il est interdit :

- b) de supprimer, d'altérer ou de détruire la protection contre les chocs électriques par contacts directs ou par contacts indirects ;
- c) de toucher sans nécessité les parties actives sous tension du matériel électrique à moins qu'il ne s'agisse de matériel à très basse tension de sécurité dont la tension est inférieure ou égale aux valeurs mentionnées à l'article 32 ;
- d) de supprimer, d'altérer ou de détruire tout système de protection de l'installation électrique.

Il est interdit de modifier le contenu de ce rapport et ce rapport ne peut être reproduit que dans son intégralité.

L'usage des renseignements d'identification font partie des données à caractère personnel. Il est interdit, par quelque moyen que ce soit, d'utiliser, de communiquer ou de transférer ses informations ainsi que le contenu de ce rapport à des tiers ou de le placer sur le WEB

ASSURANCE QUALITE BELOR

- a) Concerne le PV de visite : L'inspecteur qualifié Q300 est autorisé à signer ce rapport en l'absence de l'Expert Technique
- b) Réclamation : insatisfaction relative aux activités de Belor pour vos réclamations merci d'envoyer un mail à info@belor.be
- c) Appel : demande de reconsidérer la décision du rapport pour vos appels merci d'envoyer un mail à info@belor.be
- d) Impartialité (Doc_QA111): En signant ce rapport l'inspecteur s'engage personnellement à être impartiale et à préserver la confidentialité de toutes les informations obtenues ou générées au cours de l'inspection.
- e) Le rapport officiel est archivé chez Belor en format pdf avec balises

OBSERVATIONS

- Appliques lumineuses non installés
- Propriétaires absents
- Locaux en travaux de rénovation

REMARQUES

- PV de réception de l'installation électrique absent
- Radiateurs électriques SDB non installés prévoir un nouveau contrôle après leurs placements.
- **Autres remarques** : NEANT /

Verslag van onderzoek / Rapport de contrôle

Verslagnummer: N° de rapport:	78/2018/11/15/6	Datum van bezoek: Date de visite:	15/11/2018
Opdrachtgever: Donneur d'ordre:	ICE-ELEC SPRL Avenue Montesquieu 4 - 1300 WAVRE BTW BE 0681.380.161	IK: CI:	
Distributienetbeheerder: Gestionnaire de réseau:	Sibelga	Nr teller: N° compteur: Nr teller nachttarief: N° compteur tarif de nuit:	12582504 EAN-nr: N° EAN:
Plaats van het onderzoek: Lieu du contrôle:	Avenue Gilbert Mullie 25 B-102 - 1200 BRUXELLES (WOLUWE-SAINT-LAMBERT)		
Eigenaar: Propriétaire:	MR. HANSEEUW Avenue Gilbert Mullie 25 - 1200 BRUXELLES (WOLUWE-SAINT-LAMBERT)		
Installateur:		BTW/TVA:	
Gebruikte interne procedure: Procédure interne utilisée:	F-ELS270/APP5 (Contrôle de conformité de 5 app. à la même adresse)		

Beschrijving van de gecontroleerde installatie / description de l'installation contrôlée:

Aard van onderzoek: AREI / Genre de contrôle: RGIE Art. hh: 86 - Art. onderzoek: 271

Onderzoek: / Contrôle: Appartement APP.102

TT - net/spanning: / Réseau TT - tension: 2x230V	Meter / Bord verbinding / Liaison compteur-tableau: 4 x 10 mm ² VVB	Max. beveiliging / Protection max.: 63A
--	--	---

Aardelektrode / Electrode de terre: Pen/Piquets 22.3 Ohm Isolatie / Isolement: >1 MOhm Aantal verdeelborden / Nombre de tableaux: 1

Differentieelschakelaars/Interrupteurs différentiels: Aantal eindstroombanen / Nombre de circuits terminaux: 6

In(A)	Δ In (mA)	Type	Eindstroombanen / terminaux	TestΔIn	1.ΔIn	AREI/RGIE
63A	300mA	-	A-F	OK	OK	271
			A	OK	OK	270
63A	30mA	-	A-F	OK	OK	271
			A	OK	OK	270
25A	10mA	-	F	OK	OK	270

Visueel nazicht Algemeen: OK Rechtstreekse aanraking: OK Onrechtstreekse aanraking: OK Aansluitingen: OK Equipotentiale verbindingen: OK
Contrôle visuel général: OK Contact direct: OK Contact indirect: OK Raccordements: OK Liaisons équipotielles: OK

Inbreuken / Infractions:

Bijkomende inbreuken / Infractions supplémentaires:

Opmerkingen / Remarques:

Nota's / Notes:
-LE CODE DE COULEUR N'EST PAS CORRECTE.

Besluit / Conclusion:

De elektrische installatie voldoet aan de voorschriften van het A.R.E.I. / L'installation électrique est conforme aux prescriptions du R.G.I.E.

Het ééndraadschema en opstellingschema werden voor gezien getekend en stemmen overeen met de installatie. / Le schéma unifilaire et de position ont été visés et sont conformes avec l'installation.

De volgende periodieke controle moet worden uitgevoerd binnen de door de van kracht zijnde reglementering voorgeschreven termijn (art. 271 A.R.E.I.) / Le prochain contrôle périodique est à effectuer dans le délai prescrit par la réglementation en vigueur (art. 271 R.G.I.E.)

Volgend controlebezoek / Prochaine visite de contrôle: 15/11/2043

**Naam en handtekening van de inspecteur, voor de directeur,
Nom et signature de l'inspecteur, pour le directeur,
VISUM (Datum / Date):**



DE COORDE Patrick

Herinnering van de reglementaire voorschriften: a) de verplichting het P.V. van het controlebezoek te bewaren in het dossier van de elektrische installatie; b) de verplichting in het dossier elke wijziging aangebracht aan de elektrische installatie te vermelden; c) de verplichting de F.O.D. die Energie onder zijn bevoegdheid heeft onmiddellijk in te lichten over elk ongeluk aan personen overkomen en rechtstreeks of onrechtstreeks te wijten aan de aanwezigheid van elektriciteit; d) de verplichting, wanneer er overtredingen zijn vastgesteld tijdens het controleonderzoek, een nieuw controleonderzoek te doen verrichten door hetzelfde erkend organisme om na te gaan of na afloop van de termijn van één jaar de overtredingen verdwenen zijn. Indien tijdens dat tweede onderzoek wordt vastgesteld dat er nog overtredingen overblijven, moet het erkend organisme een kopie van het proces-verbaal van het controleonderzoek sturen naar de Algemene Directie Energie die belast is met het hoog toezicht op de huishoudelijke elektrische installatie.

Rappel des prescriptions réglementaires: a) l'obligation de conserver le P.V. de visite de contrôle dans le dossier de l'installation électrique; b) l'obligation de renseigner dans le dossier toute modification intervenue dans l'installation électrique; c) l'obligation d'aviser immédiatement le S.P.F. ayant l'Energie dans ses attributions, de tout accident survenu aux personnes et dû, directement ou indirectement, à la présence d'électricité. d) l'obligation lorsque des infractions ont été constatées lors de la visite de contrôle, de faire effectuer une nouvelle visite de contrôle par le même organisme agréé afin de vérifier la disparition des infractions au terme du délai d'un an. Dans le cas où, lors de cette seconde visite, des infractions subsistent, l'organisme agréé se doit d'envoyer une copie du procès-verbal de visite de contrôle à la Direction générale de l'Energie préposée à la haute surveillance des installations électriques domestiques.

Verslag van onderzoek / Rapport de contrôle

Verslagnummer: N° de rapport:	78/2018/4/17/7	Datum van bezoek: Date de visite:	17/04/2018
Opdrachtgever: Donneur d'ordre:	ICE-ELEC SPRL Avenue Montesquieu 4 - 1300 WAVRE BTW BE 0681.380.161	IK: CI:	
Distributienetbeheerder: Gestionnaire de réseau:	Sibelga	Nr teller: N° compteur: Nr teller nachttarief: N° compteur tarif de nuit:	12582555 EAN-nr: N° EAN:
Plaats van het onderzoek: Lieu du contrôle:	Avenue Gilbert Mullie 25 B-APP.103 - 1200 BRUXELLES (WOLUWE-SAINT-LAMBERT)		
Eigenaar: Propriétaire:	YVES HANSEEUW Avenue Gilbert Mullie 25 - 1200 BRUXELLES (WOLUWE-SAINT-LAMBERT)		
Installateur:	ICE-ELEC sprl	BTW/TVA:	
Gebruikte interne procedure: Procédure interne utilisée:	F-ELS270/APP9 (Contrôle de conformité de 9 app. à la même adresse)		

Beschrijving van de gecontroleerde installatie / description de l'installation contrôlée:

Aard van onderzoek: AREI / Genre de contrôle: RGIE	Art. hh: 86 -	Art. onderzoek: 270							
Onderzoek / Contrôle:	Appartement	APP.103							
TT - net/spanning: / Réseau TT - tension:	Meter / Bord verbinding / Liaison compteur-tableau:	Max. beveiliging / Protection max.:							
2x230V	4 x 6 mm ² VFVB	63A							
Aardelektrode / Electrode de terre:	Pen/Piquets <30 Ohm	Isolatie / Isolement: >1 MOhm							
		Aantal verdeelborden / Nombre de tableaux: 1							
Differentieelschakelaars/ Interrupteurs différentiels:	Aantal eindstroombanen / Nombre de circuits terminaux: 8								
In(A)	Δ In (mA)	Type	Eindstromenbanen / terminaux	TestΔIn	1.ΔIn	AREI/RGIE			
63A	300mA	-	A-G	OK	OK	271			
			B-H-F	OK	OK	270			
63A	30mA	-	G	OK	OK	271			
			H-F	OK	OK	270			
16A	10mA	-	F	OK	OK	270			
Visueel nazicht Algemeen: Contrôle visuel général:	OK	Rechtstreekse aanraking: Contact direct:	OK	Onrechtstreekse aanraking: Contact indirect:	OK	Aansluitingen: Raccordements:	OK	Equipotentiale verbindingen: Liaisons équipotielles:	OK

Inbreuken / Infractions:

Bijkomende inbreuken / Infractions supplémentaires:

Opmerkingen / Remarques:

Nota's / Notes:
-LE CABLE D'ALIMENTATION EST EXISTANT,VFVB 4X6mm ² .LE CABLE EST REPRIS DOUBLE. -LA TRESSE DU CABLE EST REPRIS COMME TERRE POUR L'APPARTEMENT.

Besluit / Conclusion:

De elektrische installatie voldoet aan de voorschriften van het A.R.E.I. / L'installation électrique est conforme aux prescriptions du R.G.I.E.

Het ééndraadschema en opstellingschema werden voor gezien getekend en stemmen overeen met de installatie. / Le schéma unifilaire et de position ont été visés et sont conformes avec l'installation.

De volgende periodieke controle moet worden uitgevoerd binnen de door de van kracht zijnde reglementering voorgeschreven termijn (art. 271 A.R.E.I.) / Le prochain contrôle périodique est à effectuer dans le délai prescrit par la réglementation en vigueur (art. 271 R.G.I.E.)

Volgend controlebezoek / Prochaine visite de contrôle: 17/04/2043

**Naam en handtekening van de inspecteur, voor de directeur,
Nom et signature de l'inspecteur, pour le directeur,
VISUM (Datum / Date):**

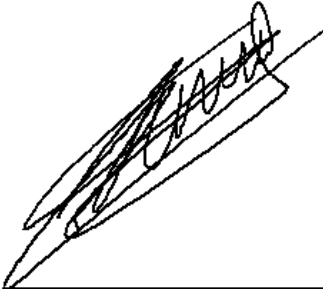

DE COORDE Patrick

Herinnering van de reglementaire voorschriften: a) de verplichting het P.V. van het controlebezoek te bewaren in het dossier van de elektrische installatie; b) de verplichting in het dossier elke wijziging aangebracht aan de elektrische installatie te vermelden; c) de verplichting de F.O.D. die Energie onder zijn bevoegdheid heeft onmiddellijk in te lichten over elk ongeluk aan personen overkomen en rechtstreeks of onrechtstreeks te wijten aan de aanwezigheid van elektriciteit; d) de verplichting, wanneer er overtredingen zijn vastgesteld tijdens het controleonderzoek, een nieuw controleonderzoek te doen verrichten door hetzelfde erkend organisme om na te gaan of na afloop van de termijn van één jaar de overtredingen verdwenen zijn. Indien tijdens dat tweede onderzoek wordt vastgesteld dat er nog overtredingen overblijven, moet het erkend organisme een kopie van het proces-verbaal van het controleonderzoek sturen naar de Algemene Directie Energie die belast is met het hoog toezicht op de huishoudelijke elektrische installatie.

Rappel des prescriptions réglementaires: a) l'obligation de conserver le P.V. de visite de contrôle dans le dossier de l'installation électrique; b) l'obligation de renseigner dans le dossier toute modification intervenue dans l'installation électrique; c) l'obligation d'aviser immédiatement le S.P.F. ayant l'Energie dans ses attributions, de tout accident survenu aux personnes et dû, directement ou indirectement, à la présence d'électricité. d) l'obligation lorsque des infractions ont été constatées lors de la visite de contrôle, de faire effectuer une nouvelle visite de contrôle par le même organisme agréé afin de vérifier la disparition des infractions au terme du délai d'un an. Dans le cas où, lors de cette seconde visite, des infractions subsistent, l'organisme agréé se doit d'envoyer une copie du procès-verbal de visite de contrôle à la Direction générale de l'Energie préposée à la haute surveillance des installations électriques domestiques.

Verslag van onderzoek / Rapport de contrôle

Verslagnummer: N° de rapport:	78/2018/4/17/11	Datum van bezoek: Date de visite:	17/04/2018
Opdrachtgever: Donneur d'ordre:	ICE-ELEC SPRL Avenue Montesquieu 4 - 1300 WAVRE BTW BE 0681.380.161	IK: CI:	
Distributienetbeheerder: Gestionnaire de réseau:	Sibelga	Nr teller: N° compteur: Nr teller nachttarief: N° compteur tarif de nuit:	12582552 EAN-nr: N° EAN:
Plaats van het onderzoek: Lieu du contrôle:	Avenue Gilbert Mullie 25 B-APP.104 - 1200 BRUXELLES (WOLUWE-SAINT-LAMBERT)		
Eigenaar: Propriétaire:	YVES HANSEEUW Avenue Gilbert Mullie 25 - 1200 BRUXELLES (WOLUWE-SAINT-LAMBERT)		
Installateur:	ICE-ELEC bvba	BTW/TVA:	
Gebruikte interne procedure: Procédure interne utilisée:	F-ELS270/APP9 (Contrôle de conformité de 9 app. à la même adresse)		

Beschrijving van de gecontroleerde installatie / description de l'installation contrôlée:

Aard van onderzoek: AREI / Genre de contrôle: RGIE	Art. hh: 86 - 95	Art. onderzoek: 270							
Onderzoek: / Contrôle:	Appartement	App.&à'							
TT - net/spanning: / Réseau TT - tension:	Meter / Bord verbinding / Liaison compteur-tableau:	Max. beveiliging / Protection max.:							
2x230V	4 x 6 mm ² VFVB	63A							
Aardelektrode / Electrode de terre:	Pen/Piquets <30 Ohm	Isolatie / Isolement: >1 MOhm							
		Aantal verdeelborden / Nombre de tableaux: 1							
Differentieelschakelaars/Interrupteurs différentiels:	Aantal eindstroombanen / Nombre de circuits terminaux: 8								
In(A)	Δ In (mA)	Type	Eindstromenbanen / terminaux	TestΔIn	1.ΔIn	AREI/RGIE			
63A	300mA	-	A-H	OK	OK	271			
			C	OK	OK	270			
63A	30mA	-	G	OK	OK	271			
			H	OK	OK	270			
16A	10mA	-	N	OK	OK	270			
Visueel nazicht Algemeen: Contrôle visuel général:	OK	Rechtstreekse aanraking: Contact direct:	OK	Onrechtstreekse aanraking: Contact indirect:	OK	Aansluitingen: Raccordements:	OK	Equipotentiale verbindingen: Liaisons équipotentielle:	OK

Inbreuken / Infractions:

Bijkomende inbreuken / Infractions supplémentaires:

Opmerkingen / Remarques:

Nota's / Notes:
-LE CABLE D'ALIMENTATION EST EXISTANT,VFVB 4X6mm ² .LE CABLE EST REPRIS DOUBLE. -LA TRESSE DU CABLE EST REPRIS COMME TERRE POUR L'APPARTEMENT. -CONTROLE EFFECTUER LE 12/04/2018.

Besluit / Conclusion:

De elektrische installatie voldoet aan de voorschriften van het A.R.E.I. / L'installation électrique est conforme aux prescriptions du R.G.I.E.

Het ééndraadschema en opstellingschema werden voor gezien getekend en stemmen overeen met de installatie. / Le schéma unifilaire et de position ont été visés et sont conformes avec l'installation.

De volgende periodieke controle moet worden uitgevoerd binnen de door de van kracht zijnde reglementering voorgeschreven termijn (art. 271 A.R.E.I.) / Le prochain contrôle périodique est à effectuer dans le délai prescrit par la réglementation en vigueur (art. 271 R.G.I.E.)

Volgend controlebezoek / Prochaine visite de contrôle: 23/04/2043

**Naam en handtekening van de inspecteur, voor de directeur,
Nom et signature de l'inspecteur, pour le directeur,
VISUM (Datum / Date):**



DE COORDE Patrick

Herinnering van de reglementaire voorschriften: a) de verplichting het P.V. van het controlebezoek te bewaren in het dossier van de elektrische installatie; b) de verplichting in het dossier elke wijziging aangebracht aan de elektrische installatie te vermelden; c) de verplichting de F.O.D. die Energie onder zijn bevoegdheid heeft onmiddellijk in te lichten over elk ongeluk aan personen overkomen en rechtstreeks of onrechtstreeks te wijten aan de aanwezigheid van elektriciteit; d) de verplichting, wanneer er overtredingen zijn vastgesteld tijdens het controleonderzoek, een nieuw controleonderzoek te doen verrichten door hetzelfde erkend organisme om na te gaan of na afloop van de termijn van één jaar de overtredingen verdwenen zijn. Indien tijdens dat tweede onderzoek wordt vastgesteld dat er nog overtredingen overblijven, moet het erkend organisme een kopie van het proces-verbaal van het controleonderzoek sturen naar de Algemene Directie Energie die belast is met het hoog toezicht op de huishoudelijke elektrische installatie.

Rappel des prescriptions réglementaires: a) l'obligation de conserver le P.V. de visite de contrôle dans le dossier de l'installation électrique; b) l'obligation de renseigner dans le dossier toute modification intervenue dans l'installation électrique; c) l'obligation d'aviser immédiatement le S.P.F. ayant l'Energie dans ses attributions, de tout accident survenu aux personnes et dû, directement ou indirectement, à la présence d'électricité. d) l'obligation lorsque des infractions ont été constatées lors de la visite de contrôle, de faire effectuer une nouvelle visite de contrôle par le même organisme agréé afin de vérifier la disparition des infractions au terme du délai d'un an. Dans le cas où, lors de cette seconde visite, des infractions subsistent, l'organisme agréé se doit d'envoyer une copie du procès-verbal de visite de contrôle à la Direction générale de l'Energie préposée à la haute surveillance des installations électriques domestiques.

Verslag van onderzoek / Rapport de contrôle

Verslagnummer: N° de rapport:	78/2016/10/19/2	Datum van bezoek: Date de visite:	19/10/2016
Opdrachtgever: Donneur d'ordre:	Jadoul Jean Marc Avenue Bohy 32 - 1300 WAVRE BTW BE 0559.664.561	IK: CI:	
Distributienetbeheerder: Gestionnaire de réseau:	Sibelga	Nr teller: N° compteur:	12582586
Plaats van het onderzoek: Lieu du contrôle:	Avenue Gilbert Mullie 25 BAPP.109 - 1200 BRUXELLES (WOLUWE-SAINT-LAMBERT)		
Eigenaar: Propriétaire:	YVES HANSEEUW Avenue Gilbert Mullie 25 - 1200 BRUXELLES (WOLUWE-SAINT-LAMBERT)		
Installateur:	JADOUL JEAN-MARC	BTW/TVA:	
Gebruikte interne procedure: Procédure interne utilisée:	F-ELS270/APP7 (Contrôle de conformité de 7 app. à la même adresse)		

Beschrijving van de gecontroleerde installatie / description de l'installation contrôlée:

Aard van onderzoek: AREI / Genre de contrôle: RGIE	Art. hh: 86 -	Art. onderzoek: 270	Net:
Onderzoek: / Contrôle:	Appartement		APP.109
Spanning / Tension:	Meter / Bord verbinding / Liaison compteur-tableau:	Max. beveiliging / Protection max.:	
2x230V	4 x 6 mm ² VFVB	63A	
Aardelektrode / Electrode de terre:	Pen/Piquets 22.3 Ohm	Isolatie / Isolement: >1 MOhm	Aantal verdeelborden / Nombre de tableaux: 1
Differentieelschakelaars/Interrupteurs différentiels:	Aantal eindstroombanen / Nombre de circuits terminaux: 13		
In(A)	Δ In (mA)	Type	Eindstroombanen / terminaux
63A	300mA	-	13
63A	30mA	-	L-N
TestΔIn	1.ΔIn	AREI/RGIE	
OK	OK	270	
OK	OK	270	
Visueel nazicht Algemeen: OK	Rechtstreekse aanraking: OK	Onrechtstreekse aanraking: OK	Aansluitingen: OK
Contrôle visuel général:	Contact direct:	Contact indirect:	Raccordements:
			Equipotentiale verbindingen: OK
			Liaisons équipotentielles:

Inbreuken / Infractions:

--

Bijkomende inbreuken / Infractions supplémentaires:

--

Opmerkingen / Remarques:

--

Nota's / Notes:

--

RAPP.ELS - NF - 02.09.2015

78/2016/10/19/2

Algemene voorwaarden: op aanvraag of via website / Termes et Conditions: sur demande ou via notre site internet

RPR Brussel

KBC IBAN: BE79 7341 1260 0033

BELFIUS IBAN: BE83 0682 1176 9215

www.electro-test.be

BTW/TVA: BE 0434.433.603

BIC-adres: KREDBEBB

BIC-adres: GKCCBEBB

info@electro-test.be

Besluit / Conclusion:

De elektrische installatie voldoet aan de voorschriften van het A.R.E.I. / L'installation électrique est conforme aux prescriptions du R.G.I.E.

Het ééndraadschema en opstellingschema werden voor gezien getekend en stemmen overeen met de installatie. / Le schéma unifilaire et de position ont été visés et sont conformes avec l'installation.

De volgende periodieke controle moet worden uitgevoerd binnen de door de van kracht zijnde reglementering voorgeschreven termijn (art. 271 A.R.E.I.) / Le prochain contrôle périodique est à effectuer dans le délai prescrit par la réglementation en vigueur (art. 271 R.G.I.E.)

Volgend controlebezoek / Prochaine visite de contrôle: 19/10/2041

Voor de directeur, de inspecteur - Pour le directeur, l'inspecteur:
VISUM (Datum / Date):

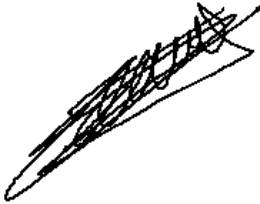

DE COORDE Patrick

Herinnering van de reglementaire voorschriften: a) de verplichting het P.V. van het controlebezoek te bewaren in het dossier van de elektrische installatie; b) de verplichting in het dossier elke wijziging aangebracht aan de elektrische installatie te vermelden; c) de verplichting de F.O.D. die Energie onder zijn bevoegdheid heeft onmiddellijk in te lichten over elk ongeluk aan personen overkomen en rechtstreeks of onrechtstreeks te wijten aan de aanwezigheid van elektriciteit; d) de verplichting, wanneer er overtredingen zijn vastgesteld tijdens het controleonderzoek, een nieuw controleonderzoek te doen verrichten door hetzelfde erkend organisme om na te gaan of na afloop van de termijn van één jaar de overtredingen verdwenen zijn. Indien tijdens dat tweede onderzoek wordt vastgesteld dat er nog overtredingen overblijven, moet het erkend organisme een kopie van het proces-verbaal van het controleonderzoek sturen naar de Algemene Directie Energie die belast is met het hoog toezicht op de huishoudelijke elektrische installatie.

Rappel des prescriptions réglementaires: a) l'obligation de conserver le P.V. de visite de contrôle dans le dossier de l'installation électrique; b) l'obligation de renseigner dans le dossier toute modification intervenue dans l'installation électrique; c) l'obligation d'aviser immédiatement le S.P.F. ayant l'Energie dans ses attributions, de tout accident survenu aux personnes et dû, directement ou indirectement, à la présence d'électricité. d) l'obligation lorsque des infractions ont été constatées lors de la visite de contrôle, de faire effectuer une nouvelle visite de contrôle par le même organisme agréé afin de vérifier la disparition des infractions au terme du délai d'un an. Dans le cas où, lors de cette seconde visite, des infractions subsistent, l'organisme agréé se doit d'envoyer une copie du procès-verbaal de visite de contrôle à la Direction générale de l'Energie préposée à la haute surveillance des installations électriques domestiques.

RAPP.ELS - NF - 02.09.2015

78/2016/10/19/2

Algemene voorwaarden: op aanvraag of via website / Termes et Conditions: sur demande ou via notre site internet

Verslag van onderzoek / Rapport de contrôle

Verslagnummer: N° de rapport:	78/2016/10/19/3	Datum van bezoek: Date de visite:	19/10/2016
Opdrachtgever: Donneur d'ordre:	Jadoul Jean Marc Avenue Bohy 32 - 1300 WAVRE BTW BE 0559.664.561	IK: CI:	
Distributienetbeheerder: Gestionnaire de réseau:	Sibelga	Nr teller: N° compteur:	12582518
Plaats van het onderzoek: Lieu du contrôle:	Avenue Gilbert Mullie 25 BAPP.110 - 1200 BRUXELLES (WOLUWE-SAINT-LAMBERT)		
Eigenaar: Propriétaire:	YVES HANSEEUW Avenue Gilbert Mullie 25 - 1200 BRUXELLES (WOLUWE-SAINT-LAMBERT)		
Installateur:	JADOUL JEAN-MARC	BTW/TVA:	
Gebruikte interne procedure: Procédure interne utilisée:	F-ELS270/APP7 (Contrôle de conformité de 7 app. à la même adresse)		

Beschrijving van de gecontroleerde installatie / description de l'installation contrôlée:

Aard van onderzoek: AREI / Genre de contrôle: RGIE	Art. hh: 86 -	Art. onderzoek: 270	Net:
Onderzoek: / Contrôle:	Appartement		APP.110
Spanning / Tension: 2x230V	Meter / Bord verbinding / Liaison compteur-tableau: 4 x 6 mm ² VFVB		Max. beveiliging / Protection max.: 63A
Aardelektrode / Electrode de terre: Pen/Piquets	22.3 Ohm	Isolatie / Isolement: >1 MOhm	Aantal verdeelborden / Nombre de tableaux: 1
Differentieelschakelaars/Interrupteurs différentiels:	Aantal eindstroombanen / Nombre de circuits terminaux: 12		
In(A)	Δ In (mA)	Type	Eindstroombanen / terminaux
63A	300mA	-	12
63A	30mA	-	L-N
TestΔIn	1.ΔIn	AREI/RGIE	
OK	OK	270	
OK	OK	270	
Visueel nazicht Algemeen: Contrôle visuel général: OK	Rechtstreekse aanraking: Contact direct: OK	Onrechtstreekse aanraking: Contact indirect: OK	Aansluitingen: Raccordements: OK
			Equipotentiale verbindingen: Liaisons équipotentielle: OK

Inbreuken / Infractions:

Bijkomende inbreuken / Infractions supplémentaires:

Opmerkingen / Remarques:

Nota's / Notes:

RAPP.ELS - NF - 02.09.2015

78/2016/10/19/3

Algemene voorwaarden: op aanvraag of via website / Termes et Conditions: sur demande ou via notre site internet

RPR Brussel

KBC IBAN: BE79 7341 1260 0033

BELFIUS IBAN: BE83 0682 1176 9215

www.electro-test.be

BTW/TVA: BE 0434.433.603

BIC-adres: KREDBEBB

BIC-adres: GKCCBEBB

info@electro-test.be

Besluit / Conclusion:

De elektrische installatie voldoet aan de voorschriften van het A.R.E.I. / L'installation électrique est conforme aux prescriptions du R.G.I.E.

Het ééndraadschema en opstellingschema werden voor gezien getekend en stemmen overeen met de installatie. / Le schéma unifilaire et de position ont été visés et sont conformes avec l'installation.

De volgende periodieke controle moet worden uitgevoerd binnen de door de van kracht zijnde reglementering voorgeschreven termijn (art. 271 A.R.E.I.) / Le prochain contrôle périodique est à effectuer dans le délai prescrit par la réglementation en vigueur (art. 271 R.G.I.E.)

Volgend controlebezoek / Prochaine visite de contrôle: 19/10/2041

Voor de directeur, de inspecteur - Pour le directeur, l'inspecteur:
VISUM (Datum / Date):

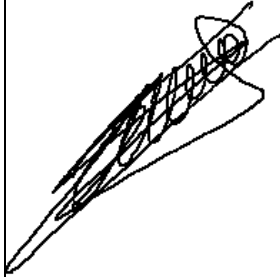

DE COORDE Patrick

Herinnering van de reglementaire voorschriften: a) de verplichting het P.V. van het controlebezoek te bewaren in het dossier van de elektrische installatie; b) de verplichting in het dossier elke wijziging aangebracht aan de elektrische installatie te vermelden; c) de verplichting de F.O.D. die Energie onder zijn bevoegdheid heeft onmiddellijk in te lichten over elk ongeluk aan personen overkomen en rechtstreeks of onrechtstreeks te wijten aan de aanwezigheid van elektriciteit; d) de verplichting, wanneer er overtredingen zijn vastgesteld tijdens het controleonderzoek, een nieuw controleonderzoek te doen verrichten door hetzelfde erkend organisme om na te gaan of na afloop van de termijn van één jaar de overtredingen verdwenen zijn. Indien tijdens dat tweede onderzoek wordt vastgesteld dat er nog overtredingen overblijven, moet het erkend organisme een kopie van het proces-verbaal van het controleonderzoek sturen naar de Algemene Directie Energie die belast is met het hoog toezicht op de huishoudelijke elektrische installatie.

Rappel des prescriptions réglementaires: a) l'obligation de conserver le P.V. de visite de contrôle dans le dossier de l'installation électrique; b) l'obligation de renseigner dans le dossier toute modification intervenue dans l'installation électrique; c) l'obligation d'aviser immédiatement le S.P.F. ayant l'Energie dans ses attributions, de tout accident survenu aux personnes et dû, directement ou indirectement, à la présence d'électricité. d) l'obligation lorsque des infractions ont été constatées lors de la visite de contrôle, de faire effectuer une nouvelle visite de contrôle par le même organisme agréé afin de vérifier la disparition des infractions au terme du délai d'un an. Dans le cas où, lors de cette seconde visite, des infractions subsistent, l'organisme agréé se doit d'envoyer une copie du procès-verbaal de visite de contrôle à la Direction générale de l'Energie préposée à la haute surveillance des installations électriques domestiques.

RAPP.ELS - NF - 02.09.2015

78/2016/10/19/3

Algemene voorwaarden: op aanvraag of via website / Termes et Conditions: sur demande ou via notre site internet

Verslag van onderzoek / Rapport de contrôle

Verslagnummer: N° de rapport:	78/2018/4/17/6	Datum van bezoek: Date de visite:	17/04/2018
Opdrachtgever: Donneur d'ordre:	ICE-ELEC SPRL Avenue Montesquieu 4 - 1300 WAVRE BTW BE 0681.380.161	IK: CI:	
Distributienetbeheerder: Gestionnaire de réseau:	Sibelga	Nr teller: N° compteur: Nr teller nachttarief: N° compteur tarif de nuit:	12582583 EAN-nr: N° EAN:
Plaats van het onderzoek: Lieu du contrôle:	Avenue Gilbert Mullie 25 B-APP.111 - 1200 BRUXELLES (WOLUWE-SAINT-LAMBERT)		
Eigenaar: Propriétaire:	YVES HANSEEUW Avenue Gilbert Mullie 25 - 1200 BRUXELLES (WOLUWE-SAINT-LAMBERT)		
Installateur:	ICE-ELEC sprl	BTW/TVA:	
Gebruikte interne procedure: Procédure interne utilisée:	F-ELS270/APP9 (Contrôle de conformité de 9 app. à la même adresse)		

Beschrijving van de gecontroleerde installatie / description de l'installation contrôlée:

Aard van onderzoek: AREI / Genre de contrôle: RGIE Art. hh: 86 - Art. onderzoek: 271

Onderzoek: / Contrôle: Appartement APP.

TT - net/spanning: / Réseau TT - tension: 2x230V	Meter / Bord verbinding / Liaison compteur-tableau: 4 x 6 mm ² VFVB	Max. beveiliging / Protection max.: 63A
--	--	---

Aardelektrode / Electrode de terre: Pen/Piquets <30 Ohm Isolatie / Isolement: >1 MOhm Aantal verdeelborden / Nombre de tableaux: 1

Differentieelschakelaars/Interrupteurs différentiels: Aantal eindstroombanen / Nombre de circuits terminaux: 10

In(A)	Δ In (mA)	Type	Eindstromenbanen / terminaux	TestΔIn	1.ΔIn	AREI/RGIE
63A	300mA	-	A-H	OK	OK	271
			I-J	OK	OK	270
63A	30mA	-	H	OK	OK	271
			I-J	OK	OK	270
16A	10mA	-	I	OK	OK	270

Visueel nazicht Algemeen: OK Rechtstreekse aanraking: OK Onrechtstreekse aanraking: OK Aansluitingen: OK Equipotentiale verbindingen: OK
Contrôle visuel général: OK Contact direct: OK Contact indirect: OK Raccordements: OK Liaisons équipotentielle: OK

Inbreuken / Infractions:

Bijkomende inbreuken / Infractions supplémentaires:

Opmerkingen / Remarques:

Nota's / Notes:
-LE CABLE D'ALIMENTATION EST EXISTANT,VFVB 4X6mm².LE CABLE EST REPRIS DOUBLE.
-LA TRESSE DU CABLE EST REPRIS COMME TERRE POUR L'APPARTEMENT.

Besluit / Conclusion:

De elektrische installatie voldoet aan de voorschriften van het A.R.E.I. / L'installation électrique est conforme aux prescriptions du R.G.I.E.

Het ééndraadschema en opstellingschema werden voor gezien getekend en stemmen overeen met de installatie. / Le schéma unifilaire et de position ont été visés et sont conformes avec l'installation.
De volgende periodieke controle moet worden uitgevoerd binnen de door de van kracht zijnde reglementering voorgeschreven termijn (art. 271 A.R.E.I.) / Le prochain contrôle périodique est à effectuer dans le délai prescrit par la réglementation en vigueur (art. 271 R.G.I.E.)

Volgend controlebezoek / Prochaine visite de contrôle: 17/04/2043

**Naam en handtekening van de inspecteur, voor de directeur,
Nom et signature de l'inspecteur, pour le directeur,
VISUM (Datum / Date):**

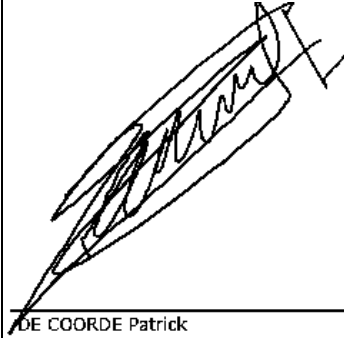

DE COORDE Patrick

Herinnering van de reglementaire voorschriften: a) de verplichting het P.V. van het controlebezoek te bewaren in het dossier van de elektrische installatie; b) de verplichting in het dossier elke wijziging aangebracht aan de elektrische installatie te vermelden; c) de verplichting de F.O.D. die Energie onder zijn bevoegdheid heeft onmiddellijk in te lichten over elk ongeluk aan personen overkomen en rechtstreeks of onrechtstreeks te wijten aan de aanwezigheid van elektriciteit; d) de verplichting, wanneer er overtredingen zijn vastgesteld tijdens het controleonderzoek, een nieuw controleonderzoek te doen verrichten door hetzelfde erkend organisme om na te gaan of na afloop van de termijn van één jaar de overtredingen verdwenen zijn. Indien tijdens dat tweede onderzoek wordt vastgesteld dat er nog overtredingen overblijven, moet het erkend organisme een kopie van het proces-verbaal van het controleonderzoek sturen naar de Algemene Directie Energie die belast is met het hoog toezicht op de huishoudelijke elektrische installatie.

Rappel des prescriptions réglementaires: a) l'obligation de conserver le P.V. de visite de contrôle dans le dossier de l'installation électrique; b) l'obligation de renseigner dans le dossier toute modification intervenue dans l'installation électrique; c) l'obligation d'aviser immédiatement le S.P.F. ayant l'Energie dans ses attributions, de tout accident survenu aux personnes et dû, directement ou indirectement, à la présence d'électricité. d) l'obligation lorsque des infractions ont été constatées lors de la visite de contrôle, de faire effectuer une nouvelle visite de contrôle par le même organisme agréé afin de vérifier la disparition des infractions au terme du délai d'un an. Dans le cas où, lors de cette seconde visite, des infractions subsistent, l'organisme agréé se doit d'envoyer une copie du procès-verbal de visite de contrôle à la Direction générale de l'Energie préposée à la haute surveillance des installations électriques domestiques.

Verslag van onderzoek / Rapport de contrôle

Verslagnummer: N° de rapport:	78/2018/11/15/4	Datum van bezoek: Date de visite:	15/11/2018
Opdrachtgever: Donneur d'ordre:	ICE-ELEC SPRL Avenue Montesquieu 4 - 1300 WAVRE BTW BE 0681.380.161	IK: CI:	
Distributienetbeheerder: Gestionnaire de réseau:	Sibelga	Nr teller: N° compteur: Nr teller nachttarief: N° compteur tarif de nuit:	12582559 EAN-nr: N° EAN:
Plaats van het onderzoek: Lieu du contrôle:	Avenue Gilbert Mullie 25 B-201 - 1200 BRUXELLES (WOLUWE-SAINT-LAMBERT)		
Eigenaar: Propriétaire:	MR. HANSEEUW Avenue Gilbert Mullie 25 - 1200 BRUXELLES (WOLUWE-SAINT-LAMBERT)		
Installateur:		BTW/TVA:	
Gebruikte interne procedure: Procédure interne utilisée:	F-ELS270/APP5 (Contrôle de conformité de 5 app. à la même adresse)		

Beschrijving van de gecontroleerde installatie / description de l'installation contrôlée:

Aard van onderzoek: AREI / Genre de contrôle: RGIE	Art. hh: 86	Art. onderzoek: 271							
Onderzoek: / Contrôle:	Appartement	APP.201							
TT - net/spanning: / Réseau TT - tension:	Meter / Bord verbinding / Liaison compteur-tableau:	Max. beveiliging / Protection max.:							
2x230V	4 x 10 mm ² VVB	63A							
Aardelektrode / Electrode de terre:	Pen/Piquets 22.3 Ohm	Isolatie / Isolement: >1 MOhm							
		Aantal verdeelborden / Nombre de tableaux: 1							
Differentieelschakelaars/Interrupteurs différentiels:		Aantal eindstroombanen / Nombre de circuits terminaux: 8							
In(A)	Δ In (mA)	Type	Eindstromenbanen / terminaux	TestΔIn	1.ΔIn	AREI/RGIE			
63A	300mA	-	A-H	OK	OK	271			
			C	OK	OK	270			
63A	30mA	-	A-B	OK	OK	271			
			C	OK	OK	270			
16A	10mA	-	A	OK	OK	270			
Visueel nazicht Algemeen: Contrôle visuel général:	OK	Rechtstreekse aanraking: Contact direct:	OK	Onrechtstreekse aanraking: Contact indirect:	OK	Aansluitingen: Raccordements:	OK	Equipotentiale verbindingen: Liaisons équipotentielle:	OK

Inbreuken / Infractions:

Bijkomende inbreuken / Infractions supplémentaires:

Opmerkingen / Remarques:

Nota's / Notes:

-LE CODE DE COULEUR N'EST PAS CORRECTE.

Besluit / Conclusion:

De elektrische installatie voldoet aan de voorschriften van het A.R.E.I. / L'installation électrique est conforme aux prescriptions du R.G.I.E.

Het ééndraadschema en opstellingschema werden voor gezien getekend en stemmen overeen met de installatie. / Le schéma unifilaire et de position ont été visés et sont conformes avec l'installation.

De volgende periodieke controle moet worden uitgevoerd binnen de door de van kracht zijnde reglementering voorgeschreven termijn (art. 271 A.R.E.I.) / Le prochain contrôle périodique est à effectuer dans le délai prescrit par la réglementation en vigueur (art. 271 R.G.I.E.)

Volgend controlebezoek / Prochaine visite de contrôle: 15/11/2043

**Naam en handtekening van de inspecteur, voor de directeur,
Nom et signature de l'inspecteur, pour le directeur,
VISUM (Datum / Date):**

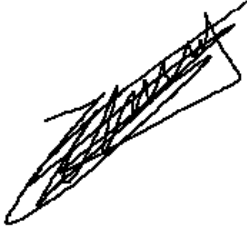

DE COORDE Patrick

Herinnering van de reglementaire voorschriften: a) de verplichting het P.V. van het controlebezoek te bewaren in het dossier van de elektrische installatie; b) de verplichting in het dossier elke wijziging aangebracht aan de elektrische installatie te vermelden; c) de verplichting de F.O.D. die Energie onder zijn bevoegdheid heeft onmiddellijk in te lichten over elk ongeluk aan personen overkomen en rechtstreeks of onrechtstreeks te wijten aan de aanwezigheid van elektriciteit; d) de verplichting, wanneer er overtredingen zijn vastgesteld tijdens het controleonderzoek, een nieuw controleonderzoek te doen verrichten door hetzelfde erkend organisme om na te gaan of na afloop van de termijn van één jaar de overtredingen verdwenen zijn. Indien tijdens dat tweede onderzoek wordt vastgesteld dat er nog overtredingen overblijven, moet het erkend organisme een kopie van het proces-verbaal van het controleonderzoek sturen naar de Algemene Directie Energie die belast is met het hoog toezicht op de huishoudelijke elektrische installatie.

Rappel des prescriptions réglementaires: a) l'obligation de conserver le P.V. de visite de contrôle dans le dossier de l'installation électrique; b) l'obligation de renseigner dans le dossier toute modification intervenue dans l'installation électrique; c) l'obligation d'aviser immédiatement le S.P.F. ayant l'Energie dans ses attributions, de tout accident survenu aux personnes et dû, directement ou indirectement, à la présence d'électricité. d) l'obligation lorsque des infractions ont été constatées lors de la visite de contrôle, de faire effectuer une nouvelle visite de contrôle par le même organisme agréé afin de vérifier la disparition des infractions au terme du délai d'un an. Dans le cas où, lors de cette seconde visite, des infractions subsistent, l'organisme agréé se doit d'envoyer une copie du procès-verbal de visite de contrôle à la Direction générale de l'Energie préposée à la haute surveillance des installations électriques domestiques.

Verslag van onderzoek / Rapport de contrôle

Verslagnummer: N° de rapport:	78/2016/10/19/4	Datum van bezoek: Date de visite:	19/10/2016
Opdrachtgever: Donneur d'ordre:	Jadoul Jean Marc Avenue Bohy 32 - 1300 WAVRE BTW BE 0559.664.561	IK: CI:	
Distributienetbeheerder: Gestionnaire de réseau:	Sibelga	Nr teller: N° compteur:	12582557
Plaats van het onderzoek: Lieu du contrôle:	Avenue Gilbert Mullie 25 BAPP.202 - 1200 BRUXELLES (WOLUWE-SAINT-LAMBERT)		
Eigenaar: Propriétaire:	YVES HANSEEUW Avenue Gilbert Mullie 25 - 1200 BRUXELLES (WOLUWE-SAINT-LAMBERT)		
Installateur:	JADOUL JEAN-MARC	BTW/TVA:	
Gebruikte interne procedure: Procédure interne utilisée:	F-ELS270/APP7 (Contrôle de conformité de 7 app. à la même adresse)		

Beschrijving van de gecontroleerde installatie / description de l'installation contrôlée:

Aard van onderzoek: AREI / Genre de contrôle: RGIE	Art. hh: 86 -	Art. onderzoek: 270	Net:
Onderzoek: / Contrôle:	Appartement		APP.202
Spanning / Tension: 2x230V	Meter / Bord verbinding / Liaison compteur-tableau: 4 x 6 mm ²	Max. beveiliging / Protection max.: VFVB	63A
Aardelektrode / Electrode de terre:	Pen/Piquets	22.3 Ohm	Isolatie / Isolement: >1 MOhm
Differentieelschakelaars/ Interrupteurs différentiels:	Aantal eindstroombanen / Nombre de circuits terminaux: 12		
In(A)	Δ In (mA)	Type	Eindstroombanen / terminaux
63A	300mA	-	12
63A	30mA	-	L-N
TestΔIn	1.ΔIn	AREI/RGIE	
OK	OK	270	
OK	OK	270	
Visueel nazicht Algemeen: Contrôle visuel général:	OK	Rechtstreekse aanraking: Contact direct:	OK
		Onrechtstreekse aanraking: Contact indirect:	OK
		Aansluitingen: Raccordements:	OK
		Equipotentiale verbindingen: Liaisons équipotielles:	OK

Inbreuken / Infractions:
Bijkomende inbreuken / Infractions supplémentaires:
Opmerkingen / Remarques:
Nota's / Notes:

RAPP.ELS - NF - 02.09.2015

78/2016/10/19/4

Algemene voorwaarden: op aanvraag of via website / Termes et Conditions: sur demande ou via notre site internet

RPR Brussel

KBC IBAN: BE79 7341 1260 0033

BELFIUS IBAN: BE83 0682 1176 9215

www.electro-test.be

BTW/TVA: BE 0434.433.603

BIC-adres: KREDBEBB

BIC-adres: GKCCBEBB

info@electro-test.be

Besluit / Conclusion:

De elektrische installatie voldoet aan de voorschriften van het A.R.E.I. / L'installation électrique est conforme aux prescriptions du R.G.I.E.

Het ééndraadschema en opstellingschema werden voor gezien getekend en stemmen overeen met de installatie. / Le schéma unifilaire et de position ont été visés et sont conformes avec l'installation.

De volgende periodieke controle moet worden uitgevoerd binnen de door de van kracht zijnde reglementering voorgeschreven termijn (art. 271 A.R.E.I.) / Le prochain contrôle périodique est à effectuer dans le délai prescrit par la réglementation en vigueur (art. 271 R.G.I.E.)

Volgend controlebezoek / Prochaine visite de contrôle: 19/10/2041

Voor de directeur, de inspecteur - Pour le directeur, l'inspecteur:

VISUM (Datum / Date):

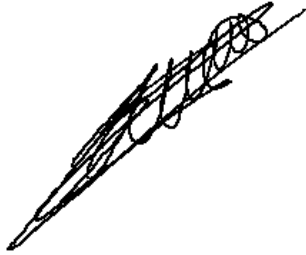

DE COORDE Patrick

Herinnering van de reglementaire voorschriften: a) de verplichting het P.V. van het controlebezoek te bewaren in het dossier van de elektrische installatie; b) de verplichting in het dossier elke wijziging aangebracht aan de elektrische installatie te vermelden; c) de verplichting de F.O.D. die Energie onder zijn bevoegdheid heeft onmiddellijk in te lichten over elk ongeluk aan personen overkomen en rechtstreeks of onrechtstreeks te wijten aan de aanwezigheid van elektriciteit; d) de verplichting, wanneer er overtredingen zijn vastgesteld tijdens het controleonderzoek, een nieuw controleonderzoek te doen verrichten door hetzelfde erkend organisme om na te gaan of na afloop van de termijn van één jaar de overtredingen verdwenen zijn. Indien tijdens dat tweede onderzoek wordt vastgesteld dat er nog overtredingen overblijven, moet het erkend organisme een kopie van het proces-verbaal van het controleonderzoek sturen naar de Algemene Directie Energie die belast is met het hoog toezicht op de huishoudelijke elektrische installatie.

Rappel des prescriptions réglementaires: a) l'obligation de conserver le P.V. de visite de contrôle dans le dossier de l'installation électrique; b) l'obligation de renseigner dans le dossier toute modification intervenue dans l'installation électrique; c) l'obligation d'aviser immédiatement le S.P.F. ayant l'Energie dans ses attributions, de tout accident survenu aux personnes et dû, directement ou indirectement, à la présence d'électricité. d) l'obligation lorsque des infractions ont été constatées lors de la visite de contrôle, de faire effectuer une nouvelle visite de contrôle par le même organisme agréé afin de vérifier la disparition des infractions au terme du délai d'un an. Dans le cas où, lors de cette seconde visite, des infractions subsistent, l'organisme agréé se doit d'envoyer une copie du procès-verbaal de visite de contrôle à la Direction générale de l'Energie préposée à la haute surveillance des installations électriques domestiques.

Verslag van onderzoek / Rapport de contrôle

Verslagnummer: N° de rapport:	78/2018/11/15/3	Datum van bezoek: Date de visite:	15/11/2018	
Opdrachtgever: Donneur d'ordre:	ICE-ELEC SPRL Avenue Montesquieu 4 - 1300 WAVRE BTW BE 0681.380.161	IK: CI:		
Distributienetbeheerder: Gestionnaire de réseau:	Sibelga	Nr teller: N° compteur: Nr teller nachttarief: N° compteur tarif de nuit:	12582558	EAN-nr: N° EAN:
Plaats van het onderzoek: Lieu du contrôle:	Avenue Gilbert Mullie 25 B-203 - 1200 BRUXELLES (WOLUWE-SAINT-LAMBERT)			
Eigenaar: Propriétaire:	MR. HANSEEUW Avenue Gilbert Mullie 25 - 1200 BRUXELLES (WOLUWE-SAINT-LAMBERT)			
Installateur:	EXISTANT /ICE-ELEC	BTW/TVA:		
Gebruikte interne procedure: Procédure interne utilisée:	F-ELS270/APP5 (Contrôle de conformité de 5 app. à la même adresse)			

Beschrijving van de gecontroleerde installatie / description de l'installation contrôlée:

Aard van onderzoek: AREI / Genre de contrôle: RGIE	Art. hh: 86 -	Art. onderzoek: 271							
Onderzoek / Contrôle:	Appartement	APP.203							
TT - net/spanning: / Réseau TT - tension:	Meter / Bord verbinding / Liaison compteur-tableau:	Max. beveiliging / Protection max.:							
2x230V	4 x 10 mm ² VVB	63A							
Aardelektrode / Electrode de terre:	Pen/Piquets	22.3 Ohm							
Isolatie / Isolement:	>1 MOhm	Aantal verdeelborden / Nombre de tableaux: 1							
Differentieelschakelaars/ Interrupteurs différentiels:	Aantal eindstroombanen / Nombre de circuits terminaux: 8								
In(A)	Δ In (mA)	Type	Eindstromenbanen / terminaux	TestΔIn	1.ΔIn	AREI/RGIE			
63A	300mA	-	A-H	OK	OK	271			
			H	OK	OK	270			
63A	30mA	-	F	OK	OK	271			
			H	OK	OK	270			
16A	10mA	-	H	OK	OK	270			
Visueel nazicht Algemeen: Contrôle visuel général:	OK	Rechtstreekse aanraking: Contact direct:	OK	Onrechtstreekse aanraking: Contact indirect:	OK	Aansluitingen: Raccordements:	OK	Equipotentiale verbindingen: Liaisons équipotentielles:	OK

Inbreuken / Infractions:

Bijkomende inbreuken / Infractions supplémentaires:

Opmerkingen / Remarques:

Nota's / Notes:

-LE CODE DE COULEUR N'EST PAS CORRECTE.
-PREVOIR UN CAISSON HAUTOUR DU BOILER.
-PROTEGER LES LIGNES SUR LE SOL AVEC DU FLEX OU TUBES.

Besluit / Conclusion:

De elektrische installatie voldoet aan de voorschriften van het A.R.E.I. / L'installation électrique est conforme aux prescriptions du R.G.I.E.

Het ééndraadschema en opstellingschema werden voor gezien getekend en stemmen overeen met de installatie. / Le schéma unifilaire et de position ont été visés et sont conformes avec l'installation.

De volgende periodieke controle moet worden uitgevoerd binnen de door de van kracht zijnde reglementering voorgeschreven termijn (art. 271 A.R.E.I.) / Le prochain contrôle périodique est à effectuer dans le délai prescrit par la réglementation en vigueur (art. 271 R.G.I.E.)

Volgend controlebezoek / Prochaine visite de contrôle: 15/11/2043

**Naam en handtekening van de inspecteur, voor de directeur,
Nom et signature de l'inspecteur, pour le directeur,
VISUM (Datum / Date):**

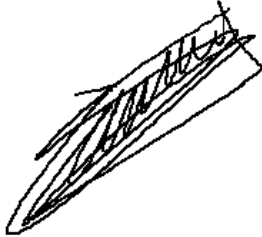

DE COORDE Patrick

Herinnering van de reglementaire voorschriften: a) de verplichting het P.V. van het controlebezoek te bewaren in het dossier van de elektrische installatie; b) de verplichting in het dossier elke wijziging aangebracht aan de elektrische installatie te vermelden; c) de verplichting de F.O.D. die Energie onder zijn bevoegdheid heeft onmiddellijk in te lichten over elk ongeluk aan personen overkomen en rechtstreeks of onrechtstreeks te wijten aan de aanwezigheid van elektriciteit; d) de verplichting, wanneer er overtredingen zijn vastgesteld tijdens het controleonderzoek, een nieuw controleonderzoek te doen verrichten door hetzelfde erkend organisme om na te gaan of na afloop van de termijn van één jaar de overtredingen verdwenen zijn. Indien tijdens dat tweede onderzoek wordt vastgesteld dat er nog overtredingen overblijven, moet het erkend organisme een kopie van het proces-verbaal van het controleonderzoek sturen naar de Algemene Directie Energie die belast is met het hoog toezicht op de huishoudelijke elektrische installatie.

Rappel des prescriptions réglementaires: a) l'obligation de conserver le P.V. de visite de contrôle dans le dossier de l'installation électrique; b) l'obligation de renseigner dans le dossier toute modification intervenue dans l'installation électrique; c) l'obligation d'aviser immédiatement le S.P.F. ayant l'Energie dans ses attributions, de tout accident survenu aux personnes et dû, directement ou indirectement, à la présence d'électricité. d) l'obligation lorsque des infractions ont été constatées lors de la visite de contrôle, de faire effectuer une nouvelle visite de contrôle par le même organisme agréé afin de vérifier la disparition des infractions au terme du délai d'un an. Dans le cas où, lors de cette seconde visite, des infractions subsistent, l'organisme agréé se doit d'envoyer une copie du procès-verbaal de visite de contrôle à la Direction générale de l'Energie préposée à la haute surveillance des installations électriques domestiques.

Verslag van onderzoek / Rapport de contrôle

Verslagnummer: N° de rapport:	78/2019/10/22/7	Datum van bezoek: Date de visite:	22/10/2019	
Opdrachtgever: Donneur d'ordre:	ICE-ELEC SPRL Avenue Montesquieu 4 - 1300 WAVRE BTW BE 0681.380.161	IK: CI:		
Distributienetbeheerder: Gestionnaire de réseau:	Sibelga	Nr teller: N° compteur: Nr teller nachttarief: N° compteur tarif de nuit:	COMPTEUR EXISTANT	EAN-nr: N° EAN:
Plaats van het onderzoek: Lieu du contrôle:	Avenue Gilbert Mullie 25 bus 204 - 1200 BRUXELLES (WOLUWE-SAINT-LAMBERT)			
Eigenaar: Propriétaire:	// Avenue Gilbert Mullie 25 - 1200 BRUXELLES (WOLUWE-SAINT-LAMBERT)			
Installateur:	ICE-ELEC	BTW/TVA:		
Gebruikte interne procedure: Procédure interne utilisée:	F-ELS271/APP2 (Contrôle périodique de 2 app. à la même adresse)			

Beschrijving van de gecontroleerde installatie / description de l'installation contrôlée:

Aard van onderzoek: AREI / Genre de contrôle: RGIE Art. hh: 86 - Art. onderzoek: 271

Onderzoek: / Contrôle: Appartement APP.204

TT - net/spanning: / Réseau TT - tension: 2x230V	Meter / Bord verbinding / Liaison compteur-tableau: 4 x 10 mm ² XVB	Max. beveiliging / Protection max.: 63A
--	--	---

Aardelektrode / Electrode de terre: Pen/Piquets 18 Ohm Isolatie / Isolement: >1 MOhm Aantal verdeelborden / Nombre de tableaux: 1

Differentieelschakelaars/Interrupteurs différentiels: Aantal eindstroombanen / Nombre de circuits terminaux: 14

In(A)	Δ In (mA)	Type	Eindstroombanen / terminaux	TestΔIn	1.ΔIn	AREI/RGIE
63A	300mA	-	A-L	OK	OK	271
			M-N	OK	OK	270
63A	30mA	-	L-N	OK	OK	270
25A	10mA	-	N	OK	OK	270

Visueel zicht Algemeen: OK Rechtsreekse aanraking: OK Onrechtreekse aanraking: OK Aansluitingen: OK Equipotentiale verbindingen: OK
Contrôle visuel général: OK Contact direct: OK Contact indirect: OK Raccordements: OK Liaisons équipotentielles: OK

Inbreuken / Infractions:

Bijkomende inbreuken / Infractions supplémentaires:

Opmerkingen / Remarques:

Nota's / Notes:

- Het onderzoek beperkt zich tot de makkelijk bereikbare en zichtbare delen van de installatie en sluit verborgen delen zoals nissen, valse plafonds en dergelijke, uit. /
Le contrôle se limite aux parties facilement accessibles et visibles de l'installation et exclut les parties cachées telles que les niches, les faux plafonds et autres.

Besluit / Conclusion:

De elektrische installatie voldoet aan de voorschriften van het A.R.E.I. / L'installation électrique est conforme aux prescriptions du R.G.I.E.

De ingangsklemmen van de algemene differentiële schakelaar ontgankelijk zijn gemaakt door verzegeling. / Les bornes de l'interrupteur différentiel général sont rendues inaccessibles par scellage.

Het ééndraadschema en opstellingschema werden voor gezien getekend en stemmen overeen met de installatie. / Le schéma unifilaire et de position ont été visés et sont conformes avec l'installation.

De volgende periodieke controle moet worden uitgevoerd binnen de door de van kracht zijnde reglementering voorgeschreven termijn (art. 271 A.R.E.I.) / Le prochain contrôle périodique est à effectuer dans le délai prescrit par la réglementation en vigueur (art. 271 R.G.I.E.)

Volgend controlebezoek / Prochaine visite de contrôle: 22/10/2044

Naam en handtekening van de inspecteur, voor de directeur,

Nom et signature de l'inspecteur, pour le directeur,

VISUM (Datum / Date):



DE COORDE Patrick

Herinnering van de reglementaire voorschriften: a) de verplichting het P.V. van het controlebezoek te bewaren in het dossier van de elektrische installatie; b) de verplichting in het dossier elke wijziging aangebracht aan de elektrische installatie te vermelden; c) de verplichting de F.O.D. die Energie onder zijn bevoegdheid heeft onmiddellijk in te lichten over elk ongeluk aan personen overkomen en rechtstreeks of onrechtstreeks te wijten aan de aanwezigheid van elektriciteit; d) de verplichting, wanneer er overtredingen zijn vastgesteld tijdens het controleonderzoek, een nieuw controleonderzoek te doen verrichten door hetzelfde erkend organisme om na te gaan of na afloop van de termijn van één jaar de overtredingen verdwenen zijn. Indien tijdens dat tweede onderzoek wordt vastgesteld dat er nog overtredingen overblijven, moet het erkend organisme een kopie van het proces-verbaal van het controleonderzoek sturen naar de Algemene Directie Energie die belast is met het hoog toezicht op de huishoudelijke elektrische installatie.

Rappel des prescriptions réglementaires: a) l'obligation de conserver le P.V. de visite de contrôle dans le dossier de l'installation électrique; b) l'obligation de renseigner dans le dossier toute modification intervenue dans l'installation électrique; c) l'obligation d'aviser immédiatement le S.P.F. ayant l'Energie dans ses attributions, de tout accident survenu aux personnes et dû, directement ou indirectement, à la présence d'électricité. d) l'obligation lorsque des infractions ont été constatées lors de la visite de contrôle, de faire effectuer une nouvelle visite de contrôle par le même organisme agréé afin de vérifier la disparition des infractions au terme du délai d'un an. Dans le cas où, lors de cette seconde visite, des infractions subsistent, l'organisme agréé se doit d'envoyer une copie du procès-verbaal de visite de contrôle à la Direction générale de l'Energie préposée à la haute surveillance des installations électriques domestiques.



BELOR

www.belor.be – info@belor.be

BELOR a.s.b.l.
Organisme de contrôle agréé et accrédité
Siège social : Rue de Fonteny, 20 – 1370 Jodoigne
Tél. : 010/45.41.06 - Fax. : 010/45.41.16



N° 355-INSP

RAPPORT 1045140

CONTROLE DES INSTALLATIONS ELECTRIQUES A BASSE TENSION

Date du contrôle : 22/05/2019 Scellé Belor : Placé	Rapport précédent: Absent	Compteur GRD : N°12582561 Code EAN : demandé mais non fourni	Index : 46047kWh Index : 25889kWh
---	------------------------------	---	--------------------------------------

Renseignements Belor Inspecteur : Jérémy CASSINADRI Appareil(s) de mesure(s) utilisé(s) :	GSM : 0472/394.065 N° MME 10	Ordre de service : N°26211 Procédures utilisées : PTE_300 / PGS_200 / PGM_200 / PGR_200 Type de lieux : Domestiques (art.86) Schéma des liaisons à la terre : TT (article 81 du R.G.I.E)
---	--	---

Renseignements d'identification

Propriétaire/demandeur/adresse @: Hanseuw/ ICE-ELEC SPRL/ info@ice-elec.be
Adresse de l'installation électrique contrôlée : Avenue Gilbert Mullie, 25/210 à 1200 Bruxelles
Lieux contrôlés : Appartement 210 situé au 2^{ème} étage
Installateur / adresse : ICE-ELEC SPRL TVA / N° CI : BE0681.380.161

Objet de la visite

- Examen de conformité avant mise en service : Nouvelle art.270 Extension et modification art.270 Chantier art.270
- Visite de contrôle périodique : installation existante / ~~revisite~~ art. 271 / 271bis / 278 du R.G.I.E
- Visite de contrôle avant tout renforcement de puissance art.276 du R.G.I.E
- Visite de contrôle lors de la vente d'une unité d'habitation : art.276bis : descriptif à réaliser Existante art.271 / art.271bis
- Visite de contrôle d'un lieu de travail sans BA4/BA5 : Nouvelle art.270 Installation existante art. 271 / 271bis du R.G.I.E

Description générale

Fondations du bâtiment avant 1.10.1981 / Installation électrique avant / après 1.10.1981
Tension de service: Mono 230V 2 X 230V 3 X 230V 3 X 400V + N / Protection compteur: 63A
Colonne d'alimentation du tableau principal : 2X (2X6)mm² / Différentiel général : 63A/300mA / type : A
Nombre de tableaux : 1 / Nombre de circuits terminaux : 5 / Type d'électrode de terre : Piquets

Contrôle par mesures

Valeur de la résistance de dispersion de la prise de terre : 21.6Ω	CONFORME
Valeur du niveau d'isolement général : 20.9MΩ	CONFORME
Contrôle de la continuité des connexions équipotentielles et des conducteurs PE :	CONFORME

Contrôle visuel hors tension

Contrôle de l'exécution de l'installation électrique conformément aux schémas :	CONFORME
Contrôle de l'état (fixations, détérioration,...) du matériel électrique fixe :	CONFORME
Contrôle du repérage / identification des circuits / indication tension de service :	CONFORME
Contrôle des mesures de protection contre les chocs électriques :	CONFORME
Contrôle des appareils électriques fixes ou à poste fixes :	CONFORME
Contrôle de l'adéquation entre les protections et les sections des circuits :	CONFORME

Contrôle visuel sous tension

<input type="checkbox"/> Non contrôlé car installation hors tension	
Contrôle du bouton test des différentiels :	CONFORME
Contrôle des boucles de défauts et du raccordement correct des différentiels :	CONFORME

Contenu du rapport

Page 2: Obligations - Consignes de sécurité et d'interdictions -Assurance QA –
Observations - Remarques

Photos pour le dossier

Ordre de service – Schémas électriques
Bâtiment - Locaux

Conclusion : *Le présent PV de contrôle correspond à l'état de l'installation électrique au moment de sa vérification et seules les parties visibles et accessibles de l'installation ont pu être vérifiées.*

L'installation électrique est conforme aux prescriptions du Règlement général sur les installations électriques et peut être mise en service. Le ou les schémas unifilaires et de positions ont été visés par l'inspecteur de l'organisme de contrôle agréé.

Toute modification ou extension doit être suivie d'un examen de conformité art.270 du RGIE

Le prochain contrôle est à effectuer avant le 22/05/2044 (art.271 du R.G.I.E.)

Prochaine visite merci de prendre rendez-vous avec notre bureau au 010/45.41.06 ou via info@belor.be

Signature de l'inspecteur

Nom de la personne présente sur place

Visa du GRD

Monsieur Jadoul



BELOR

www.belor.be – info@belor.be

BELOR a.s.b.l.
Organisme de contrôle agréé et accrédité
Siège social : Rue de Fonteny, 20 – 1370 Jodoigne
Tél. : 010/45.41.06 - Fax. : 010/45.41.16



N° 355-INSP

RAPPORT 1045140

CONTROLE DES INSTALLATIONS ELECTRIQUES BASSE TENSION

OBLIGATIONS

Le procès-verbal de visite de contrôle rappelle les prescriptions réglementaires suivantes :

- l'obligation de conserver le procès-verbal de visite de contrôle dans le dossier de l'installation électrique ;*
- l'obligation de renseigner dans le dossier toute modification intervenue dans l'installation électrique ;*
- l'obligation d'aviser immédiatement le Service Public Fédéral ayant l'Energie dans ses attributions, de tout accident survenu aux personnes et dû, directement ou indirectement, à la présence d'électricité.*
- L'obligation lorsque des infractions ont été constatées lors de la visite de contrôle, de faire effectuer une nouvelle visite de contrôle par le même organisme agréé afin de vérifier la disparition des infractions au terme dans les plus brefs délais*

CONSIGNES DE SECURITE

Les dispositifs de protection à courant différentiel-résiduel :

- Essai du dispositif de protection, lorsque de façon périodique, par exemple mensuellement, le dispositif de protection doit être essayé selon les instructions du constructeur, la vérification doit assurer que la coupure d'alimentation du courant est effectuée.*
- Il est interdit de compromettre la sécurité qu'offre un dispositif de protection à courant différentiel-résiduel, notamment en pontant ce dispositif par une liaison entre ses bornes d'entrée et ses bornes de sorties.*
- Veillez toujours travailler hors tension en coupant l'interrupteur général / différentiel en tête de l'installation.*

INTERDICTIONS

A l'exception des cas prévus à l'article 266, il est interdit :

- de supprimer, d'altérer ou de détruire la protection contre les chocs électriques par contacts directs ou par contacts indirects ;*
- de toucher sans nécessité les parties actives sous tension du matériel électrique à moins qu'il ne s'agisse de matériel à très basse tension de sécurité dont la tension est inférieure ou égale aux valeurs mentionnées à l'article 32 ;*
- de supprimer, d'altérer ou de détruire tout système de protection de l'installation électrique.*

Il est interdit de modifier le contenu de ce rapport et ce rapport ne peut être reproduit que dans son entièreté.

L'usage des renseignements d'identification font partie des données à caractère personnel. Il est interdit, par quelque moyen que ce soit, d'utiliser, de communiquer ou de transférer ses informations ainsi que le contenu de ce rapport à des tiers ou de le placer sur le WEB

ASSURANCE QUALITE BELOR

- Concerné le PV de visite : L'inspecteur qualifié Q300 est autorisé à signer ce rapport en l'absence de l'Expert Technique*
- Réclamation : insatisfaction relative aux activités de Belor pour vos réclamations merci d'envoyer un mail à info@belor.be*
- Appel : demande de reconsidérer la décision du rapport pour vos appels merci d'envoyer un mail à info@belor.be*
- Impartialité (Doc_QA111): En signant ce rapport l'inspecteur s'engage personnellement à être impartiale et à préserver la confidentialité de toutes les informations obtenues ou générées au cours de l'inspection.*
- Le rapport officiel est archivé chez Belor en format pdf avec balises*

OBSERVATIONS

- Appliques lumineuses non installés
- Propriétaires absents
- Locaux occupés et meublés

REMARQUES

- PV de réception de l'installation électrique absent
- **Autres remarques** : NEANT /

EXEMPLAIRE ORIGINAL

N° de rapport : 2015/06/25-004-003A

N° de fiche : 2037246

Date d'inspection : 24/06/2015

PROCÈS-VERBAL D'EXAMEN DE CONFORMITÉ POUR INSTALLATIONS ÉLECTRIQUES DOMESTIQUES VISÉES À L'ARTICLE 270 DU REGLEMENT GENERAL SUR LES INSTALLATIONS ELECTRIQUES (R.G.I.E.)

Type de contrôle: Examen de conformité en cas de modification importante ou d'augmentation notable de l'installation électrique existante (R.G.I.E. – Art.270 et A.M. du 6 octobre 1981).

1. Renseignements d'identification :

1a. Agent visiteur : Nom : Ismael Raoudi GSM : 488132240	1d. Le nom de l'entreprise distributrice d'électricité :
1b. Propriétaire de l'installation électrique faisant l'objet de l'actuel examen de conformité : Nom : Prénom :	1e. Adresse de l'installation faisant l'objet de la visite : Adresse : Avenue Gilbert Mullie 25 1200 Woluwé-Saint-Lambert Etage : Appartement n° : 301
1c. Personne(s) responsable(s) de l'exécution du travail : Nom : Prénom : Société : Jean-Marc Jadoul N° TVA ou N°, date et lieu d'émission de la carte d'identité : 559664561	1f. Type de locaux desservis par l'installation : Unité d'habitation , appartement 1g. Numéro de compteur : 1h. Code EAN de l'installation :

2. Description générale du ou des branchements :

Branchement n°1:

<u>Le type d'appareil de protection:</u>	<u>Section du câble :</u>	<u>Tension nominale :</u>	<u>Intensité nominale :</u>
disjoncteur	10	Un : 2x230 VAC	In : 40 A

3. Description de la prise de terre, des circuits et de leurs protections:

3a. Le type de prise de terre installée : Piquet(s).	
3b. Nombre de tableaux : 1	3c. Nombre de circuits terminaux : 12

4. Mesures et contrôles effectués par l'agent visiteur :

4a. Valeur de la résistance de dispersion de la prise de terre :	RE = 27 Ω
4b. Valeur du niveau d'isolement général :	Ri gén.= 14 MΩ
4c. Le contrôle de la concordance entre les dispositifs de protection à courant différentiels résiduel installés et la valeur de la résistance de dispersion de la prise de terre	Contrôle effectué.
4d. Le contrôle de la concordance entre les dispositifs de protection contre les surintensités installées et les sections des circuits respectifs qu'ils protègent :	Contrôle effectué.

5. Infractions aux impositions du R.G.I.E. :

5a. Schémas

- Néant.

5b. Prise de terre

- Néant.

5c. Liaisons équipotentielle (L.E. principales et supplémentaires)

- Néant.

5d. Résistance d'isolement

- Néant.

5e. Tableau(x) de distribution

- Néant.

5f. Interrupteurs différentiels

- Néant.

5g. Appareil de protection thermo-magnétique

- Néant.

5h. Matériel électrique

- Néant.

5i. Canalisations

- Néant.

5j. Raccords

- Néant.

5k. Concept

- Néant.

5l. Salles de bain et de douches

- Néant.

5m. Transformateur d'éclairage et domotique

- Néant.

6. Remarque(s) de l'inspecteur :

7. Conclusions :

L'installation électrique est conforme aux prescriptions du Règlement Général sur les Installations Electriques (R.G.I.E.).

- L'agent visiteur certifie avoir plombé le dispositif de protection à courant différentiel résiduel placé à l'origine de l'installation électrique.
- L'agent visiteur certifie avoir visé le ou les schémas unifilaires et de position.
- La prochaine visite de contrôle est à effectuer au plus tard 25 ans après la date de cette visite.

8. Prescriptions réglementaires

1. L'obligation de conserver le procès-verbal de visite de contrôle dans le dossier de l'installation électrique.
2. L'obligation de renseigner dans le dossier toute modification intervenue dans l'installation électrique.
3. L'obligation d'aviser immédiatement le Service Public Fédéral ayant l'Energie dans ses attributions, de tout accident survenu aux personnes et dû, directement ou indirectement, à la présence de l'électricité.

Cet exemplaire en format PDF est la version originale et peut être diffusé en copie.

L'AGENT VISITEUR :

Nom : Ismael Raoudi

GSM : 488132240

A handwritten signature in black ink, appearing to read "Ismael", is written over a horizontal line.

Verslag van onderzoek / Rapport de contrôle

Verslagnummer: N° de rapport:	78/2016/10/19/5	Datum van bezoek: Date de visite:	19/10/2016
Opdrachtgever: Donneur d'ordre:	Jadoul Jean Marc Avenue Bohy 32 - 1300 WAVRE BTW BE 0559.664.561	IK: CI:	
Distributienetbeheerder: Gestionnaire de réseau:	Sibelga	Nr teller: N° compteur:	12582574
Plaats van het onderzoek: Lieu du contrôle:	Avenue Gilbert Mullie 25 BAPP.302 - 1200 BRUXELLES (WOLUWE-SAINT-LAMBERT)		
Eigenaar: Propriétaire:	YVES HANSEEUW Avenue Gilbert Mullie 25 - 1200 BRUXELLES (WOLUWE-SAINT-LAMBERT)		
Installateur:	JADOUL JEAN-MARC	BTW/TVA:	
Gebruikte interne procedure: Procédure interne utilisée:	F-ELS270/APP7 (Contrôle de conformité de 7 app. à la même adresse)		

Beschrijving van de gecontroleerde installatie / description de l'installation contrôlée:

Aard van onderzoek: AREI / Genre de contrôle: RGIE	Art. hh: 86 -	Art. onderzoek: 270	Net:
Onderzoek: / Contrôle:	Appartement		APP.302
Spanning / Tension: 2x230V	Meter / Bord verbinding / Liaison compteur-tableau: 4 x 6 mm ²	Max. beveiliging / Protection max.: VFVB	Max. beveiliging / Protection max.: 63A
Aardelektrode / Electrode de terre:	Pen/Piquets	22.3 Ohm	Isolatie / Isolement: >1 MOhm
Differentieelschakelaars/Interrupteurs différentiels:	Aantal eindstroombanen / Nombre de circuits terminaux: 12		
In(A)	Δ In (mA)	Type	Eindstroombanen / terminaux
63A	300mA	-	12
63A	30mA	-	L-N
TestΔIn	1.ΔIn	AREI/RGIE	
OK	OK	270	
OK	OK	270	
Visueel nazicht Algemeen: Contrôle visuel général:	OK	Rechtstreekse aanraking: Contact direct:	OK
		Onrechtstreekse aanraking: Contact indirect:	OK
		Aansluitingen: Raccordements:	OK
		Equipotentiale verbindingen: Liaisons équipotentielles:	OK

Inbreuken / Infractions:
Bijkomende inbreuken / Infractions supplémentaires:
Opmerkingen / Remarques:
Nota's / Notes:

RAPP.ELS - NF - 02.09.2015

78/2016/10/19/5

Algemene voorwaarden: op aanvraag of via website / Termes et Conditions: sur demande ou via notre site internet

RPR Brussel

KBC IBAN: BE79 7341 1260 0033

BELFIUS IBAN: BE83 0682 1176 9215

www.electro-test.be

BTW/TVA: BE 0434.433.603

BIC-adres: KREDBEBB

BIC-adres: GKCCBEBB

info@electro-test.be

Besluit / Conclusion:

De elektrische installatie voldoet aan de voorschriften van het A.R.E.I. / L'installation électrique est conforme aux prescriptions du R.G.I.E.

Het ééndraadschema en opstellingschema werden voor gezien getekend en stemmen overeen met de installatie. / Le schéma unifilaire et de position ont été visés et sont conformes avec l'installation.

De volgende periodieke controle moet worden uitgevoerd binnen de door de van kracht zijnde reglementering voorgeschreven termijn (art. 271 A.R.E.I.) / Le prochain contrôle périodique est à effectuer dans le délai prescrit par la réglementation en vigueur (art. 271 R.G.I.E.)

Volgend controlebezoek / Prochaine visite de contrôle: 19/10/2041

Voor de directeur, de inspecteur - Pour le directeur, l'inspecteur:

VISUM (Datum / Date):

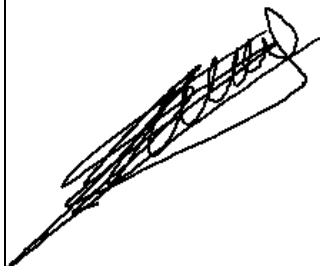

DE COORDE Patrick

Herinnering van de reglementaire voorschriften: a) de verplichting het P.V. van het controlebezoek te bewaren in het dossier van de elektrische installatie; b) de verplichting in het dossier elke wijziging aangebracht aan de elektrische installatie te vermelden; c) de verplichting de F.O.D. die Energie onder zijn bevoegdheid heeft onmiddellijk in te lichten over elk ongeluk aan personen overkomen en rechtstreeks of onrechtstreeks te wijten aan de aanwezigheid van elektriciteit; d) de verplichting, wanneer er overtredingen zijn vastgesteld tijdens het controleonderzoek, een nieuw controleonderzoek te doen verrichten door hetzelfde erkend organisme om na te gaan of na afloop van de termijn van één jaar de overtredingen verdwenen zijn. Indien tijdens dat tweede onderzoek wordt vastgesteld dat er nog overtredingen overblijven, moet het erkend organisme een kopie van het proces-verbaal van het controleonderzoek sturen naar de Algemene Directie Energie die belast is met het hoog toezicht op de huishoudelijke elektrische installatie.

Rappel des prescriptions réglementaires: a) l'obligation de conserver le P.V. de visite de contrôle dans le dossier de l'installation électrique; b) l'obligation de renseigner dans le dossier toute modification intervenue dans l'installation électrique; c) l'obligation d'aviser immédiatement le S.P.F. ayant l'Energie dans ses attributions, de tout accident survenu aux personnes et dû, directement ou indirectement, à la présence d'électricité. d) l'obligation lorsque des infractions ont été constatées lors de la visite de contrôle, de faire effectuer une nouvelle visite de contrôle par le même organisme agréé afin de vérifier la disparition des infractions au terme du délai d'un an. Dans le cas où, lors de cette seconde visite, des infractions subsistent, l'organisme agréé se doit d'envoyer une copie du procès-verbaal de visite de contrôle à la Direction générale de l'Energie préposée à la haute surveillance des installations électriques domestiques.

RAPP.ELS - NF - 02.09.2015

78/2016/10/19/5

Algemene voorwaarden: op aanvraag of via website / Termes et Conditions: sur demande ou via notre site internet

Verslag van onderzoek / Rapport de contrôle

Verslagnummer: N° de rapport:	78/2016/10/19/6	Datum van bezoek: Date de visite:	19/10/2016
Opdrachtgever: Donneur d'ordre:	Jadoul Jean Marc Avenue Bohy 32 - 1300 WAVRE BTW BE 0559.664.561	IK: CI:	
Distributienetbeheerder: Gestionnaire de réseau:	Sibelga	Nr teller: N° compteur:	12582572
Plaats van het onderzoek: Lieu du contrôle:	Avenue Gilbert Mullie 25 BAPP.305 - 1200 BRUXELLES (WOLUWE-SAINT-LAMBERT)		
Eigenaar: Propriétaire:	YVES HANSEEUW Avenue Gilbert Mullie 25 - 1200 BRUXELLES (WOLUWE-SAINT-LAMBERT)		
Installateur:	JADOUL JEAN-MARC	BTW/TVA:	
Gebruikte interne procedure: Procédure interne utilisée:	F-ELS270/APP7 (Contrôle de conformité de 7 app. à la même adresse)		

Beschrijving van de gecontroleerde installatie / description de l'installation contrôlée:

Aard van onderzoek: AREI / Genre de contrôle: RGIE	Art. hh: 86 -	Art. onderzoek: 270	Net:
Onderzoek: / Contrôle:	Appartement		APP.305

Spanning / Tension:	Meter / Bord verbinding / Liaison compteur-tableau:	Max. beveiliging / Protection max.:
2x230V	4 x 6 mm ² VFVB	63A

Aardelektrode / Electrode de terre:	Pen/Piquets	22.3 Ohm	Isolatie / Isolement:	>1 MOhm	Aantal verdeelborden / Nombre de tableaux:	1
--	-------------	----------	------------------------------	---------	---	---

Differentieelschakelaars/Interrupteurs différentiels: Aantal eindstroombanen / Nombre de circuits terminaux: 11

In(A)	Δ In (mA)	Type	Eindstroombanen / terminaux	TestΔIn	1.ΔIn	AREI/RGIE
63A	300mA	-	11	OK	OK	270
40A	30mA	-	1F-1H	OK	OK	270
40A	30mA	-	2B-2D	OK	OK	270

Visueel zicht Algemeen: Contrôle visuel général:	OK	Rechtstreekse aanraking: Contact direct:	OK	Onrechtstreekse aanraking: Contact indirect:	OK	Aansluitingen: Raccordements:	OK	Equipotentiale verbindingen: Liaisons équipotielles:	OK
---	----	---	----	---	----	--	----	---	----

Inbreuken / Infractions:

Bijkomende inbreuken / Infractions supplémentaires:

Opmerkingen / Remarques:

Nota's / Notes:
 UN CAISSON EN BOIS HAUROUR DU BOILER DANS LA SALLE DE BAIN.

RAPP.ELS - NF - 02.09.2015

78/2016/10/19/6

Algemene voorwaarden: op aanvraag of via website / Termes et Conditions: sur demande ou via notre site internet

RPR Brussel

KBC IBAN: BE79 7341 1260 0033

BELFIUS IBAN: BE83 0682 1176 9215

www.electro-test.be

BTW/TVA: BE 0434.433.603

BIC-adres: KREDBEBB

BIC-adres: GKCCBEBB

info@electro-test.be

Besluit / Conclusion:

De elektrische installatie voldoet aan de voorschriften van het A.R.E.I. / L'installation électrique est conforme aux prescriptions du R.G.I.E.

Het ééndraadschema en opstellingschema werden voor gezien getekend en stemmen overeen met de installatie. / Le schéma unifilaire et de position ont été visés et sont conformes avec l'installation.

De volgende periodieke controle moet worden uitgevoerd binnen de door de van kracht zijnde reglementering voorgeschreven termijn (art. 271 A.R.E.I.) / Le prochain contrôle périodique est à effectuer dans le délai prescrit par la réglementation en vigueur (art. 271 R.G.I.E.)

Volgend controlebezoek / Prochaine visite de contrôle: 19/10/2041

Voor de directeur, de inspecteur - Pour le directeur, l'inspecteur:

VISUM (Datum / Date):

DE COORDE Patrick

Herinnering van de reglementaire voorschriften: a) de verplichting het P.V. van het controlebezoek te bewaren in het dossier van de elektrische installatie; b) de verplichting in het dossier elke wijziging aangebracht aan de elektrische installatie te vermelden; c) de verplichting de F.O.D. die Energie onder zijn bevoegdheid heeft onmiddellijk in te lichten over elk ongeluk aan personen overkomen en rechtstreeks of onrechtstreeks te wijten aan de aanwezigheid van elektriciteit; d) de verplichting, wanneer er overtredingen zijn vastgesteld tijdens het controleonderzoek, een nieuw controleonderzoek te doen verrichten door hetzelfde erkend organisme om na te gaan of na afloop van de termijn van één jaar de overtredingen verdwenen zijn. Indien tijdens dat tweede onderzoek wordt vastgesteld dat er nog overtredingen overblijven, moet het erkend organisme een kopie van het proces-verbaal van het controleonderzoek sturen naar de Algemene Directie Energie die belast is met het hoog toezicht op de huishoudelijke elektrische installatie.

Rappel des prescriptions réglementaires: a) l'obligation de conserver le P.V. de visite de contrôle dans le dossier de l'installation électrique; b) l'obligation de renseigner dans le dossier toute modification intervenue dans l'installation électrique; c) l'obligation d'aviser immédiatement le S.P.F. ayant l'Energie dans ses attributions, de tout accident survenu aux personnes et dû, directement ou indirectement, à la présence d'électricité. d) l'obligation lorsque des infractions ont été constatées lors de la visite de contrôle, de faire effectuer une nouvelle visite de contrôle par le même organisme agréé afin de vérifier la disparition des infractions au terme du délai d'un an. Dans le cas où, lors de cette seconde visite, des infractions subsistent, l'organisme agréé se doit d'envoyer une copie du procès-verbaal de visite de contrôle à la Direction générale de l'Energie préposée à la haute surveillance des installations électriques domestiques.

Verslag van onderzoek / Rapport de contrôle

Verslagnummer: N° de rapport:	78/2018/4/17/8	Datum van bezoek: Date de visite:	17/04/2018
Opdrachtgever: Donneur d'ordre:	ICE-ELEC SPRL Avenue Montesquieu 4 - 1300 WAVRE BTW BE 0681.380.161	IK: CI:	
Distributienetbeheerder: Gestionnaire de réseau:	Sibelga	Nr teller: N° compteur: Nr teller nachttarief: N° compteur tarif de nuit:	12582519 EAN-nr: N° EAN:
Plaats van het onderzoek: Lieu du contrôle:	Avenue Gilbert Mullie 25 B-APP.308 - 1200 BRUXELLES (WOLUWE-SAINT-LAMBERT)		
Eigenaar: Propriétaire:	YVES HANSEEUW Avenue Gilbert Mullie 25 - 1200 BRUXELLES (WOLUWE-SAINT-LAMBERT)		
Installateur:	ICE-ELEC sprl	BTW/TVA:	
Gebruikte interne procedure: Procédure interne utilisée:	F-ELS270/APP9 (Contrôle de conformité de 9 app. à la même adresse)		

Beschrijving van de gecontroleerde installatie / description de l'installation contrôlée:

Aard van onderzoek: AREI / Genre de contrôle: RGIE	Art. hh: 86 -	Art. onderzoek: 270					
Onderzoek / Contrôle:	Appartement	APP.30812					
TT - net/spanning: / Réseau TT - tension:	Meter / Bord verbinding / Liaison compteur-tableau:	Max. beveiliging / Protection max.:					
2x230V	4 x 6 mm ² VFVB	63A					
Aardelektrode / Electrode de terre:	Pen/Piquets <30 Ohm	Isolatie / Isolement: >1 MOhm					
		Aantal verdeelborden / Nombre de tableaux: 1					
Differentieelschakelaars/Interrupteurs différentiels:	Aantal eindstroombanen / Nombre de circuits terminaux: 10						
In(A)	Δ In (mA)	Type	Eindstromenbanen / terminaux	TestΔIn	1.ΔIn	AREI/RGIE	
63A	300mA	-	A-N	OK	OK	270	
63A	30mA	-	L-M-N	OK	OK	270	
16A	10mA	-	N	OK	OK	270	
Visueel nazicht Algemeen: Contrôle visuel général:	OK	Rechtstreekse aanraking: Contact direct:	OK	Onrechtstreekse aanraking: Contact indirect:	OK	Aansluitingen: Raccordements:	OK
						Equipotentiale verbindingen: Liaisons équipotentielles:	OK

Inbreuken / Infractions:

Bijkomende inbreuken / Infractions supplémentaires:

Opmerkingen / Remarques:

Nota's / Notes:

-LE CABLE D'ALIMENTATION EST EXISTANT,VFVB 4X6mm².LE CABLE EST REPRIS DOUBLE.
-LA TRESSE DU CABLE EST REPRIS COMME TERRE POUR L'APPARTEMENT.

Besluit / Conclusion:

De elektrische installatie voldoet aan de voorschriften van het A.R.E.I. / L'installation électrique est conforme aux prescriptions du R.G.I.E.

Het ééndraadschema en opstellingschema werden voor gezien getekend en stemmen overeen met de installatie. / Le schéma unifilaire et de position ont été visés et sont conformes avec l'installation.

De volgende periodieke controle moet worden uitgevoerd binnen de door de van kracht zijnde reglementering voorgeschreven termijn (art. 271 A.R.E.I.) / Le prochain contrôle périodique est à effectuer dans le délai prescrit par la réglementation en vigueur (art. 271 R.G.I.E.)

Volgend controlebezoek / Prochaine visite de contrôle: 17/04/2043

**Naam en handtekening van de inspecteur, voor de directeur,
Nom et signature de l'inspecteur, pour le directeur,
VISUM (Datum / Date):**

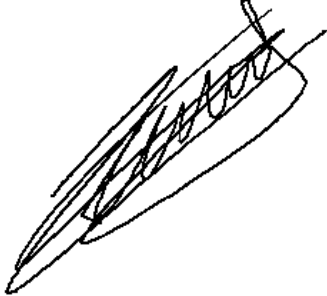

DE COORDE Patrick

Herinnering van de reglementaire voorschriften: a) de verplichting het P.V. van het controlebezoek te bewaren in het dossier van de elektrische installatie; b) de verplichting in het dossier elke wijziging aangebracht aan de elektrische installatie te vermelden; c) de verplichting de F.O.D. die Energie onder zijn bevoegdheid heeft onmiddellijk in te lichten over elk ongeluk aan personen overkomen en rechtstreeks of onrechtstreeks te wijten aan de aanwezigheid van elektriciteit; d) de verplichting, wanneer er overtredingen zijn vastgesteld tijdens het controleonderzoek, een nieuw controleonderzoek te doen verrichten door hetzelfde erkend organisme om na te gaan of na afloop van de termijn van één jaar de overtredingen verdwenen zijn. Indien tijdens dat tweede onderzoek wordt vastgesteld dat er nog overtredingen overblijven, moet het erkend organisme een kopie van het proces-verbaal van het controleonderzoek sturen naar de Algemene Directie Energie die belast is met het hoog toezicht op de huishoudelijke elektrische installatie.

Rappel des prescriptions réglementaires: a) l'obligation de conserver le P.V. de visite de contrôle dans le dossier de l'installation électrique; b) l'obligation de renseigner dans le dossier toute modification intervenue dans l'installation électrique; c) l'obligation d'aviser immédiatement le S.P.F. ayant l'Energie dans ses attributions, de tout accident survenu aux personnes et dû, directement ou indirectement, à la présence d'électricité. d) l'obligation lorsque des infractions ont été constatées lors de la visite de contrôle, de faire effectuer une nouvelle visite de contrôle par le même organisme agréé afin de vérifier la disparition des infractions au terme du délai d'un an. Dans le cas où, lors de cette seconde visite, des infractions subsistent, l'organisme agréé se doit d'envoyer une copie du procès-verbal de visite de contrôle à la Direction générale de l'Energie préposée à la haute surveillance des installations électriques domestiques.

Verslag van onderzoek / Rapport de contrôle

Verslagnummer: N° de rapport:	78/2018/4/17/9	Datum van bezoek: Date de visite:	17/04/2018
Opdrachtgever: Donneur d'ordre:	ICE-ELEC SPRL Avenue Montesquieu 4 - 1300 WAVRE BTW BE 0681.380.161	IK: CI:	
Distributienetbeheerder: Gestionnaire de réseau:	Sibelga	Nr teller: N° compteur: Nr teller nachttarief: N° compteur tarif de nuit:	12582578 EAN-nr: N° EAN:
Plaats van het onderzoek: Lieu du contrôle:	Avenue Gilbert Mullie 25 B-APP.309 - 1200 BRUXELLES (WOLUWE-SAINT-LAMBERT)		
Eigenaar: Propriétaire:	YVES HANSEEUW Avenue Gilbert Mullie 25 - 1200 BRUXELLES (WOLUWE-SAINT-LAMBERT)		
Installateur:	ICE-ELEC SPRL	BTW/TVA:	
Gebruikte interne procedure: Procédure interne utilisée:	F-ELS270/APP9 (Contrôle de conformité de 9 app. à la même adresse)		

Beschrijving van de gecontroleerde installatie / description de l'installation contrôlée:

Aard van onderzoek: AREI / Genre de contrôle: RGIE	Art. hh: 86 - 95	Art. onderzoek: 270				
Onderzoek / Contrôle:	Appartement	APP/309				
TT - net/spanning: / Réseau TT - tension: 2x230V	Meter / Bord verbinding / Liaison compteur-tableau: 4 x 6 mm ² VFVB	Max. beveiliging / Protection max.: 63A				
Aardelektrode / Electrode de terre: Pen/Piquets	<30 Ohm	Isolatie / Isolement: >1 MOhm				
		Aantal verdeelborden / Nombre de tableaux: 1				
Differentieelschakelaars/ Interrupteurs différentiels:	Aantal eindstroombanen / Nombre de circuits terminaux: 9					
In(A)	Δ In (mA)	Type	Eindstromenbanen / terminaux	TestΔIn	1.ΔIn	AREI/RGIE
63A	300mA	-	A-I	OK	OK	271
			C	OK	OK	270
63A	30mA	-	G	OK	OK	271
			H-I	OK	OK	270
16A	10mA	-	N	OK	OK	270
Visueel nazicht Algemeen: Contrôle visuel général: OK	Rechtstreekse aanraking: Contact direct: OK	Onrechtstreekse aanraking: Contact indirect: OK	Aansluitingen: Raccordements: OK	Equipotentiale verbindingen: Liaisons équipotentielle: OK		

Inbreuken / Infractions:

Bijkomende inbreuken / Infractions supplémentaires:

Opmerkingen / Remarques:

Nota's / Notes:

-LE CABLE D'ALIMENTATION EST EXISTANT,VFVB 4X6mm².LE CABLE EST REPRIS DOUBLE.
-LA TRESSE DU CABLE EST REPRIS COMME TERRE POUR L'APPARTEMENT.
-CONTROLE EFFECTUER LE 12/04/2018.

Besluit / Conclusion:

De elektrische installatie voldoet aan de voorschriften van het A.R.E.I. / L'installation électrique est conforme aux prescriptions du R.G.I.E.

Het ééndraadschema en opstellingschema werden voor gezien getekend en stemmen overeen met de installatie. / Le schéma unifilaire et de position ont été visés et sont conformes avec l'installation.

De volgende periodieke controle moet worden uitgevoerd binnen de door de van kracht zijnde reglementering voorgeschreven termijn (art. 271 A.R.E.I.) / Le prochain contrôle périodique est à effectuer dans le délai prescrit par la réglementation en vigueur (art. 271 R.G.I.E.)

Volgend controlebezoek / Prochaine visite de contrôle: 23/04/2043

**Naam en handtekening van de inspecteur, voor de directeur,
Nom et signature de l'inspecteur, pour le directeur,
VISUM (Datum / Date):**

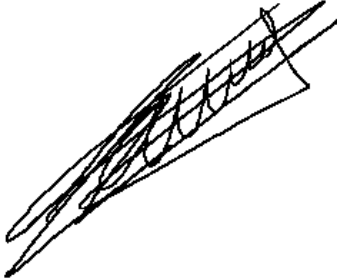

DE COORDE Patrick

Herinnering van de reglementaire voorschriften: a) de verplichting het P.V. van het controlebezoek te bewaren in het dossier van de elektrische installatie; b) de verplichting in het dossier elke wijziging aangebracht aan de elektrische installatie te vermelden; c) de verplichting de F.O.D. die Energie onder zijn bevoegdheid heeft onmiddellijk in te lichten over elk ongeluk aan personen overkomen en rechtstreeks of onrechtstreeks te wijten aan de aanwezigheid van elektriciteit; d) de verplichting, wanneer er overtredingen zijn vastgesteld tijdens het controleonderzoek, een nieuw controleonderzoek te doen verrichten door hetzelfde erkend organisme om na te gaan of na afloop van de termijn van één jaar de overtredingen verdwenen zijn. Indien tijdens dat tweede onderzoek wordt vastgesteld dat er nog overtredingen overblijven, moet het erkend organisme een kopie van het proces-verbaal van het controleonderzoek sturen naar de Algemene Directie Energie die belast is met het hoog toezicht op de huishoudelijke elektrische installatie.

Rappel des prescriptions réglementaires: a) l'obligation de conserver le P.V. de visite de contrôle dans le dossier de l'installation électrique; b) l'obligation de renseigner dans le dossier toute modification intervenue dans l'installation électrique; c) l'obligation d'aviser immédiatement le S.P.F. ayant l'Energie dans ses attributions, de tout accident survenu aux personnes et dû, directement ou indirectement, à la présence d'électricité. d) l'obligation lorsque des infractions ont été constatées lors de la visite de contrôle, de faire effectuer une nouvelle visite de contrôle par le même organisme agréé afin de vérifier la disparition des infractions au terme du délai d'un an. Dans le cas où, lors de cette seconde visite, des infractions subsistent, l'organisme agréé se doit d'envoyer une copie du procès-verbal de visite de contrôle à la Direction générale de l'Energie préposée à la haute surveillance des installations électriques domestiques.

Verslag van onderzoek / Rapport de contrôle

Verslagnummer: N° de rapport:	78/2016/10/19/7	Datum van bezoek: Date de visite:	19/10/2016
Opdrachtgever: Donneur d'ordre:	Jadoul Jean Marc Avenue Bohy 32 - 1300 WAVRE BTW BE 0559.664.561	IK: CI:	
Distributienetbeheerder: Gestionnaire de réseau:	Sibelga	Nr teller: N° compteur:	12582526
Plaats van het onderzoek: Lieu du contrôle:	Avenue Gilbert Mullie 25 BAPP.311 - 1200 BRUXELLES (WOLUWE-SAINT-LAMBERT)		
Eigenaar: Propriétaire:	YVES HANSEEUW Avenue Gilbert Mullie 25 - 1200 BRUXELLES (WOLUWE-SAINT-LAMBERT)		
Installateur:	JADOUL JEAN-MARC	BTW/TVA:	
Gebruikte interne procedure: Procédure interne utilisée:	F-ELS270/APP7 (Contrôle de conformité de 7 app. à la même adresse)		

Beschrijving van de gecontroleerde installatie / description de l'installation contrôlée:

Aard van onderzoek: AREI / Genre de contrôle: RGIE	Art. hh: 86 -	Art. onderzoek: 270	Net:
Onderzoek: / Contrôle:	Appartement		APP.311
Spanning / Tension: 2x230V	Meter / Bord verbinding / Liaison compteur-tableau: 4 x 6 mm ²	Max. beveiliging / Protection max.: VFVB	Max. beveiliging / Protection max.: 63A
Aardelektrode / Electrode de terre:	Pen/Piquets	22.3 Ohm	Isolatie / Isolement: >1 MOhm
Differentieelschakelaars/Interrupteurs différentiels:	Aantal eindstroombanen / Nombre de circuits terminaux: 10		
In(A)	Δ In (mA)	Type	Eindstromenbanen / terminaux
63A	300mA	-	A-N
63A	30mA	-	L-N
TestΔIn	1.ΔIn	AREI/RGIE	
OK	OK	270	
OK	OK	270	
Visueel nazicht Algemeen: Contrôle visuel général:	OK	Rechtstreekse aanraking: Contact direct:	OK
		Onrechtstreekse aanraking: Contact indirect:	OK
		Aansluitingen: Raccordements:	OK
		Equipotentiale verbindingen: Liaisons équipotentielle:	OK

Inbreuken / Infractions:

Bijkomende inbreuken / Infractions supplémentaires:

Opmerkingen / Remarques:

Nota's / Notes:

RAPP.ELS - NF - 02.09.2015

78/2016/10/19/7

Algemene voorwaarden: op aanvraag of via website / Termes et Conditions: sur demande ou via notre site internet

RPR Brussel

KBC IBAN: BE79 7341 1260 0033

BELFIUS IBAN: BE83 0682 1176 9215

www.electro-test.be

BTW/TVA: BE 0434.433.603

BIC-adres: KREDBEBB

BIC-adres: GKCCBEBB

info@electro-test.be

Besluit / Conclusion:

De elektrische installatie voldoet aan de voorschriften van het A.R.E.I. / L'installation électrique est conforme aux prescriptions du R.G.I.E.

Het ééndraadschema en opstellingschema werden voor gezien getekend en stemmen overeen met de installatie. / Le schéma unifilaire et de position ont été visés et sont conformes avec l'installation.

De volgende periodieke controle moet worden uitgevoerd binnen de door de van kracht zijnde reglementering voorgeschreven termijn (art. 271 A.R.E.I.) / Le prochain contrôle périodique est à effectuer dans le délai prescrit par la réglementation en vigueur (art. 271 R.G.I.E.)

Volgend controlebezoek / Prochaine visite de contrôle: 19/10/2041

Voor de directeur, de inspecteur - Pour le directeur, l'inspecteur:

VISUM (Datum / Date):



DE COORDE Patrick

Herinnering van de reglementaire voorschriften: a) de verplichting het P.V. van het controlebezoek te bewaren in het dossier van de elektrische installatie; b) de verplichting in het dossier elke wijziging aangebracht aan de elektrische installatie te vermelden; c) de verplichting de F.O.D. die Energie onder zijn bevoegdheid heeft onmiddellijk in te lichten over elk ongeluk aan personen overkomen en rechtstreeks of onrechtstreeks te wijten aan de aanwezigheid van elektriciteit; d) de verplichting, wanneer er overtredingen zijn vastgesteld tijdens het controleonderzoek, een nieuw controleonderzoek te doen verrichten door hetzelfde erkend organisme om na te gaan of na afloop van de termijn van één jaar de overtredingen verdwenen zijn. Indien tijdens dat tweede onderzoek wordt vastgesteld dat er nog overtredingen overblijven, moet het erkend organisme een kopie van het proces-verbaal van het controleonderzoek sturen naar de Algemene Directie Energie die belast is met het hoog toezicht op de huishoudelijke elektrische installatie.

Rappel des prescriptions réglementaires: a) l'obligation de conserver le P.V. de visite de contrôle dans le dossier de l'installation électrique; b) l'obligation de renseigner dans le dossier toute modification intervenue dans l'installation électrique; c) l'obligation d'aviser immédiatement le S.P.F. ayant l'Energie dans ses attributions, de tout accident survenu aux personnes et dû, directement ou indirectement, à la présence d'électricité. d) l'obligation lorsque des infractions ont été constatées lors de la visite de contrôle, de faire effectuer une nouvelle visite de contrôle par le même organisme agréé afin de vérifier la disparition des infractions au terme du délai d'un an. Dans le cas où, lors de cette seconde visite, des infractions subsistent, l'organisme agréé se doit d'envoyer une copie du procès-verbaal de visite de contrôle à la Direction générale de l'Energie préposée à la haute surveillance des installations électriques domestiques.

Verslag van onderzoek / Rapport de contrôle

Verslagnummer: N° de rapport:	78/2018/4/17/13	Datum van bezoek: Date de visite:	17/04/2018
Opdrachtgever: Donneur d'ordre:	ICE-ELEC SPRL Avenue Montesquieu 4 - 1300 WAVRE BTW BE 0681.380.161	IK: CI:	
Distributienetbeheerder: Gestionnaire de réseau:	Sibelga	Nr teller: N° compteur: Nr teller nachttarief: N° compteur tarif de nuit:	12582540 EAN-nr: N° EAN:
Plaats van het onderzoek: Lieu du contrôle:	Avenue Gilbert Mullie 25 B-APP.401 - 1200 BRUXELLES (WOLUWE-SAINT-LAMBERT)		
Eigenaar: Propriétaire:	YVES HANSEEUW Avenue Gilbert Mullie 25 - 1200 BRUXELLES (WOLUWE-SAINT-LAMBERT)		
Installateur:		BTW/TVA:	
Gebruikte interne procedure: Procédure interne utilisée:	F-ELS270/APP9 (Contrôle de conformité de 9 app. à la même adresse)		

Beschrijving van de gecontroleerde installatie / description de l'installation contrôlée:

Aard van onderzoek: AREI / Genre de contrôle: RGIE Art. hh: 86 - 95 Art. onderzoek: 270

Onderzoek: / Contrôle: Appartement

TT - net/spanning: / Réseau TT - tension: 2x230V	Meter / Bord verbinding / Liaison compteur-tableau: 4 x 6 mm ² VFVB	Max. beveiliging / Protection max.: 63A
--	--	---

Aardelektrode / Electrode de terre: Pen/Piquets <30 Ohm Isolatie / Isolement: >1 MOhm Aantal verdeelborden / Nombre de tableaux: 1

Differentieelschakelaars/Interrupteurs différentiels: Aantal eindstroombanen / Nombre de circuits terminaux: 10

In(A)	Δ In (mA)	Type	Eindstroombanen / terminaux	TestΔIn	1.ΔIn	AREI/RGIE
63A	300mA	-	A-N	OK	OK	270 - 271
63A	30mA	-	L-M-N	OK	OK	271
16A	10mA	-	N	OK	OK	270

Visueel nazicht Algemeen: OK Rechtstreekse aanraking: OK Onrechtstreekse aanraking: OK Aansluitingen: OK Equipotentiale verbindingen: OK
Contrôle visuel général: OK Contact direct: OK Contact indirect: OK Raccordements: OK Liaisons équipotentielles: OK

Inbreuken / Infractions:

Bijkomende inbreuken / Infractions supplémentaires:

Opmerkingen / Remarques:

Nota's / Notes:

-LE CABLE D'ALIMENTATION EST EXISTANT,VFVB 4X6mm².LE CABLE EST REPRIS DOUBLE.
-LA TRESSE DU CABLE EST REPRIS COMME TERRE POUR L'APPARTEMENT.
-CONTROLE EFFECTUER LE 12/04/2018.

Besluit / Conclusion:

De elektrische installatie voldoet aan de voorschriften van het A.R.E.I. / L'installation électrique est conforme aux prescriptions du R.G.I.E.

Het ééndraadschema en opstellingschema werden voor gezien getekend en stemmen overeen met de installatie. / Le schéma unifilaire et de position ont été visés et sont conformes avec l'installation.

De volgende periodieke controle moet worden uitgevoerd binnen de door de van kracht zijnde reglementering voorgeschreven termijn (art. 271 A.R.E.I.) / Le prochain contrôle périodique est à effectuer dans le délai prescrit par la réglementation en vigueur (art. 271 R.G.I.E.)

Volgend controlebezoek / Prochaine visite de contrôle: 23/04/2043

**Naam en handtekening van de inspecteur, voor de directeur,
Nom et signature de l'inspecteur, pour le directeur,
VISUM (Datum / Date):**

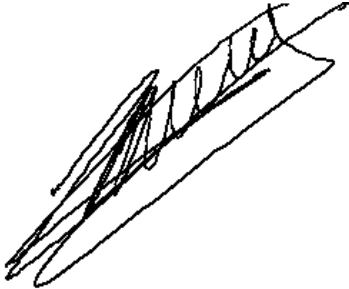

DE COORDE Patrick

Herinnering van de reglementaire voorschriften: a) de verplichting het P.V. van het controlebezoek te bewaren in het dossier van de elektrische installatie; b) de verplichting in het dossier elke wijziging aangebracht aan de elektrische installatie te vermelden; c) de verplichting de F.O.D. die Energie onder zijn bevoegdheid heeft onmiddellijk in te lichten over elk ongeluk aan personen overkomen en rechtstreeks of onrechtstreeks te wijten aan de aanwezigheid van elektriciteit; d) de verplichting, wanneer er overtredingen zijn vastgesteld tijdens het controleonderzoek, een nieuw controleonderzoek te doen verrichten door hetzelfde erkend organisme om na te gaan of na afloop van de termijn van één jaar de overtredingen verdwenen zijn. Indien tijdens dat tweede onderzoek wordt vastgesteld dat er nog overtredingen overblijven, moet het erkend organisme een kopie van het proces-verbaal van het controleonderzoek sturen naar de Algemene Directie Energie die belast is met het hoog toezicht op de huishoudelijke elektrische installatie.

Rappel des prescriptions réglementaires: a) l'obligation de conserver le P.V. de visite de contrôle dans le dossier de l'installation électrique ; b) l'obligation de renseigner dans le dossier toute modification intervenue dans l'installation électrique ; c) l'obligation d'aviser immédiatement le S.P.F. ayant l'Energie dans ses attributions, de tout accident survenu aux personnes et dû, directement ou indirectement, à la présence d'électricité. d) l'obligation lorsque des infractions ont été constatées lors de la visite de contrôle, de faire effectuer une nouvelle visite de contrôle par le même organisme agréé afin de vérifier la disparition des infractions au terme du délai d'un an. Dans le cas où, lors de cette seconde visite, des infractions subsistent, l'organisme agréé se doit d'envoyer une copie du procès-verbaal de visite de contrôle à la Direction générale de l'Energie préposée à la haute surveillance des installations électriques domestiques.

Verslag van onderzoek / Rapport de contrôle

Verslagnummer: N° de rapport:	78/2018/4/17/12	Datum van bezoek: Date de visite:	17/04/2018
Opdrachtgever: Donneur d'ordre:	ICE-ELEC SPRL Avenue Montesquieu 4 - 1300 WAVRE BTW BE 0681.380.161	IK: CI:	
Distributienetbeheerder: Gestionnaire de réseau:	Sibelga	Nr teller: N° compteur: Nr teller nachttarief: N° compteur tarif de nuit:	12582576 EAN-nr: N° EAN:
Plaats van het onderzoek: Lieu du contrôle:	Avenue Gilbert Mullie 25 B-APP.402 - 1200 BRUXELLES (WOLUWE-SAINT-LAMBERT)		
Eigenaar: Propriétaire:	YVES HANSEEUW Avenue Gilbert Mullie 25 - 1200 BRUXELLES (WOLUWE-SAINT-LAMBERT)		
Installateur:	ICE-ELEC bvba	BTW/TVA:	
Gebruikte interne procedure: Procédure interne utilisée:	F-ELS270/APP9 (Contrôle de conformité de 9 app. à la même adresse)		

Beschrijving van de gecontroleerde installatie / description de l'installation contrôlée:

Aard van onderzoek: AREI / Genre de contrôle: RGIE	Art. hh: 86 - 95	Art. onderzoek: 270				
Onderzoek / Contrôle:	Appartement	APP.402				
TT - net/spanning: / Réseau TT - tension: 2x230V	Meter / Bord verbinding / Liaison compteur-tableau: 4 x 6 mm ² VFVB	Max. beveiliging / Protection max.: 63A				
Aardelektrode / Electrode de terre: Pen/Piquets	<30 Ohm	Isolatie / Isolement: >1 MOhm				
Differentieelschakelaars/Interrupteurs différentiels:		Aantal eindstroombanen / Nombre de circuits terminaux: 16				
In(A)	Δ In (mA)	Type	Eindstromenbanen / terminaux	TestΔIn	1.ΔIn	AREI/RGIE
63A	300mA	-	A-P	OK	OK	270
63A	30mA	-	L-P	OK	OK	270
Visueel nazicht Algemeen: Contrôle visuel général: OK	Rechtstreekse aanraking: Contact direct: OK	Onrechtstreekse aanraking: Contact indirect: OK	Aansluitingen: Raccordements: OK	Equipotentiale verbindingen: Liaisons équipotentielles: OK		

Inbreuken / Infractions:

Bijkomende inbreuken / Infractions supplémentaires:

Opmerkingen / Remarques:

Nota's / Notes:
-LE CABLE D'ALIMENTATION EST EXISTANT,VFVB 4X6mm².LE CABLE EST REPRIS DOUBLE.
-LA TRESSE DU CABLE EST REPRIS COMME TERRE POUR L'APPARTEMENT.
-CONTROLE EFFECTUER LE 12/04/2018

Besluit / Conclusion:

De elektrische installatie voldoet aan de voorschriften van het A.R.E.I. / L'installation électrique est conforme aux prescriptions du R.G.I.E.

Het ééndraadschema en opstellingschema werden voor gezien getekend en stemmen overeen met de installatie. / Le schéma unifilaire et de position ont été visés et sont conformes avec l'installation.

De volgende periodieke controle moet worden uitgevoerd binnen de door de van kracht zijnde reglementering voorgeschreven termijn (art. 271 A.R.E.I.) / Le prochain contrôle périodique est à effectuer dans le délai prescrit par la réglementation en vigueur (art. 271 R.G.I.E.)

Volgend controlebezoek / Prochaine visite de contrôle: 23/04/2043

**Naam en handtekening van de inspecteur, voor de directeur,
Nom et signature de l'inspecteur, pour le directeur,
VISUM (Datum / Date):**

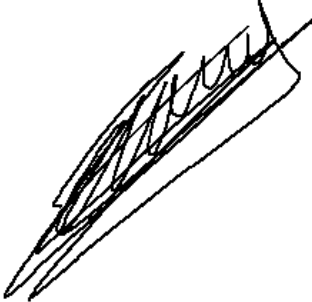

DE COORDE Patrick

Herinnering van de reglementaire voorschriften: a) de verplichting het P.V. van het controlebezoek te bewaren in het dossier van de elektrische installatie; b) de verplichting in het dossier elke wijziging aangebracht aan de elektrische installatie te vermelden; c) de verplichting de F.O.D. die Energie onder zijn bevoegdheid heeft onmiddellijk in te lichten over elk ongeluk aan personen overkomen en rechtstreeks of onrechtstreeks te wijten aan de aanwezigheid van elektriciteit; d) de verplichting, wanneer er overtredingen zijn vastgesteld tijdens het controleonderzoek, een nieuw controleonderzoek te doen verrichten door hetzelfde erkend organisme om na te gaan of na afloop van de termijn van één jaar de overtredingen verdwenen zijn. Indien tijdens dat tweede onderzoek wordt vastgesteld dat er nog overtredingen overblijven, moet het erkend organisme een kopie van het proces-verbaal van het controleonderzoek sturen naar de Algemene Directie Energie die belast is met het hoog toezicht op de huishoudelijke elektrische installatie.

Rappel des prescriptions réglementaires: a) l'obligation de conserver le P.V. de visite de contrôle dans le dossier de l'installation électrique ; b) l'obligation de renseigner dans le dossier toute modification intervenue dans l'installation électrique ; c) l'obligation d'aviser immédiatement le S.P.F. ayant l'Energie dans ses attributions, de tout accident survenu aux personnes et dû, directement ou indirectement, à la présence d'électricité. d) l'obligation lorsque des infractions ont été constatées lors de la visite de contrôle, de faire effectuer une nouvelle visite de contrôle par le même organisme agréé afin de vérifier la disparition des infractions au terme du délai d'un an. Dans le cas où, lors de cette seconde visite, des infractions subsistent, l'organisme agréé se doit d'envoyer une copie du procès-verbaal de visite de contrôle à la Direction générale de l'Energie préposée à la haute surveillance des installations électriques domestiques.

EXEMPLAIRE ORIGINAL

N° de rapport : 2015/06/26-004-001

N° de fiche : 2037245

Date d'inspection : 24/06/2015

**PROCÈS-VERBAL D'EXAMEN DE CONFORMITÉ POUR INSTALLATIONS ÉLECTRIQUES DOMESTIQUES VISÉES À L'ARTICLE
 270 DU REGLEMENT GENERAL SUR LES INSTALLATIONS ELECTRIQUES (R.G.I.E.)**

Type de contrôle: Examen de conformité en cas de modification importante ou d'augmentation notable de l'installation électrique existante (R.G.I.E. – Art.270 et A.M. du 6 octobre 1981).

1. Renseignements d'identification :

1a. Agent visiteur : Nom : Ismael Raoudi GSM : 488132240	1d. Le nom de l'entreprise distributrice d'électricité :
1b. Propriétaire de l'installation électrique faisant l'objet de l'actuel examen de conformité : Nom : Prénom :	1e. Adresse de l'installation faisant l'objet de la visite : Adresse : Avenue Gilbert Mullie 25 1200 Woluwé-Saint-Lambert Belgique Etage : Appartement n° : 407
1c. Personne(s) responsable(s) de l'exécution du travail : Nom : Prénom : Société : Jean-Marc Jadoul N° TVA ou N°, date et lieu d'émission de la carte d'identité : 559664561	1f. Type de locaux desservis par l'installation : Unité d'habitation , appartement 1g. Numéro de compteur : 1h. Code EAN de l'installation :

2. Description générale du ou des branchements :

Branchement n°1:

<u>Le type d'appareil de protection:</u>	<u>Section du câble :</u>	<u>Tension nominale :</u>	<u>Intensité nominale :</u>
disjoncteur	10	Un : 2x230 VAC	In : 40 A

3. Description de la prise de terre, des circuits et de leurs protections:

3a. Le type de prise de terre installée : Piquet(s).	
3b. Nombre de tableaux : 1	3c. Nombre de circuits terminaux : 12

4. Mesures et contrôles effectués par l'agent visiteur :

4a. Valeur de la résistance de dispersion de la prise de terre :	RE = 27 Ω
4b. Valeur du niveau d'isolement général :	Ri gén.= >100 MΩ
4c. Le contrôle de la concordance entre les dispositifs de protection à courant différentiels résiduel installés et la valeur de la résistance de dispersion de la prise de terre	Contrôle effectué.
4d. Le contrôle de la concordance entre les dispositifs de protection contre les surintensités installées et les sections des circuits respectifs qu'ils protègent :	Contrôle effectué.

5. Infractions aux impositions du R.G.I.E. :

5a. Schémas

- Néant.

5b. Prise de terre

- Néant.

5c. Liaisons équipotentielles (L.E. principales et supplémentaires)

- Néant.

5d. Résistance d'isolement

- Néant.

5e. Tableau(x) de distribution

- Néant.

5f. Interrupteurs différentiels

- Néant.

5g. Appareil de protection thermo-magnétique

- Néant.

5h. Matériel électrique

- Néant.

5i. Canalisations

- Néant.

5j. Raccords

- Néant.

5k. Concept

- Néant.

5l. Salles de bain et de douches

- Néant.

5m. Transformateur d'éclairage et domotique

- Néant.

6. Remarque(s) de l'inspecteur :

7. Conclusions :

L'installation électrique est conforme aux prescriptions du Règlement Général sur les Installations Electriques (R.G.I.E.).

- L'agent visiteur certifie avoir plombé le dispositif de protection à courant différentiel résiduel placé à l'origine de l'installation électrique.
- L'agent visiteur certifie avoir visé le ou les schémas unifilaires et de position.
- La prochaine visite de contrôle est à effectuer au plus tard 25 ans après la date de cette visite.

8. Prescriptions réglementaires

1. L'obligation de conserver le procès-verbal de visite de contrôle dans le dossier de l'installation électrique.
2. L'obligation de renseigner dans le dossier toute modification intervenue dans l'installation électrique.
3. L'obligation d'aviser immédiatement le Service Public Fédéral ayant l'Energie dans ses attributions, de tout accident survenu aux personnes et dû, directement ou indirectement, à la présence de l'électricité.

Cet exemplaire en format PDF est la version originale et peut être diffusé en copie.

L'AGENT VISITEUR :

Nom : Ismael Raoudi

GSM : 488132240

A handwritten signature in black ink, appearing to read "Ismael", is written over a faint, dotted grid background.

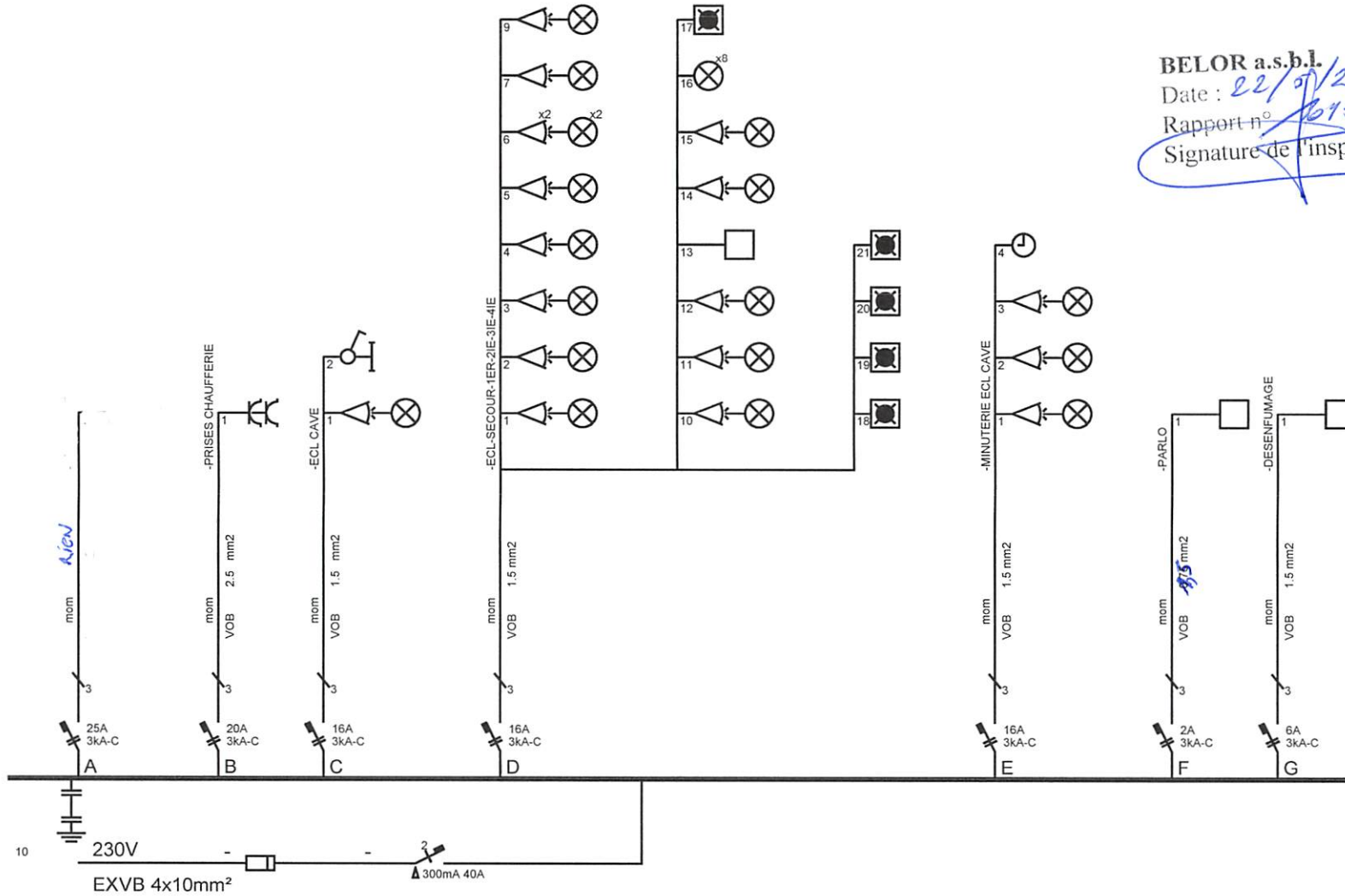

BELOR a.s.b.l.
 Date : 22/01/2019
 Rapport n° 1015192
 Signature de l'inspecteur

Organisme agréé

Propriétaire

Mr Hanseeuw
 Avenue Mullie 25 Commun
 1200 Woluwe St Lambert

Le responsable

21/5/19

ICE-ELEC SPRL

Avenue Montesquieu, 4
 1300 Wavre

jadouljm@hotmail.com
 Tel.: 0475/440.556

BELOR a.s.b.l.
 Date: 21/05/2019
 Rapport n° 14542
 Signature de l'inspecteur

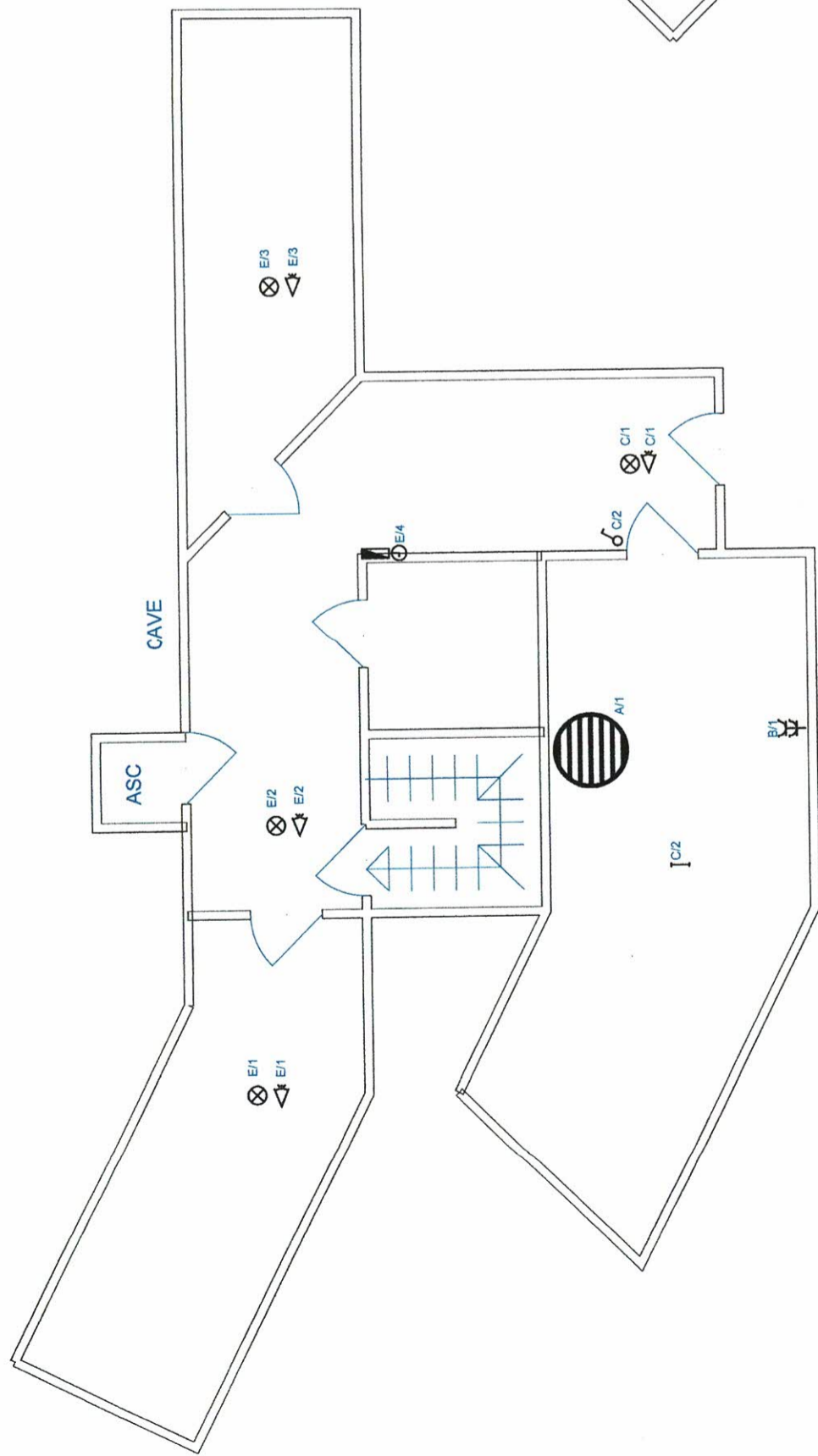

1ER, 2IE, 3IE IDENTIQUES

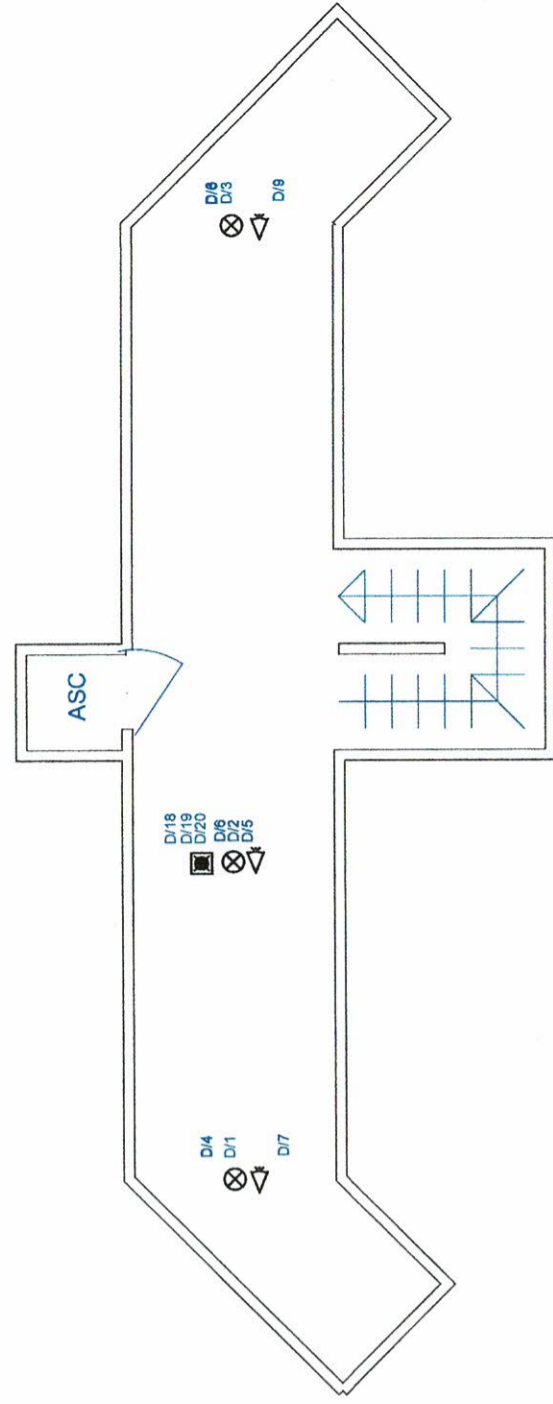

4IE ETAGE

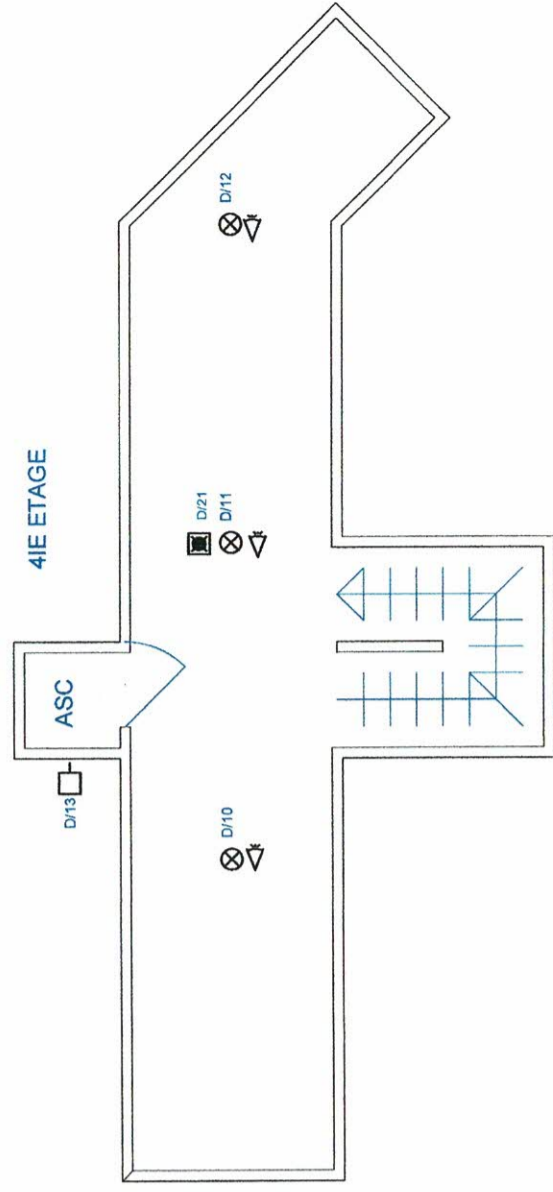

Organisme agréé

Mr Hanseeuw
 Avenue Mülle 25 Commun
 1200 Woluwe St Lambert

Le responsable
 21/5/19

ICE-ELEC SPRL

jeboijn@hotmail.com
 Avenue Montesquieu, 4
 1300 Wavre
 Tel.: 0475440.556

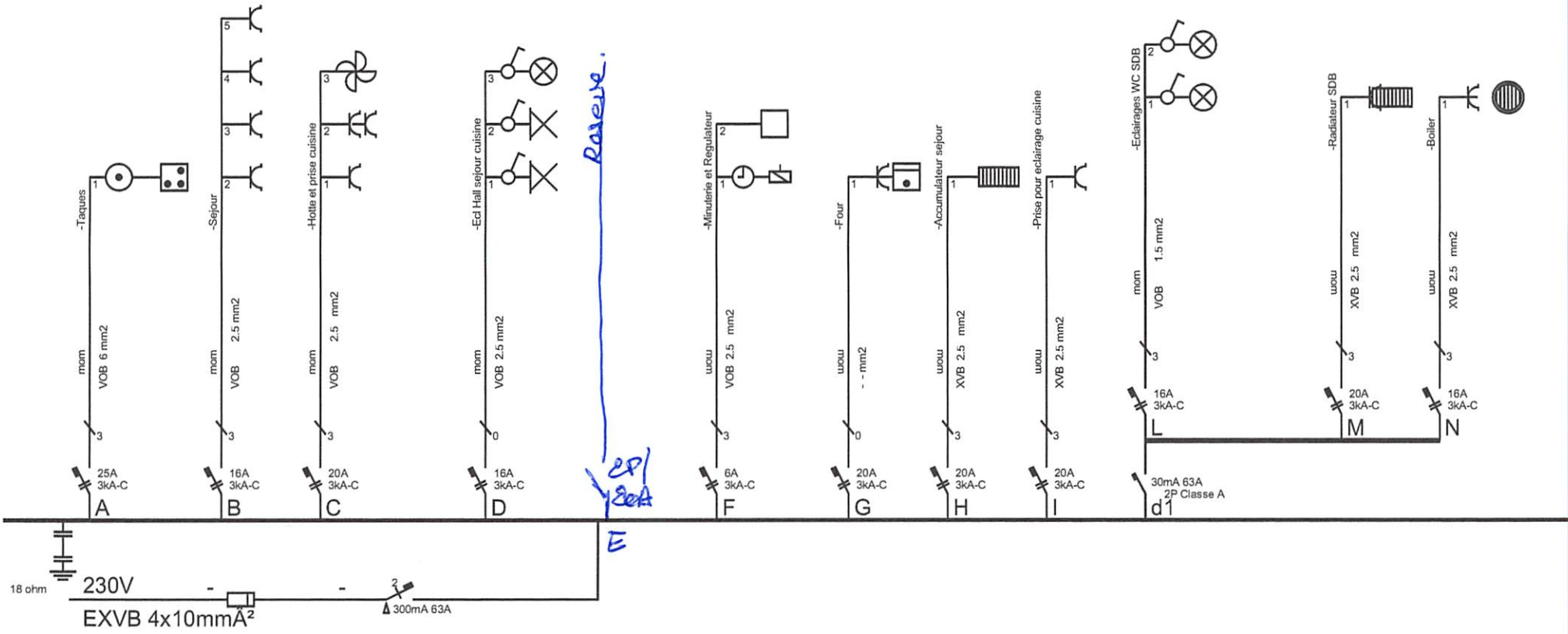

Rassemble
2P/3kA
E

Organisme agréé

ELECTROTEST
 Patrick De Coorde
 Inspecteur
 patrick.decoorde@electro-test.be
 Gsm 0479 808 544

19/01/2016

Propriétaire

AVENUE G MULLIE 25-001
 1200 BRUXELLES

Le responsable

19/01/2016

Electricien Jadoul Jean-Marc

Avenue Bohy, 32
 1300 Wavre

BE 0559.664.561
 jadouljm@skynet.be
 Tel.: 0475/440.556

001

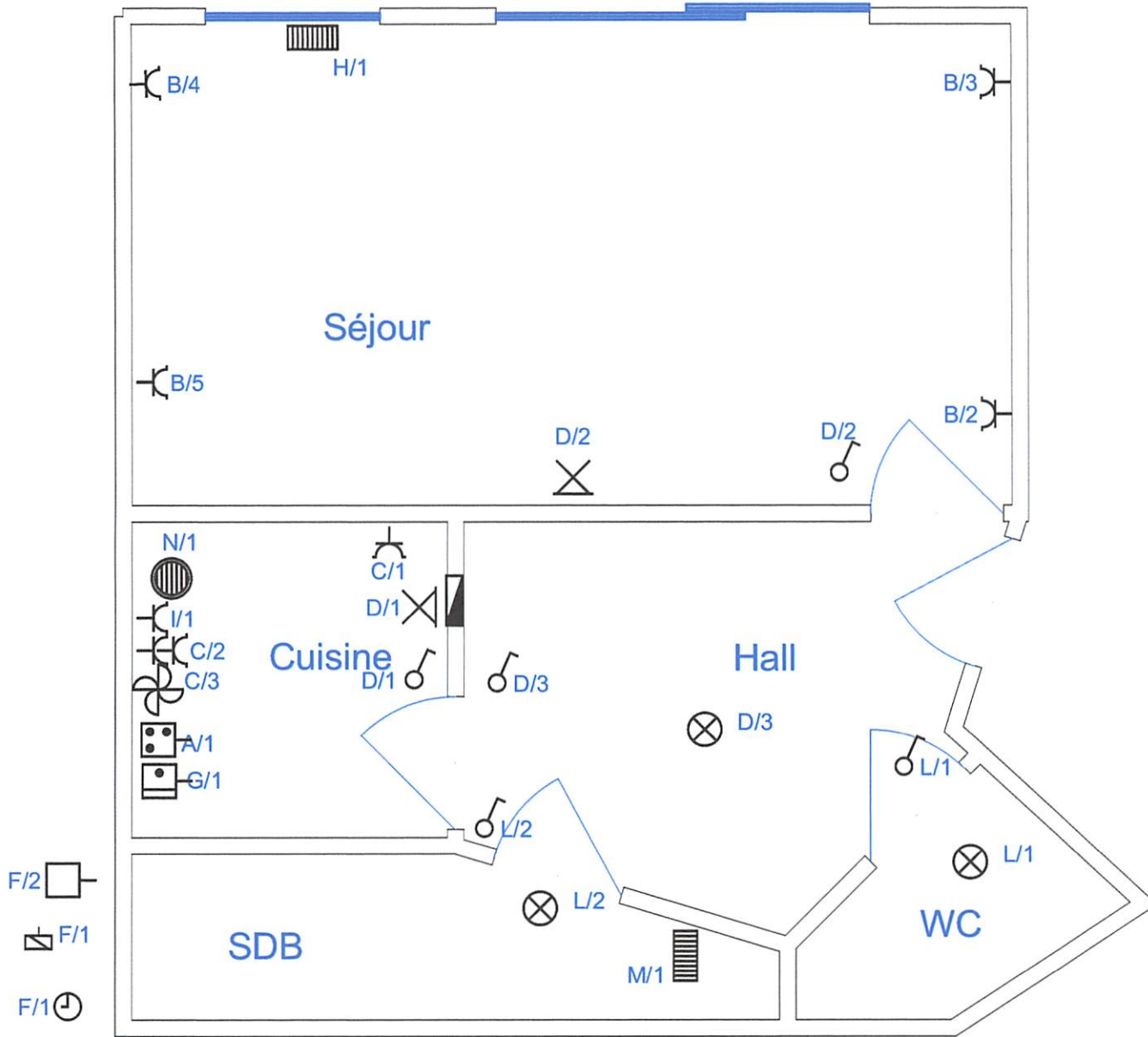

Organisme agréé
ELECTROTEST
 Patrick De Coorde
 Inspecteur
 patrick.decoorde@electro-test.be
 Gsm 0479 808 944

Propriétaire
 AVENUE G MULLIE 25-001
 1200 BRUXELLES

Le client
 .. / .. / 2014

Electricien Jadoul Jean-Marc
 BE 0559.664.561
 jadouljm@skynet.be
 Tel.: 0475/440.556
 Avenue Bohy, 32
 1300 Wavre

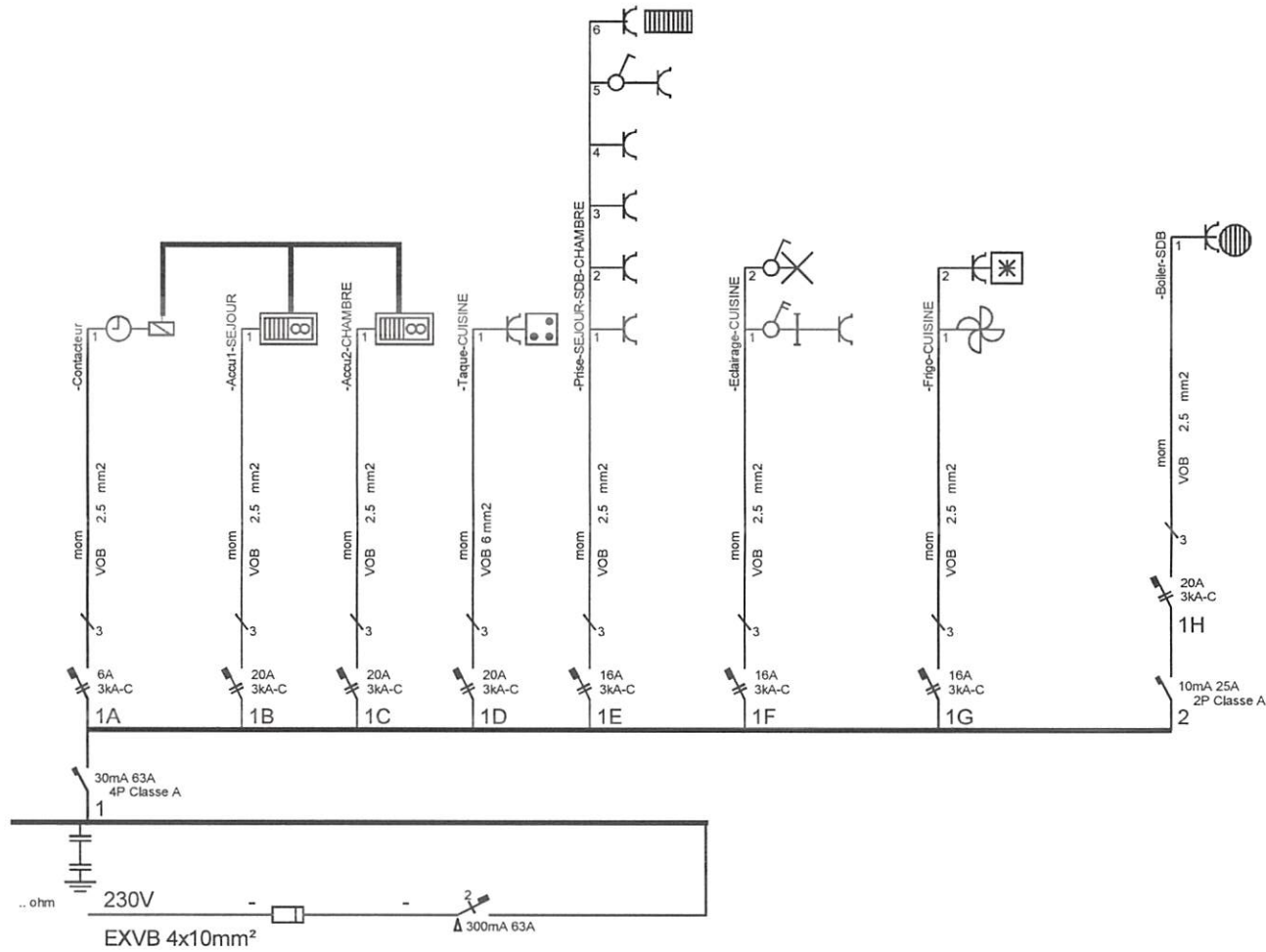

<p>Organisme agréé</p> <p>ELECTROTEST Patrick De Coorde Inspecteur patrick.decoorde@electro-test.be GSM 0479 60 89 44</p>	<p>Propriétaire</p> <p>Mr Hanseeuw Avenue Mullie 25 APP 003 -Woluwe St Lambert -</p>	<p>Le responsable</p> <p>08/10/2018</p>	<p>ICE-ELEC SPRL</p> <p>Avenue Montesquieu, 4 1300 Wavre</p> <p>BE 0681.380.161 info@ice-elec.be Tel.: 0475/440.556</p>
--	---	---	---

Handwritten signature and date: 28/2018/15/05

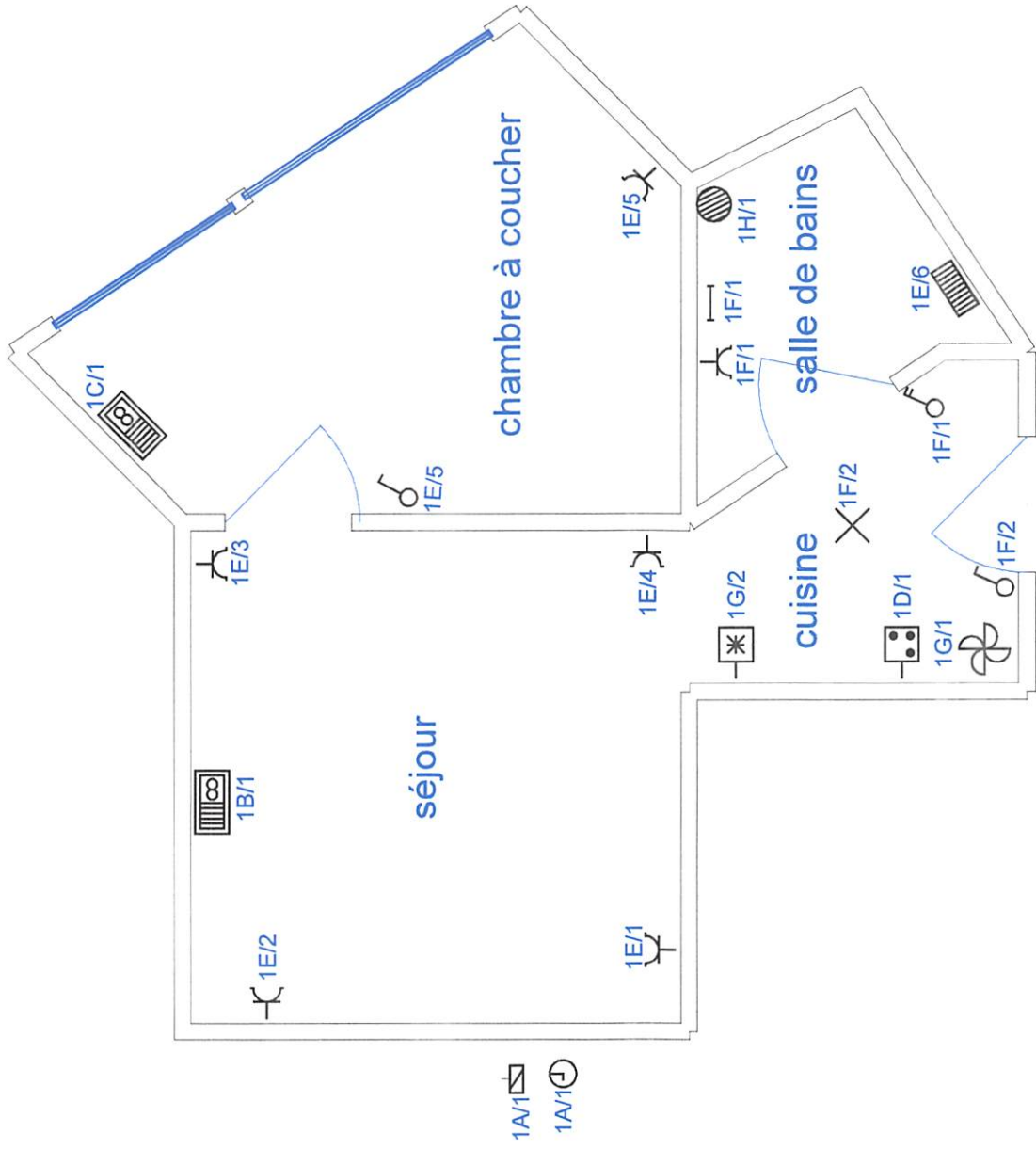

Organisme agréé ELECTROTEST Patrick De Coorde IFS p.c.t.e.u.r patrick.decoorde@electro-test.be BSM 0479 60 89 44	Le responsable 08/10/2018	ICE-ELEC SPRL Avenue Montesquieu, 4 1300 Wavre BE 0681.380.161 info@ice-elec.be Tel.: 0475/440.556
	Mr Hanseeuw Avenue Mullie 25 APP 003 -Woluwe St Lambert	

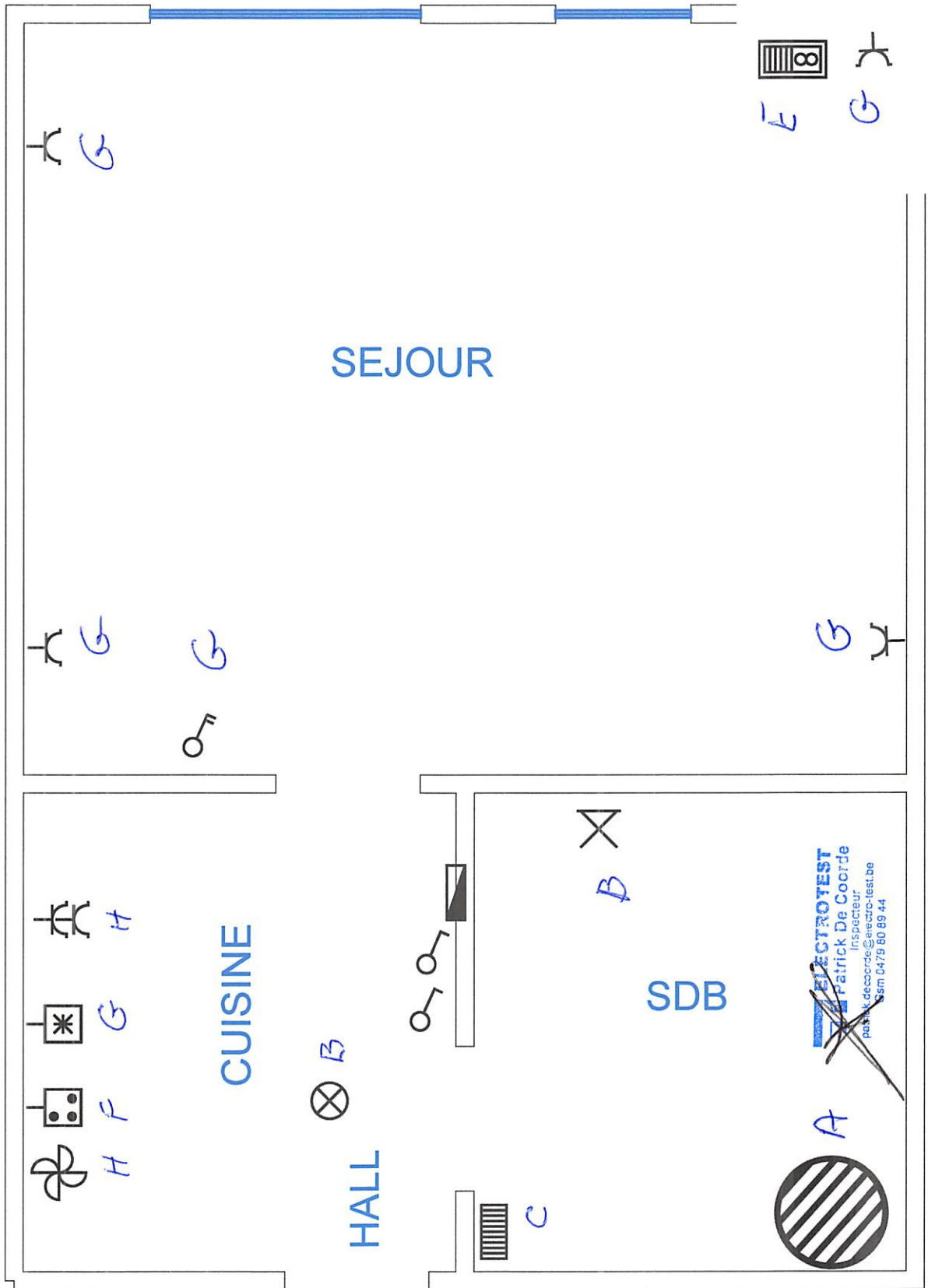

	<p>Propriétaire Mr Yves Hanseeuw Pour Av Mullie 25 app 004 1200 BRUXELLES</p>	<p>Le responsable 14/11/2018</p>	<p>ICE-ELEC SPRL Avenue Montesquieu, 4 1300 Wavre BE 0681.380.161 jadouijm@skynet.be Tel.: 0475/440.556</p>
--	---	--------------------------------------	--

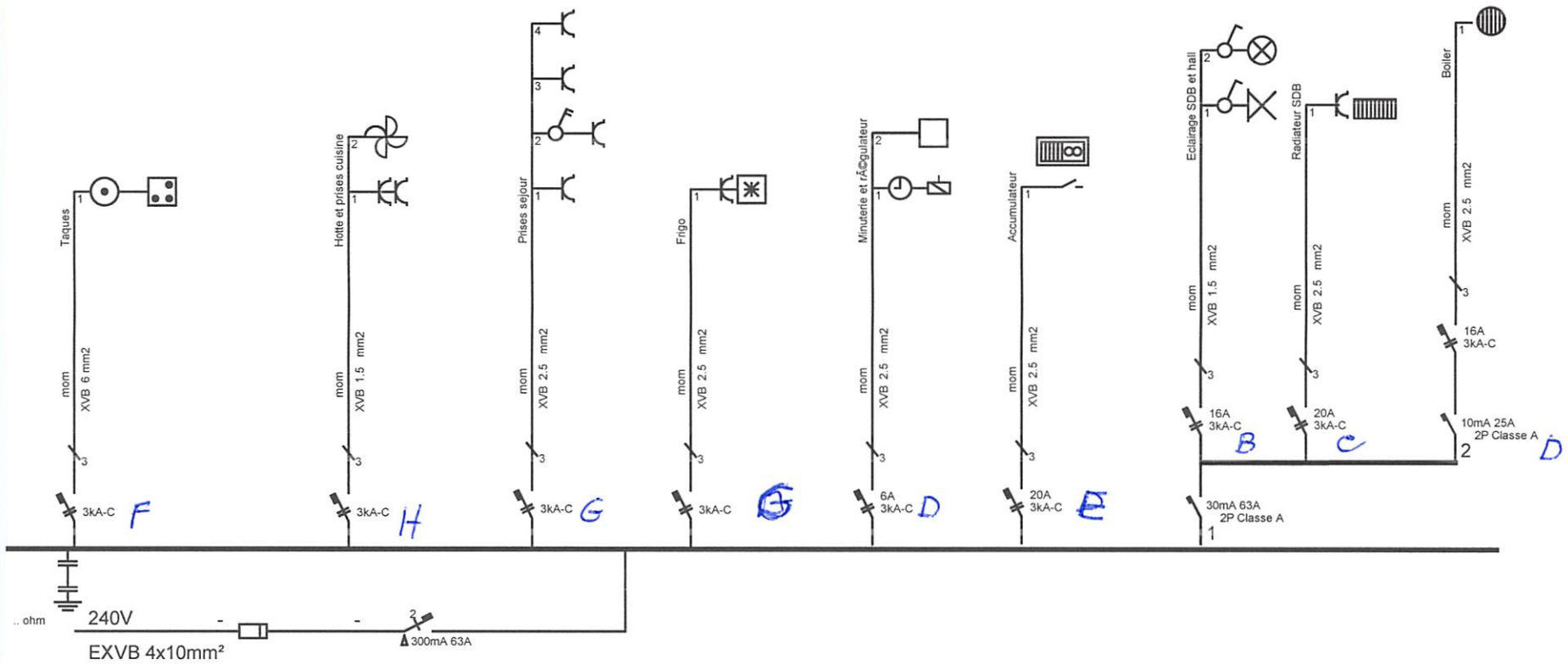

<p>Organisme agréé</p>	<p>Propriétaire</p> <p>Mr Yves Hanseeuw Pour Av Mullie 25 app 004 1200 BRUXELLES</p>	<p>Le responsable</p> <p>14/11/2018</p>	<p>ICE-ELEC SPRL</p>
<p>ELECTROTEST Patrick De Coorde Inspecteur patrick.decoorde@electro-test.be Gsm 0479 60 39 44</p>			<p>Avenue Montesquieu, 4 1300 Wavre</p> <p>BE 0681.380.161 jadouljm@skynet.be Tel.: 0475/440.556</p>

Handwritten signature: 12/11/2018

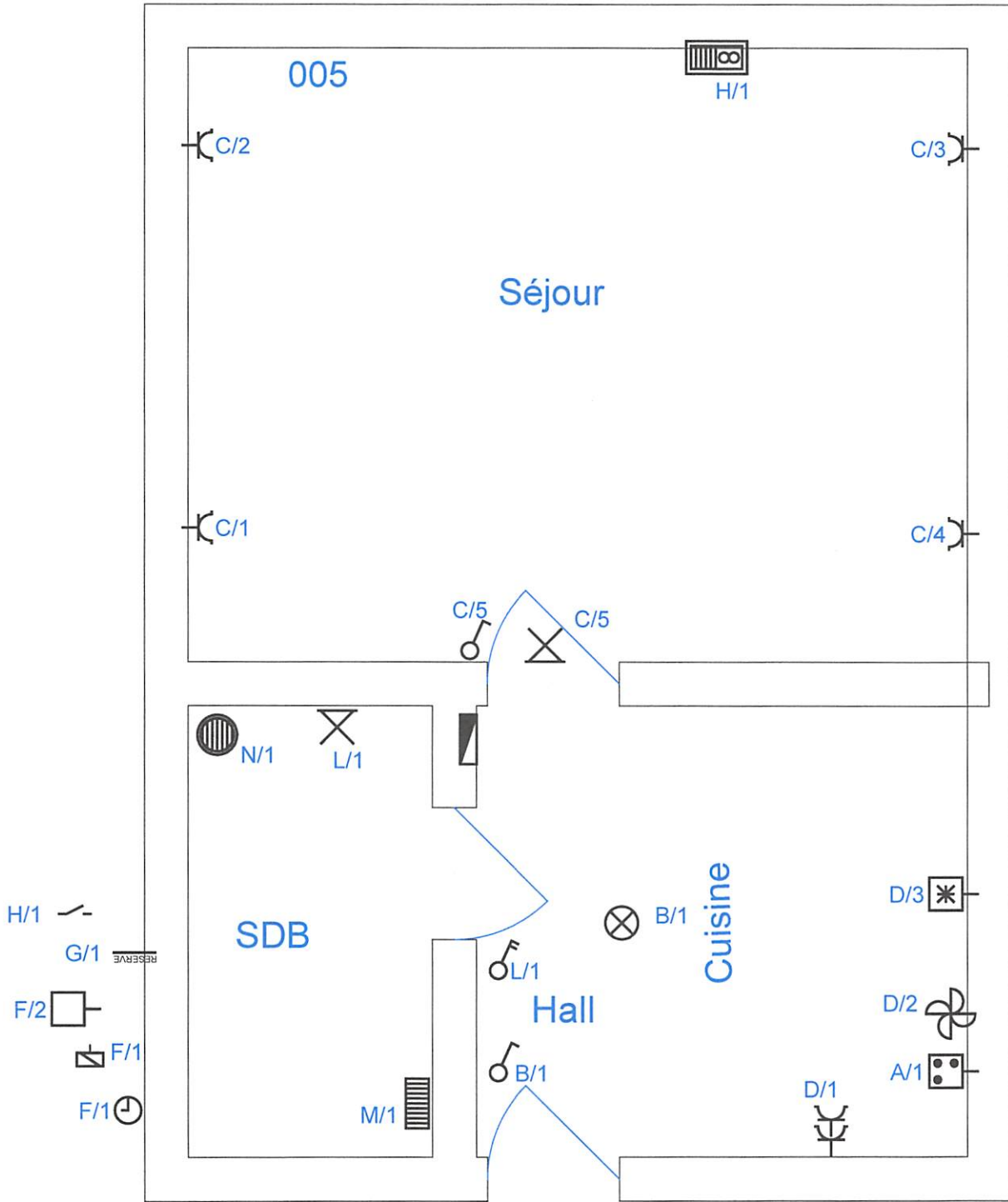

Organisme agréé  ELECTRO-TEST Patrick DE COORDE Inspecteur Koninglijk Instituut voor de Reguleerbaarheid van de Elektriciteitsvoorziening Licentie n° 24 477 000 015	Propriétaire Mr Yves Hanseeuw AVENUE G MULLIE 25-005 1200 BRUXELLES	Le responsable 20/03/2018	ICE-ELEC SPRL Avenue Montesquieu, 4 1300 Wavre BE 0681.380.161 info@ice-elec.be Tel.: 0475/440.556

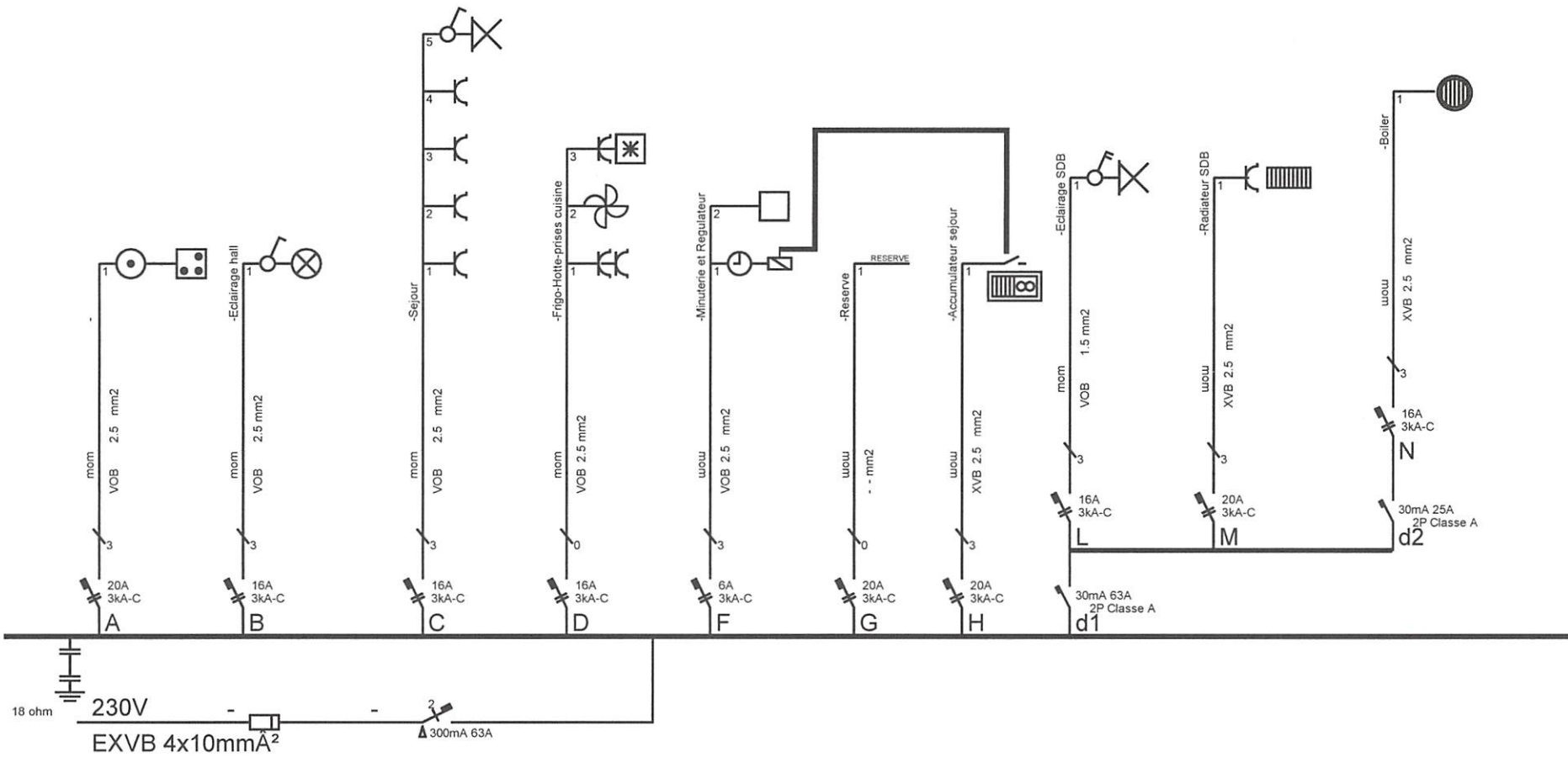

Organisme agréé

ELECTRO-TEST
 Patrick DE COORDE
 Inspecteur
 Patrick de Coorde@electro-test.be
 Gsm +32 479 809 944

Propriétaire
 Mr Yves Hanseeuw
 AVENUE G MULLIE 25-005
 1200 BRUXELLES

Le responsable
 20/03/2018

ICE-ELEC SPRL
 Avenue Montesquieu, 4
 1300 Wavre
 BE 0681.380.161
 info@ice-elec.be
 Tel.: 0475/440.556

Handwritten signature: NS/201804.12/01

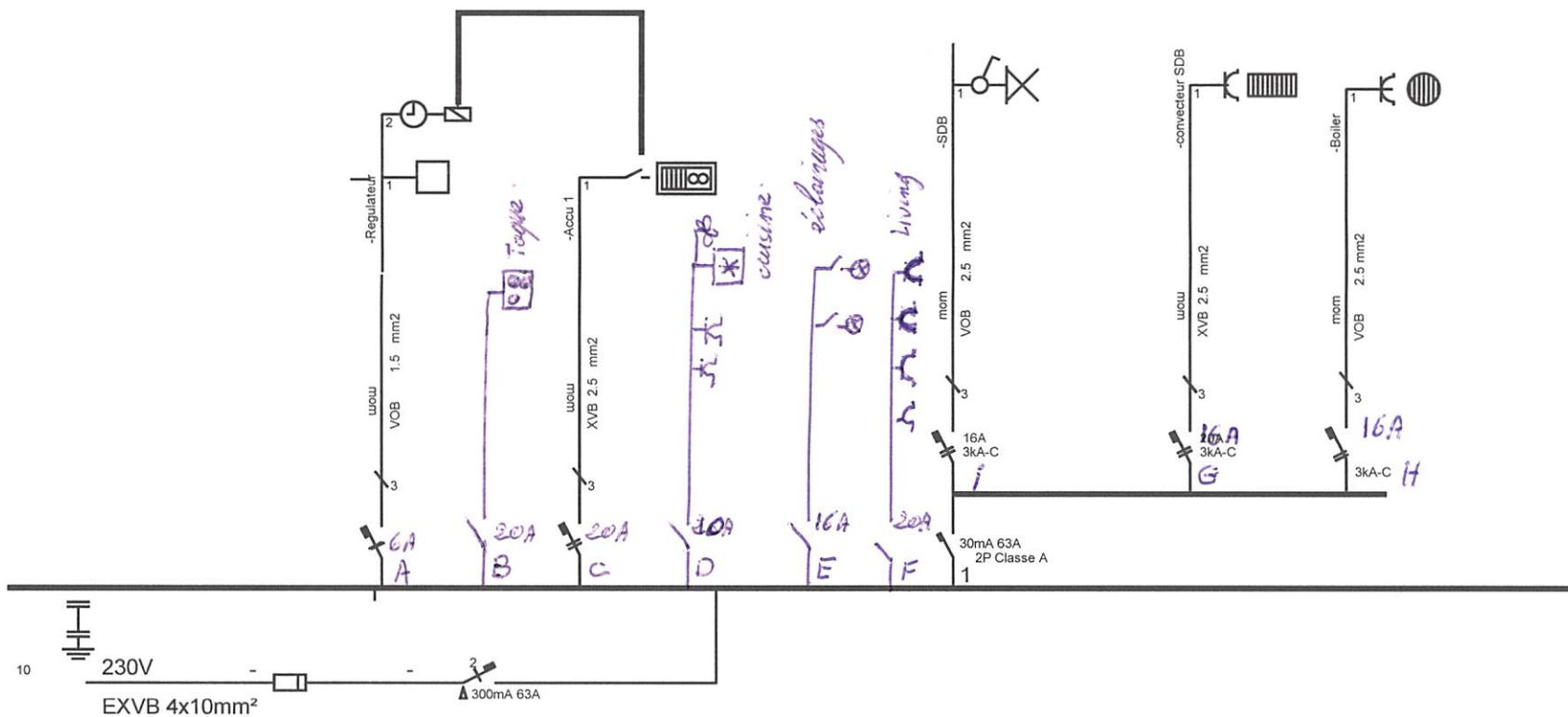

Organisme agréée

Propriétaire

Mr Hanseeuw
 Avenue Mullie 25 APP 006
 1200 Woluwe St Lambert

Le responsable

09/04/18

ICE-ELEC SPRL

Avenue Montesquieu, 4
 1300 Wavre

BE 0681.380.161
 info@ice-elec.be
 Tel.: 0475/440.556

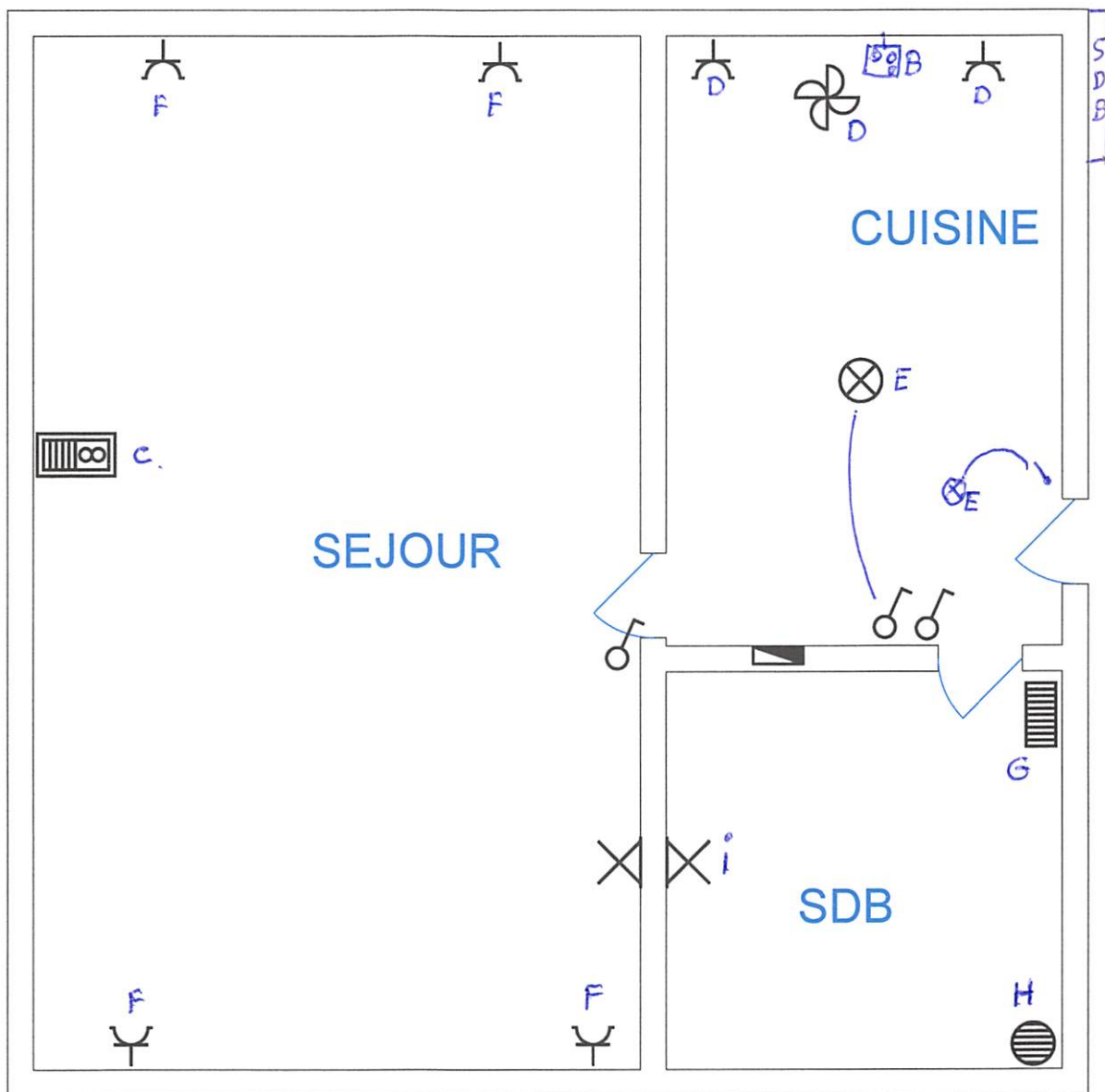

Organisme agréé	Propriétaire Mr Hanseeuw Avenue Mullie 25 APP 206 1200 Woluwe St Lambert	Le responsable	ICE-ELEC SPRL Avenue Montesquieu, 4 1300 Wavre BE 0681.380.161 info@ice-elec.be Tel.: 0475/440.556

Mr Hanseeuw

Avenue Mullie 25 APP ~~218~~ 007

1200 Woluwe St Lambert

ICE-ELEC SPRL

Avenue Montesquieu 4

1300 Wavre



1	1A	Encastre	VOB	16A	2.5	-ACCU
2	1B	Encastre	VOB	16A	2.5	-SDB
3	1C	Encastre	VOB	16A	2.5	-BOILER
4	1D	Encastre	VOB	6A	2.5	-MIN
5	1E	Encastre	VOB	20A	2.5	-LIVING
6	1F	Encastre	VOB	20A	2.5	-TAQUE
7	1G	Encastre	VOB	20A	6	-CUISINE
8	1H	Encastre	VOB	16A	1.5	-HALL
9	1I	Encastre	VOB	20A	2.5	-LIVING

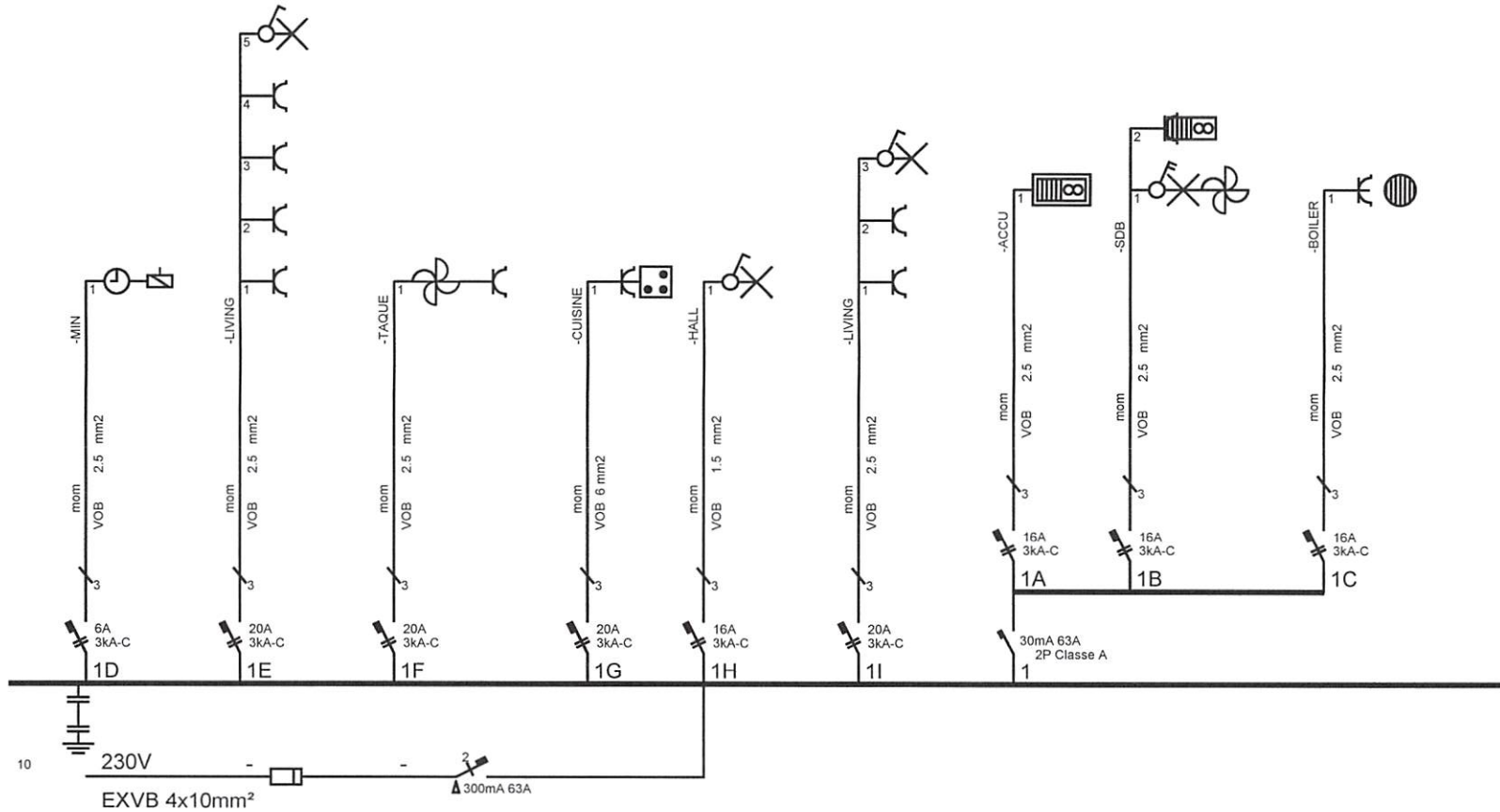

Organisme agréé



Handwritten signature: D8/2019 10/22/08

Propriétaire

Mr Hanseeuw
Avenue Mullie 25 APP 007
1200 Woluwe St Lambert

Le responsable

05/02/2019

ICE-ELEC SPRL

Avenue Montesquieu, 4
1300 Wavre

BE 0681.380.161
info@ice-elec.be
Tel.: 0475/440.556

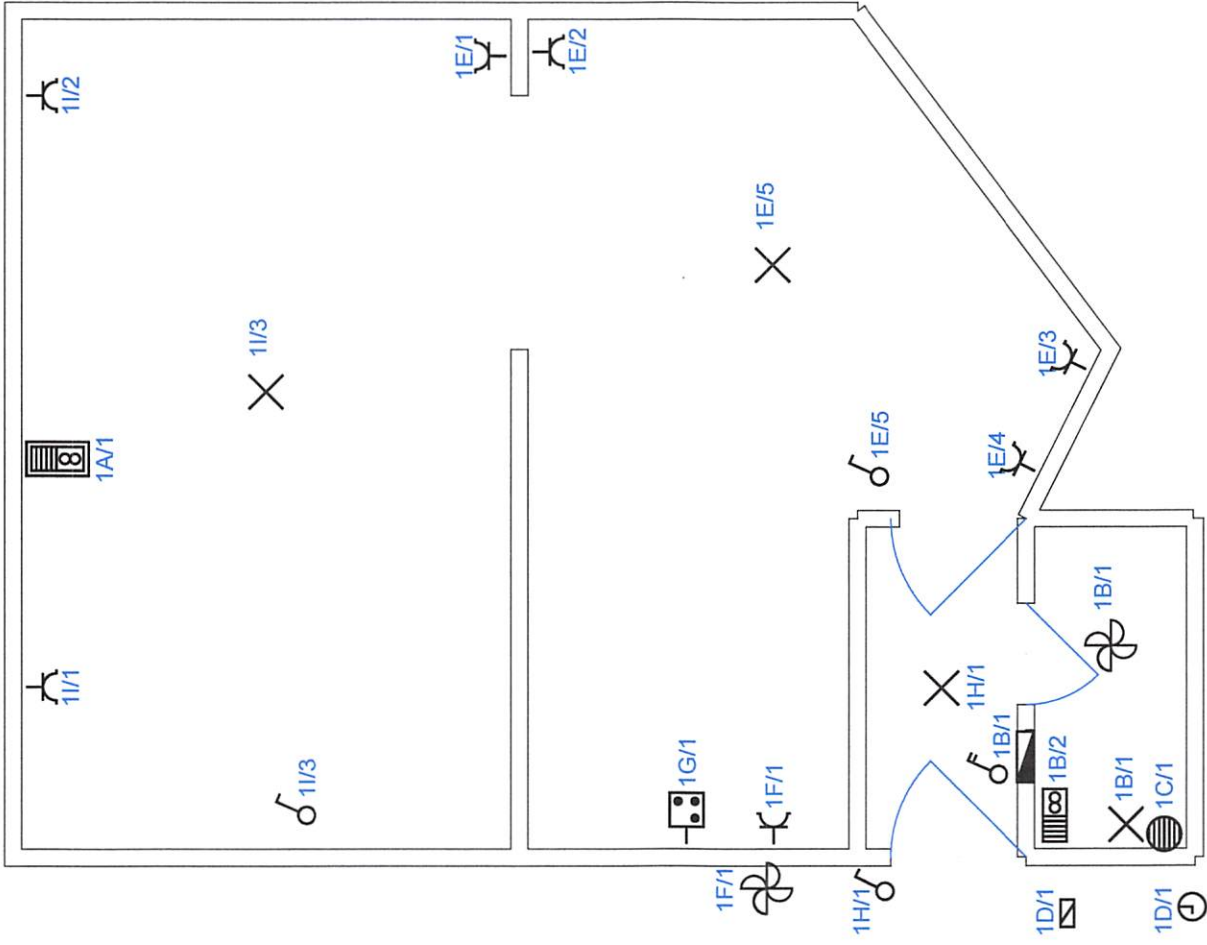

<p>Organisme agréé</p> <p>ELCCTMO-TEST</p> <p>Patrick DE COORDE</p> <p>Responsable</p> <p>Chim - 30 479 883 942</p>	<p>Le responsable</p> <p>8/2/19</p>	<p>ICE-ELEC SPRL</p> <p>Avenue Montesquieu, 4</p> <p>1300 Wavre</p> <p>jadoujim@hotmail.com</p> <p>Tel.: 0475/440 559</p>
<p>Mr Hanseeuw</p> <p>Avenue Mullie 25 APP 007</p> <p>1200 Woluwe St Lambert</p>		

BELOIR a.s.b.l
 Date : 22/10/2019
 Rapport n° 102
 Signature de l'inspecteur

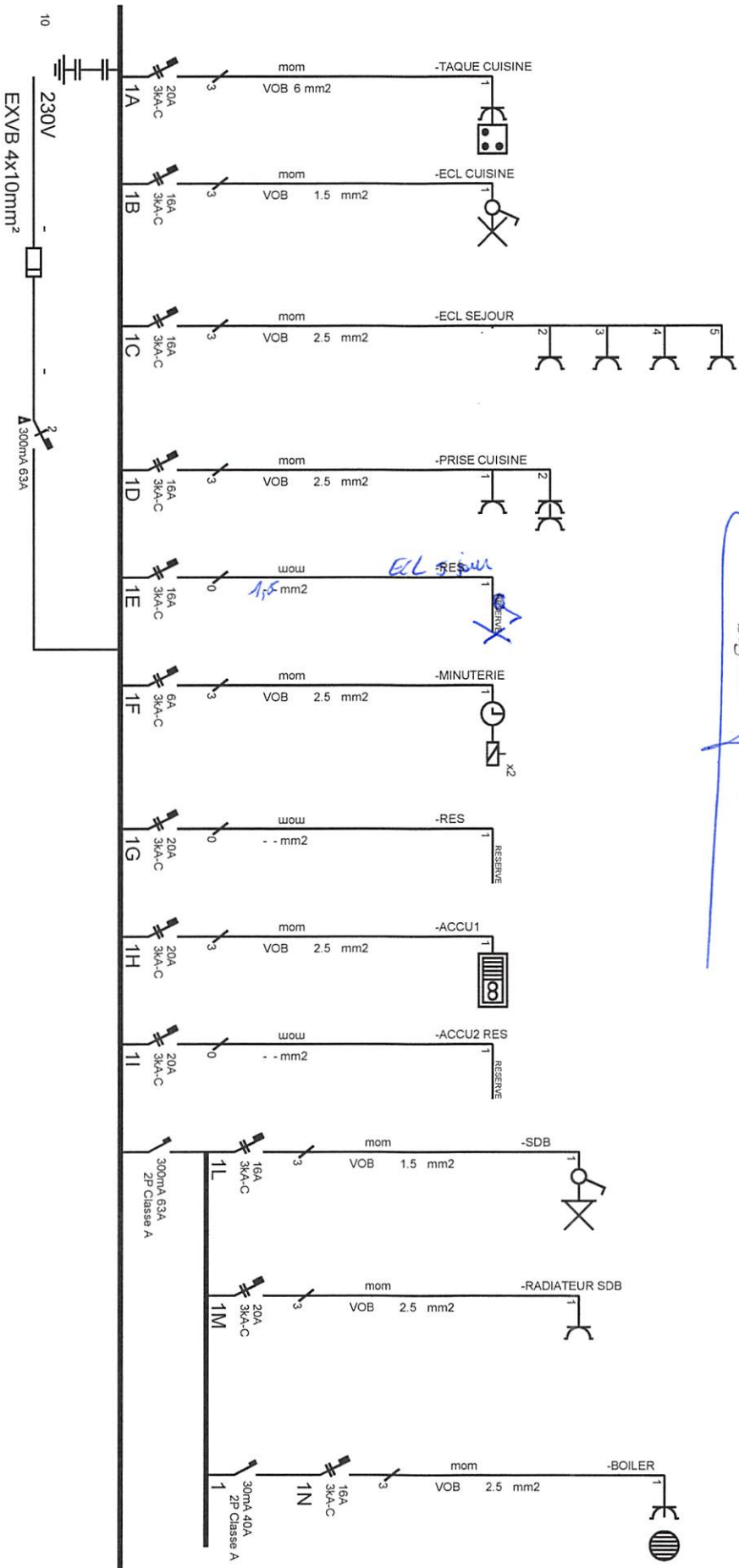

Organisme agréé

Propriétaire
 Mr Hanseeuw
 Avenue Mulle 25 APP 210
 1200 Woluwe St Lambert

Le responsable
 9/10/18

ICE-ELEC SPRL
 Avenue Montesquieu, 4
 1300 Wavre
 jadouljm@hotmail.com
 Tel.: 0475/440.556

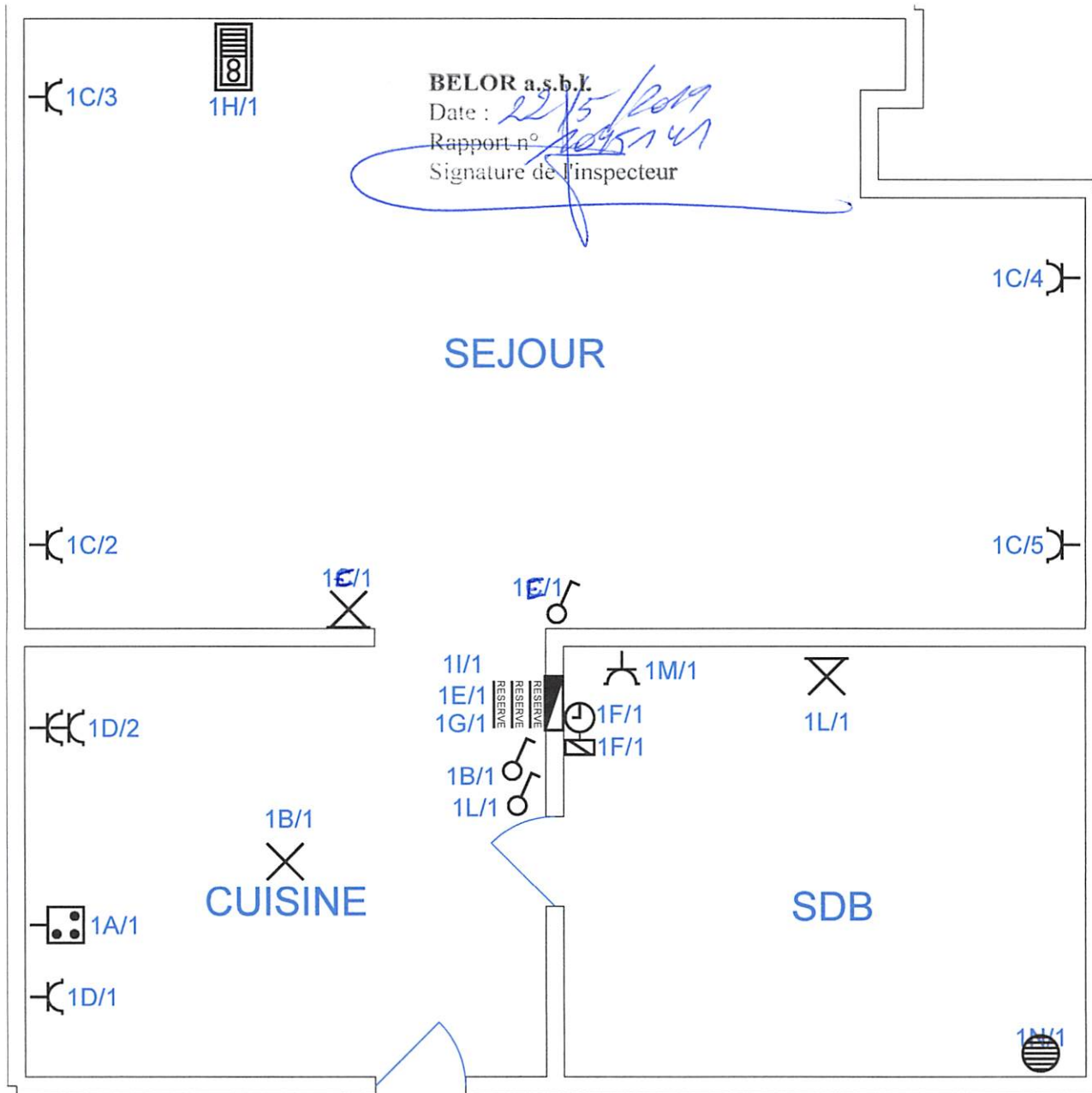

BELOR a.s.b.l.

Date : 22/10/2019

Rapport n° 102/141

Signature de l'inspecteur

Organisme agréé

Mr Hanseeuw
Avenue Mullie 25 APP 240
1200 Woluwe St Lambert

Le responsable
9/10/18

ICE-ELEC SPRL

Avenue Montesquieu, 4
1300 Wavre

jadoulijm@hotmail.com
Tel.: 0475/440.556

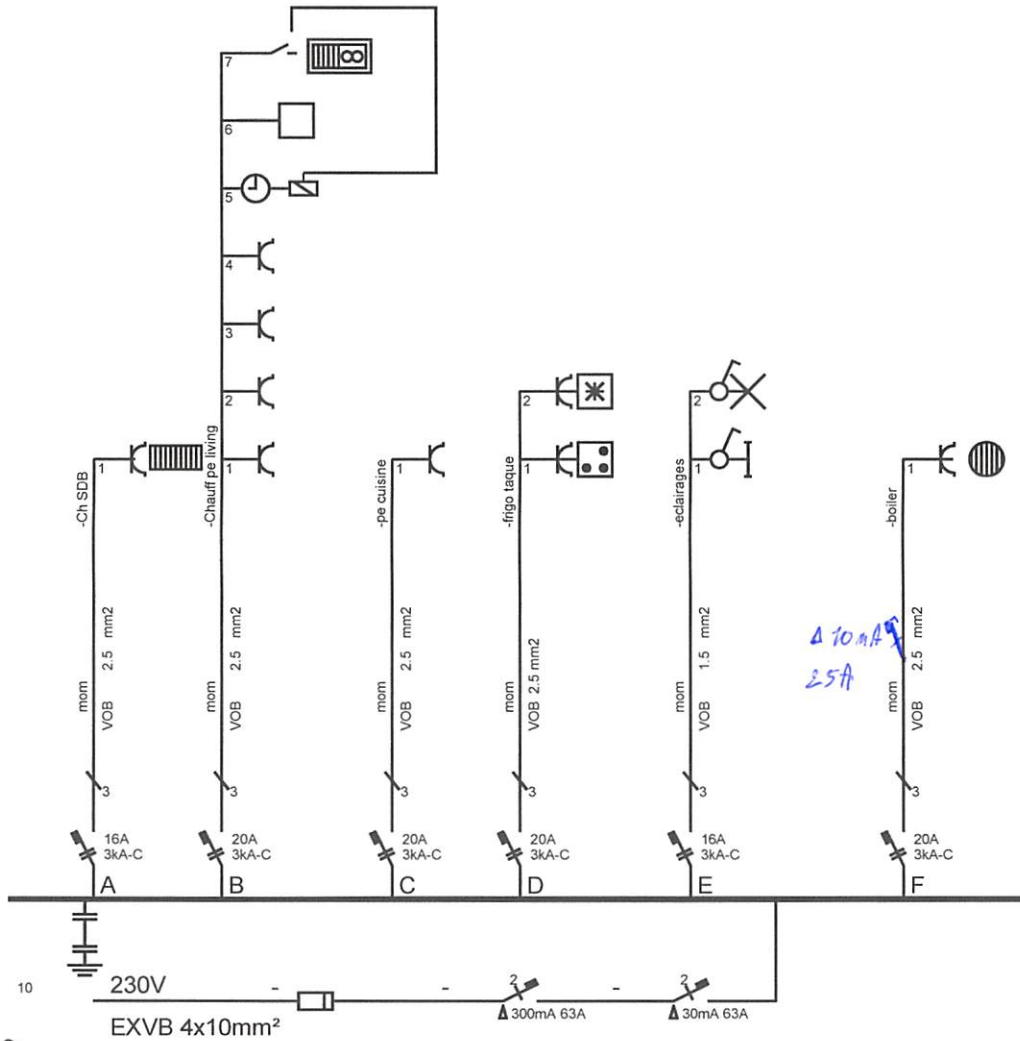

Organisme agréé
ELECTROTEST
Patrick De Coorde
Inspecteur
patrick.decoorde@electro-test.be
Gsm 0479 80 89 44

Propriétaire

Mr Hanseeuw
Avenue Mullie 25 app 102
1200 Woluwe St Lambert

Le responsable

19/01/2016

Electricien Jadoul Jean-Marc

Avenue Montesquieu, 4
1300 Wavre

BE 0559.664.561
jadouljm@hotmail.com
Tel.: 0475/440.556

18/01/2016

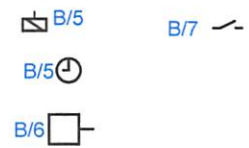
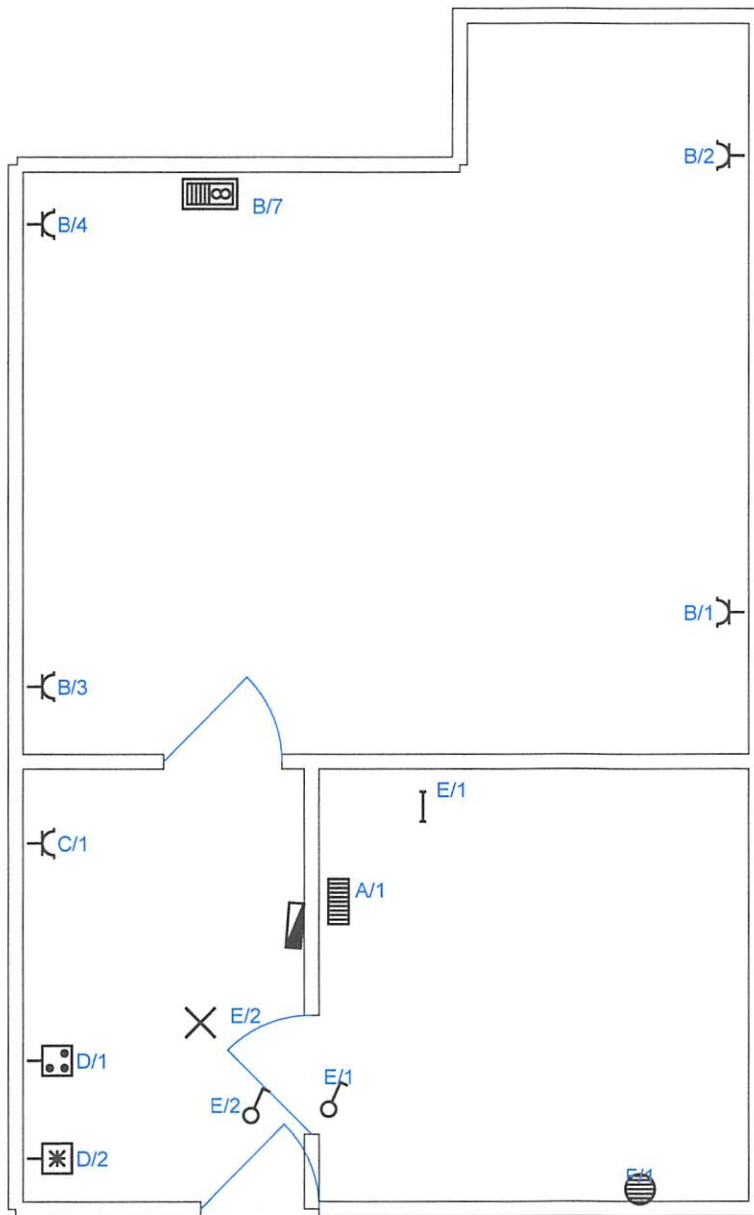

ELECTROTEST
 Patrick De Coorde
 inspecteur
 patrick.decoorde@electro-test.be
 Gsm 0479 60 89 44

Organisme agréé	Propriétaire Mr Hanseeuw Avenue Mullie 25 app 102 1200 Woluwe St Lambert	Le responsable	Electricien Jadoul Jean-Marc BE 0559.664.561 jadouljm@hotmail.com Tel.: 0475/440.556
		19/01/2016	
		Avenue Montesquieu, 4 1300 Wavre	

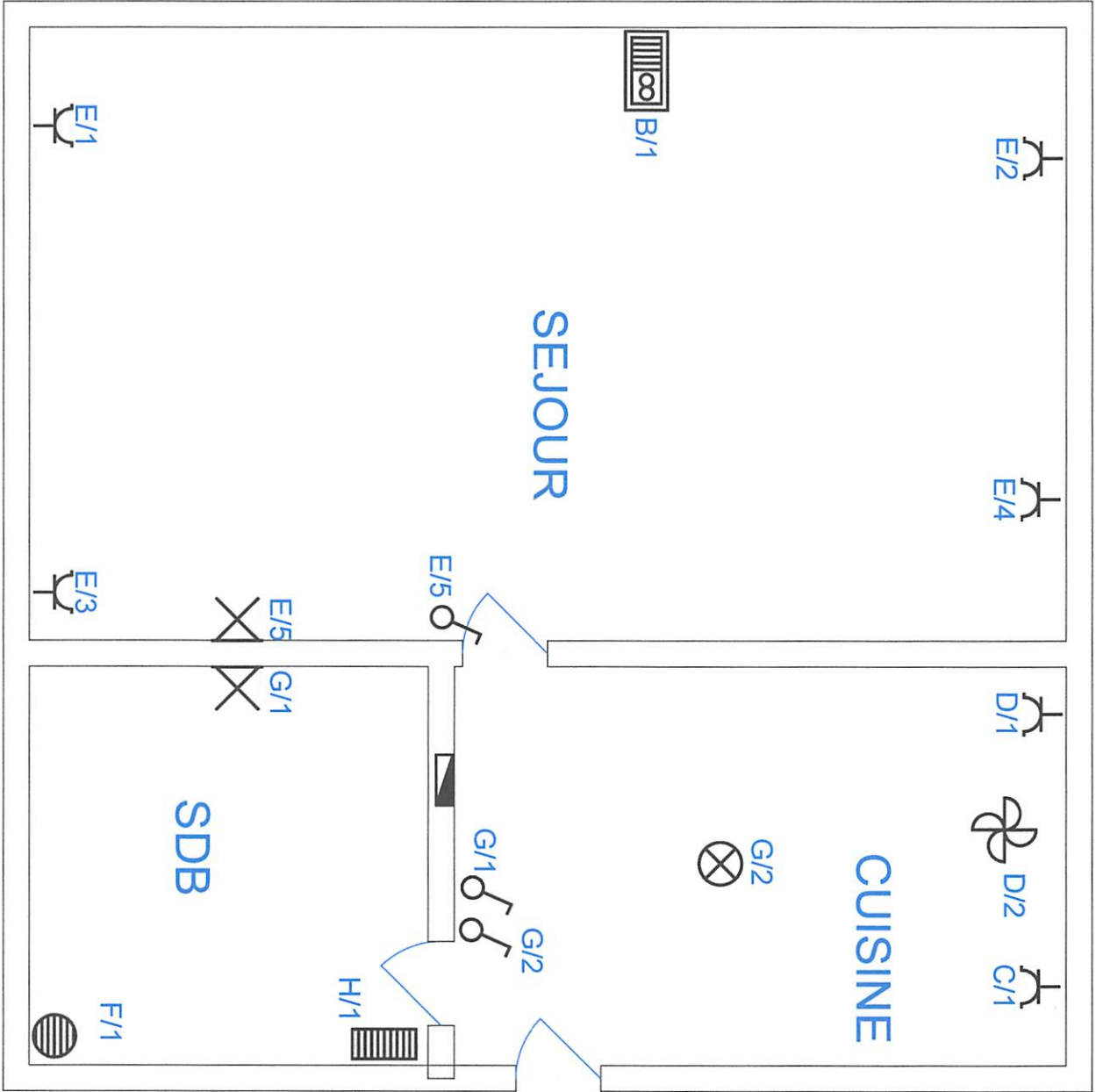
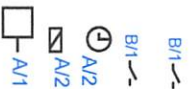

Organisme agréé ELECTRO-TEST Patrick DE COORDE <small>Electricien</small>		Mr Hanseeuw Avenue Mullie 25 APP 103 1200 Woluwe St Lambert	
Le responsable 20/03/2018		ICE-ELEC SPRL Avenue Montesquieu, 4 1300 Wavre	
<small>Organisme agréé par l'Etat</small> <small>Gen 43-27-003-044</small>		BE 0691.380.161 info@ice-elec.be Tel.: 0475/440.556	

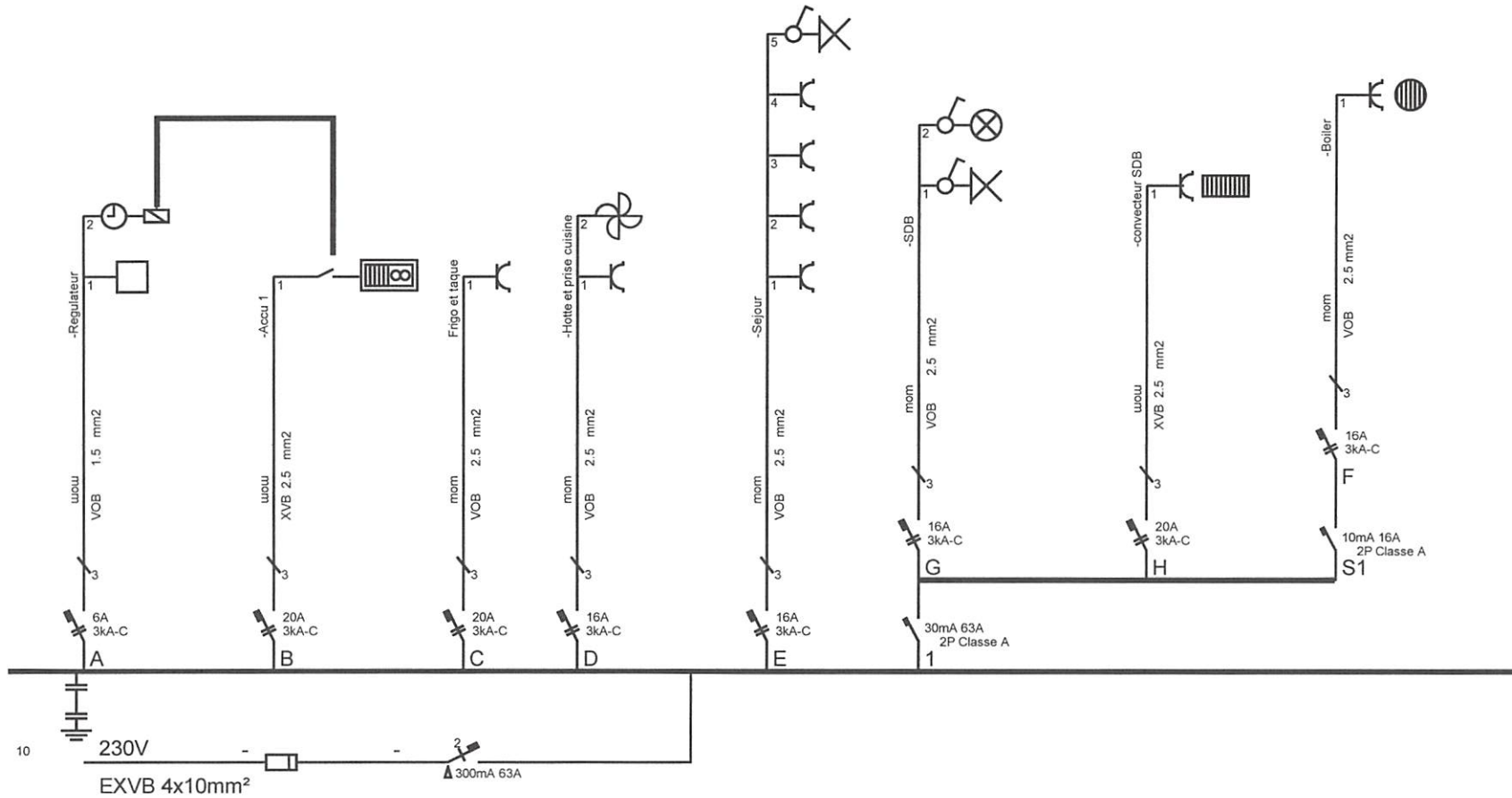

Organisme agréé

ELECTRO-TEST
Patrick DE COORDE
inspecteur
18/03/2018 04:12:103

Propriétaire

Mr Hanseeuw
Avenue Mullie 25 APP 103
1200 Woluwe St Lambert

Le responsable

20/03/2018

ICE-ELEC SPRL

Avenue Montesquieu, 4
1300 Wavre

BE 0681.380.161
info@ice-elec.be
Tel.: 0475/440.556

- B/1 
- C/1 
- A/2 
- A/2 
- A/1 

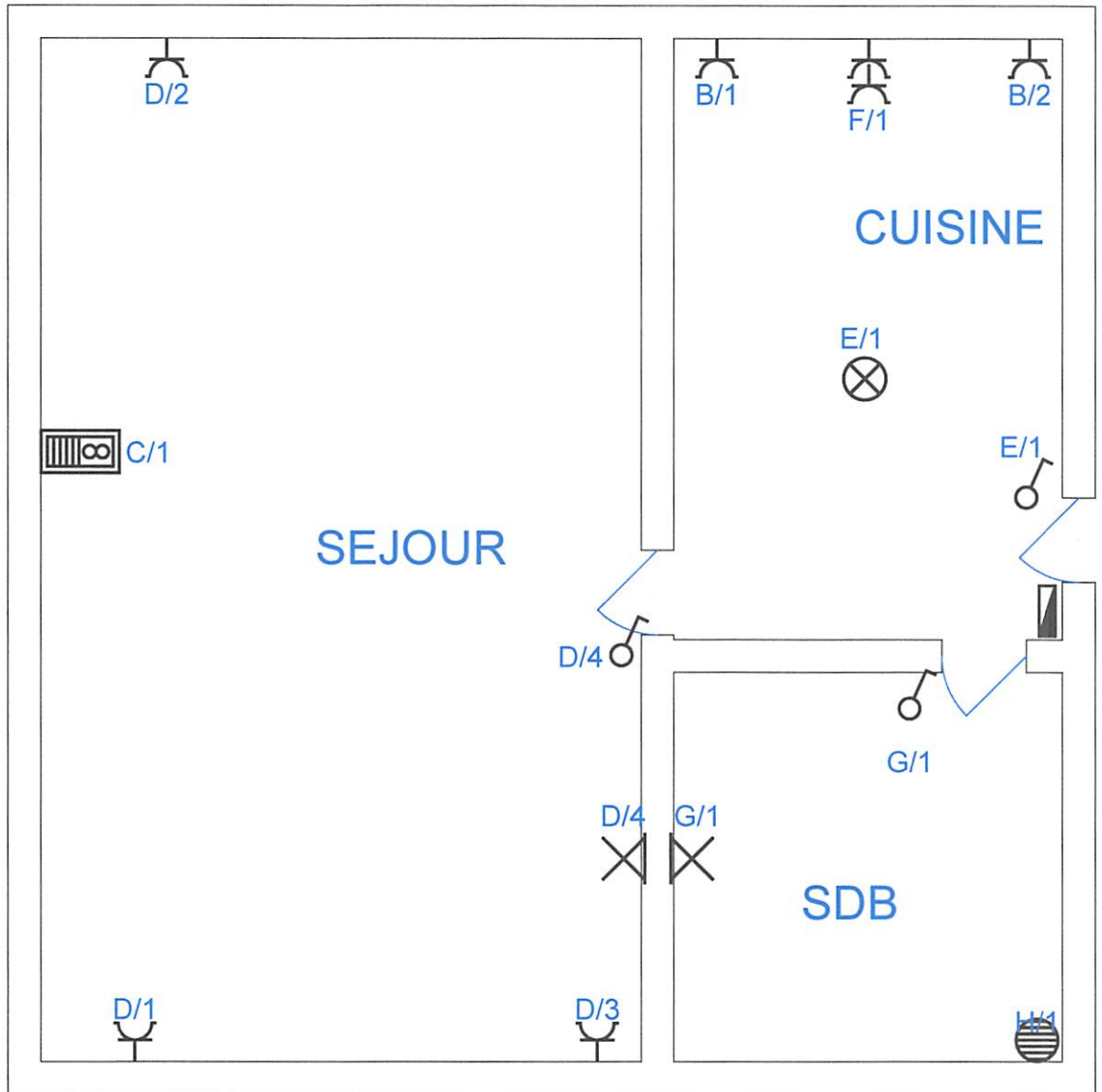

Handwritten signature

<p>Organisme agréé</p> <p>ELECTRO-TEST Patrick DE COORDE Inspecteur patrick.decoorde@electro-test.be Gep. n. 32.472.838.941</p>	<p>Mr Hanseeuw Avenue Mullie 25 APP 104 1200 Woluwe St Lambert</p>	<p>Le responsable</p>	<p>Electricien Jadoul Jean-Marc BE 0559.664.561 jadouljm@hotmail.com Tel.: 0475/440.556</p> <p>Avenue Montesquieu, 4 1300 Wavre</p>
--	--	-----------------------	---

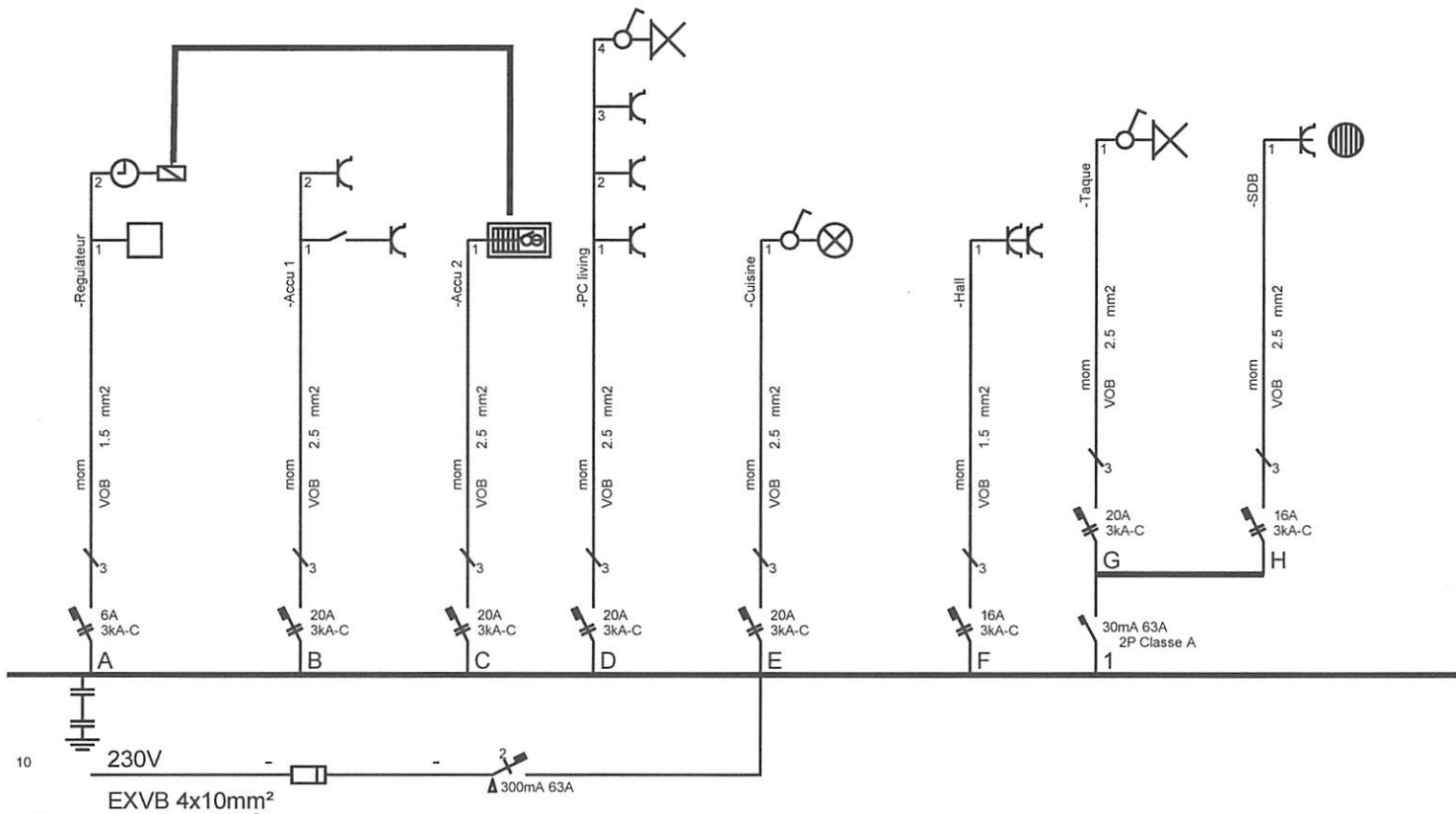

Organisme agréé

ELECTRO-TEST
 Patrick DE COORDE
 Inspecteur
 potnik de coördinatie@electro-test.be
 Gsm +32 479 808 944

18/201804/2017

Propriétaire

Mr Hanseeuw
 Avenue Mullie 25 APP 104
 1200 Woluwe St Lambert

Le responsable

Electricien Jadoul Jean-Marc

Avenue Montesquieu, 4
 1300 Wavre

BE 0559.664.561
 jadouljm@hotmail.com
 Tel.: 0475/440.556

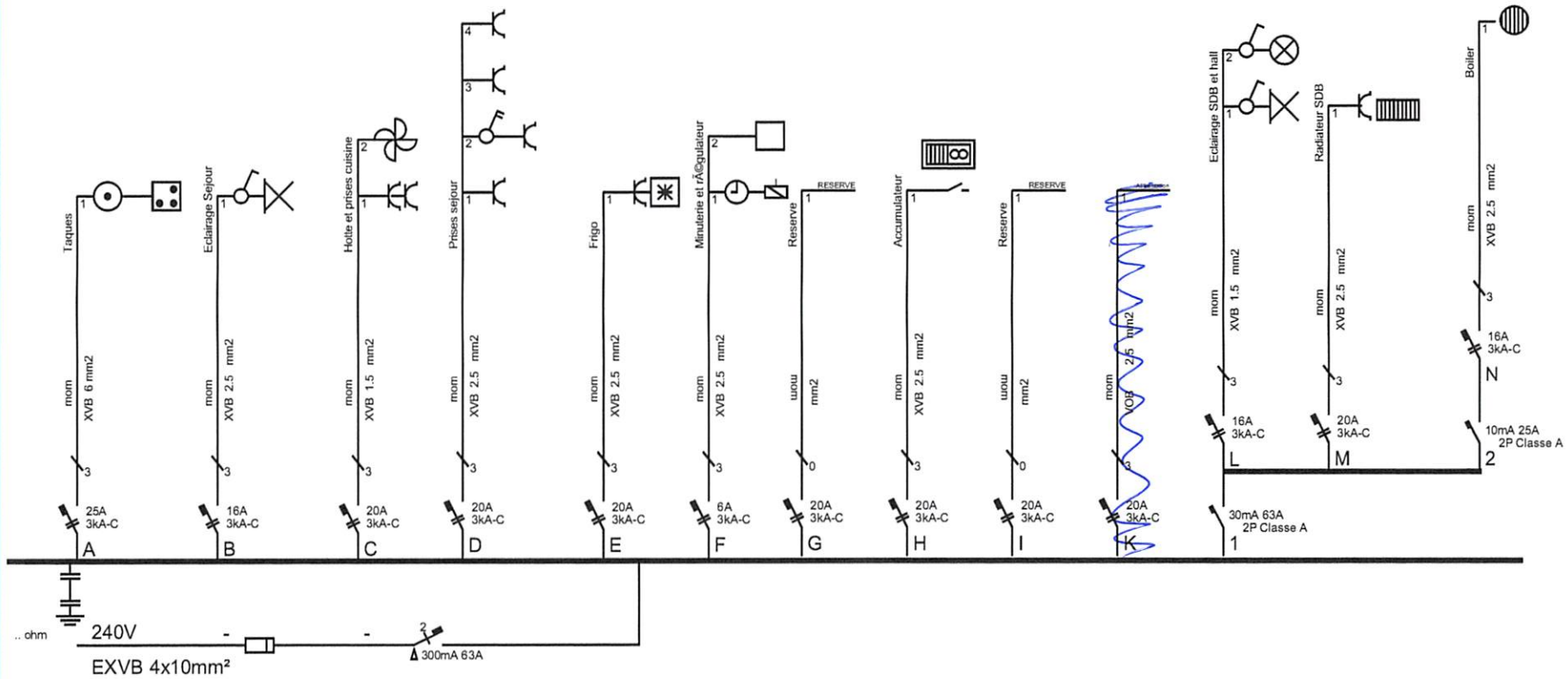

Organisme agréé

ELECTROTEST
Patrick De Coorde
Inspecteur
patrick.decoorde@electro-test.be
Gsm 0479 608 944

Handwritten signature and date: 2016/01/02

Propriétaire

Mr Yves Hanseeuw
Pour Av Mullie 25 app 109
1200 BRUXELLES

Le responsable

19/01/2016

Electricien Jadoul Jean-Marc

Avenue Bohy, 32
1300 Wavre

BE 0559.664.561
jadouljm@skynet.be
Tel.: 0475/440.556

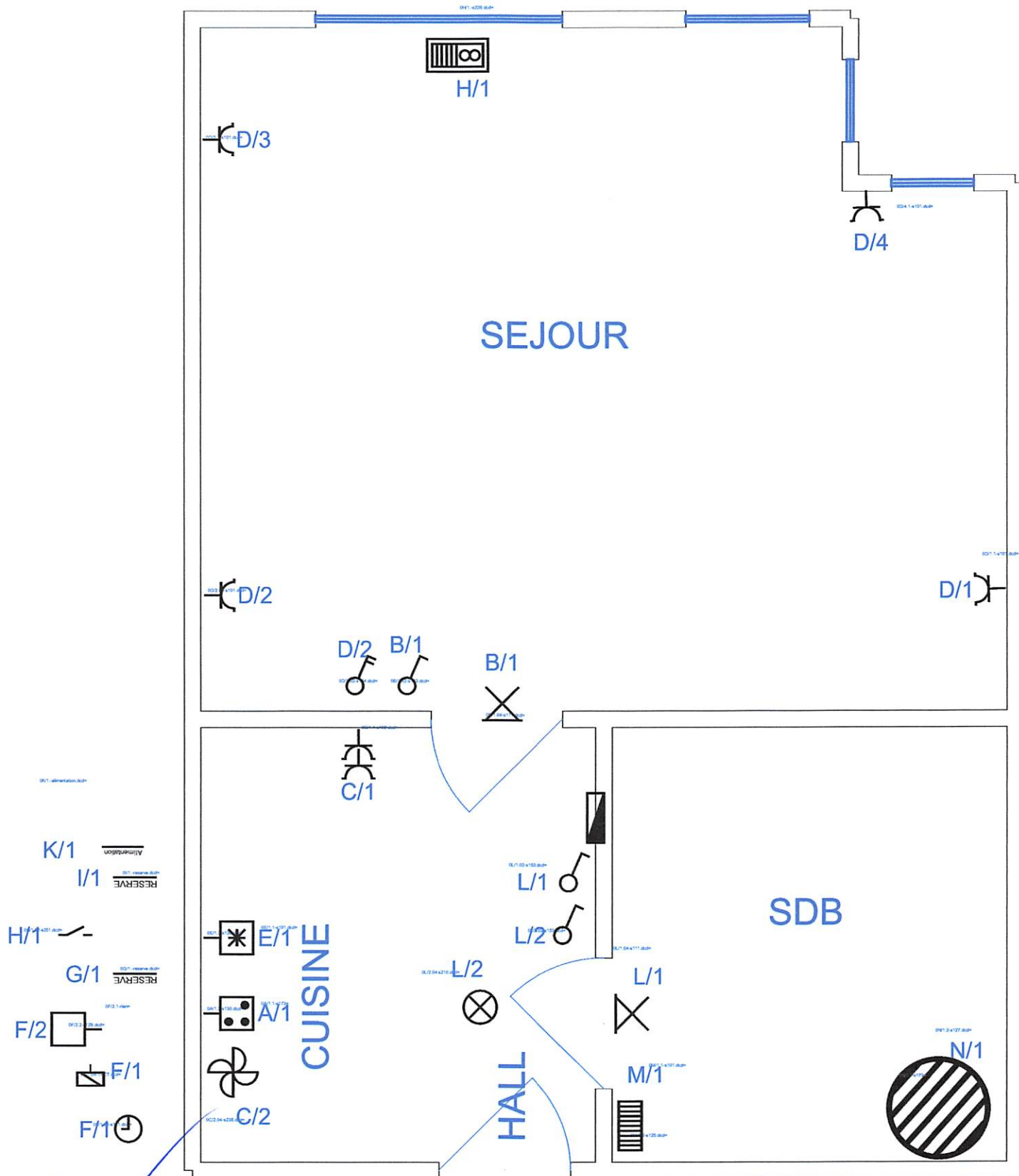

<p>Organisme agréé ELECTROTEST 2015 Patrick De Coorde Inspecteur patrick.decoorde@electro-test.be Tél.: 0479.898.547</p>	<p>Propriétaire Mr Yves Hanseeuw Pour Av Mullie 25 app 109 1200 BRUXELLES</p>	<p>Le responsable 05/05/2015</p>	<p>Electricien Jadoul Jean-Marc BE 0559.664.561 jadouljm@skynet.be Tel.: 0475/440.556</p> <p>Avenue Bohy, 32 1300 Wavre</p>
--	---	---	--

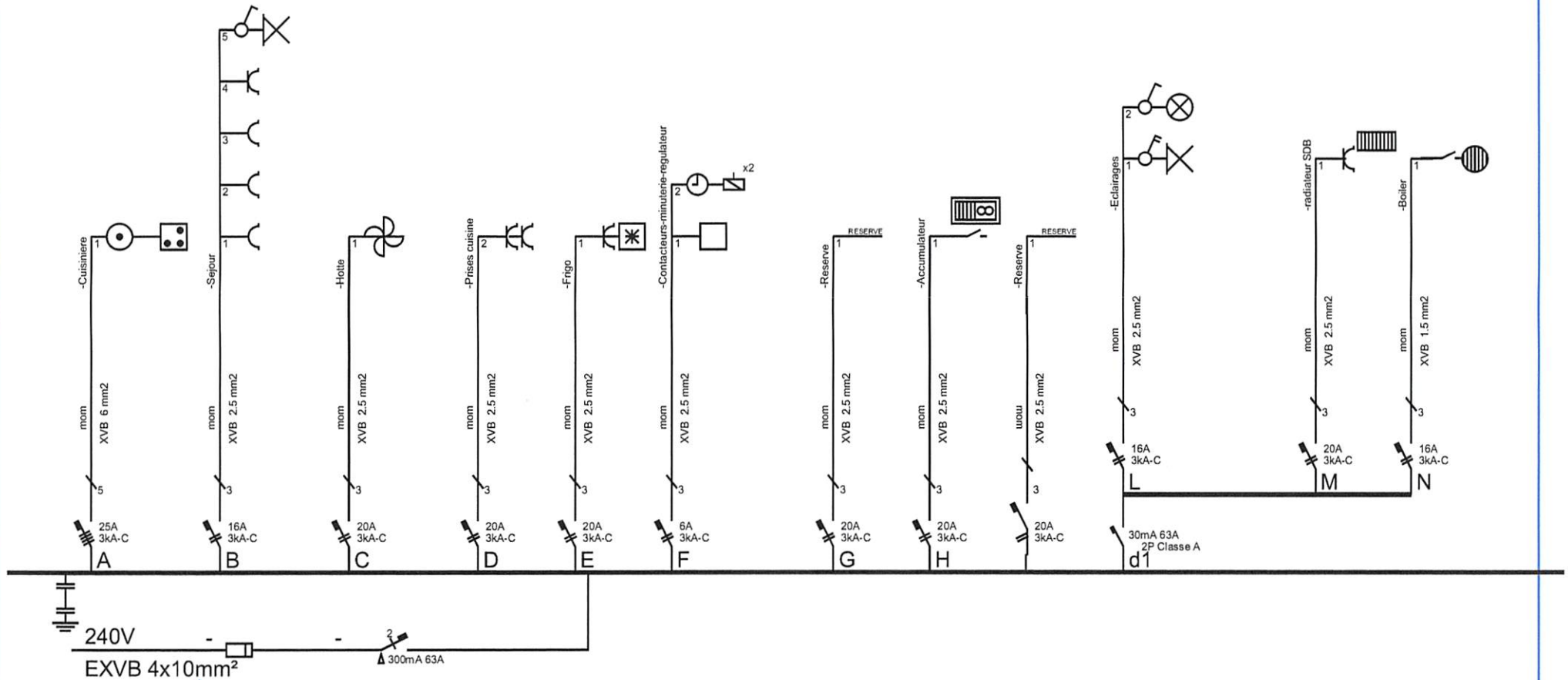

<p>Organisme agréé</p>	<p>Propriétaire Mr Hanseeuw Av G Mullie 110 1200 WOLUWE ST LAMBERT TGBT</p>	<p>Le responsable 19/01/2016</p>	<p>Electricien Jadoul Jean-Marc</p>
<p>ELECTROTEST Patrick De Coorde Inspecteur patrick.decoorde@electro-test.be Gsm 0479 808 944</p>			<p>Avenue Bohy, 32 1300 Wavre BE 0559.664.561 jadouljm@skynet.be Tel.: 0475/440.556</p>

Handwritten signature and date: A&E 2016/01/19

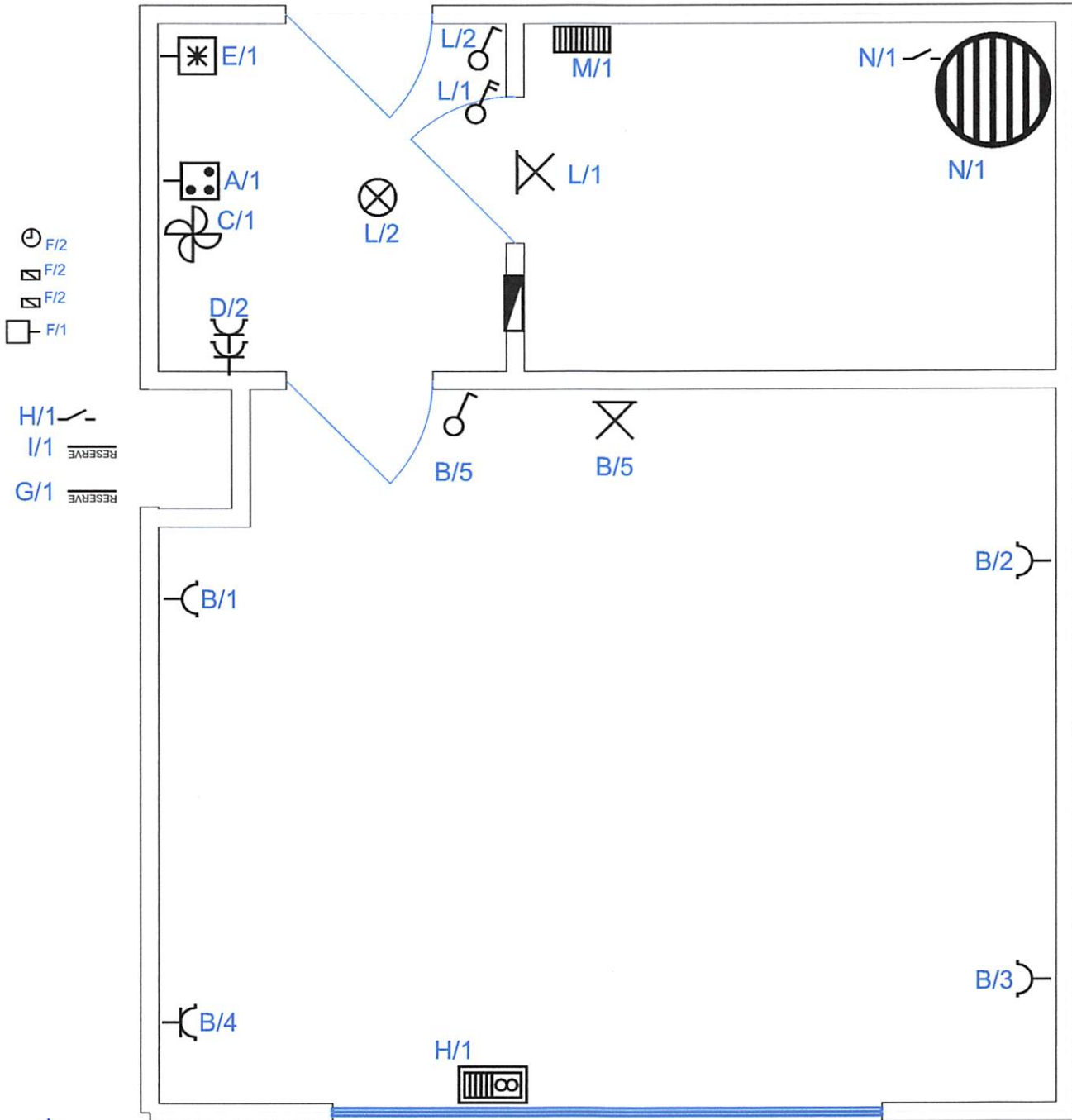

ELECTROTEST
 Patrick De Coorde
 Inspecteur
 patrick.decoorde@electro-test.be
 Cem 0479 808 944

Mr Hanseeuw
 Av G Mullie 25 - 110
 1200 WOLUWE ST LAMBERT

Le propriétaire
 .. / .. / 2014

Electricien Jadoul Jean-Marc
 BE 0559.664.561
 jadouljm@skynet.be
 Tel.: 0475/440.556

Avenue Bohy, 32
 1300 Wavre

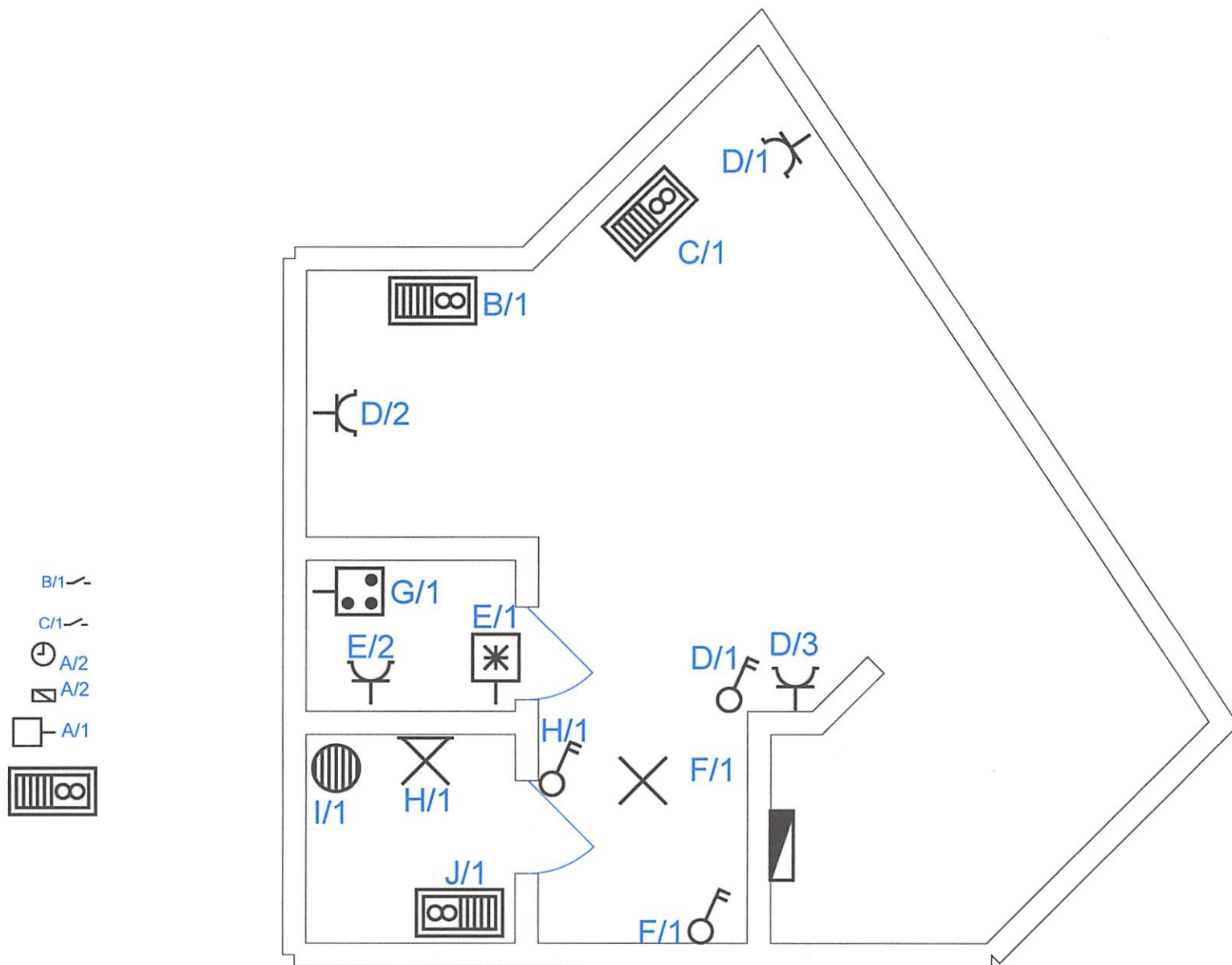

<p>Organisme agréé</p>  <p>ELECTRO-TEST Patrick DE COORDE inspecteur Patrick de Coorde@electro-test.be 0475 440 556</p>	<p>Propriétaire</p> <p>Mr Hanseeuw Avenue Mullie 25 app 111 1200 Woluwe St Lambert</p>	<p>Le responsable</p> <p>19/01/2016</p>	<p>Electricien Jadoul Jean-Marc</p> <p>Avenue Montesquieu, 4 1300 Wavre</p> <p>BE 0559.664.561 jadouljm@hotmail.com Tel.: 0475/440.556</p>
---	--	---	--

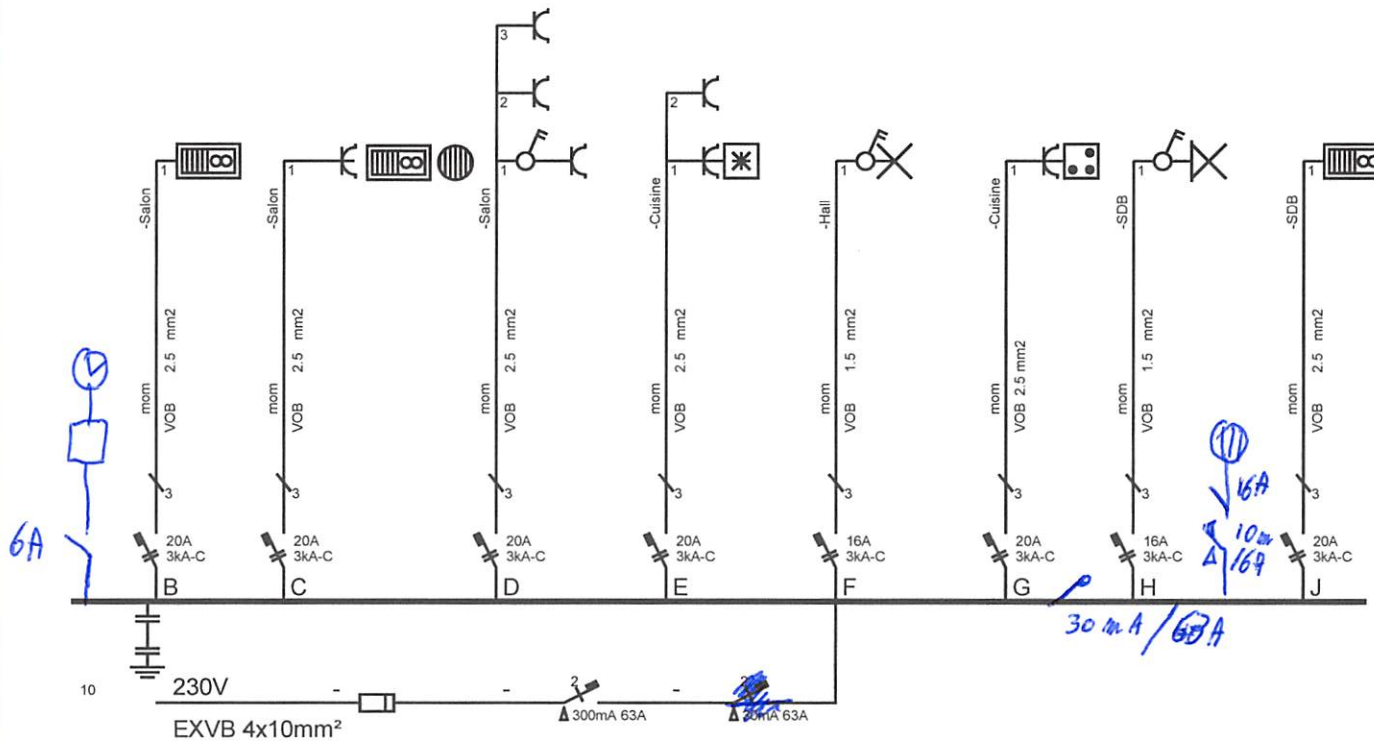

Organisme agréé



Handwritten signature: AS/201804/202

Propriétaire

Mr Hanseeuw
Avenue Mullie 25-111
1200 Woluwe St Lambert

Le responsable

19/01/2016

Electricien Jadoul Jean-Marc

Avenue Montesquieu, 4
1300 Wavre

BE 0559.664.561
jadouljm@hotmail.com
Tel.: 0475/440.556

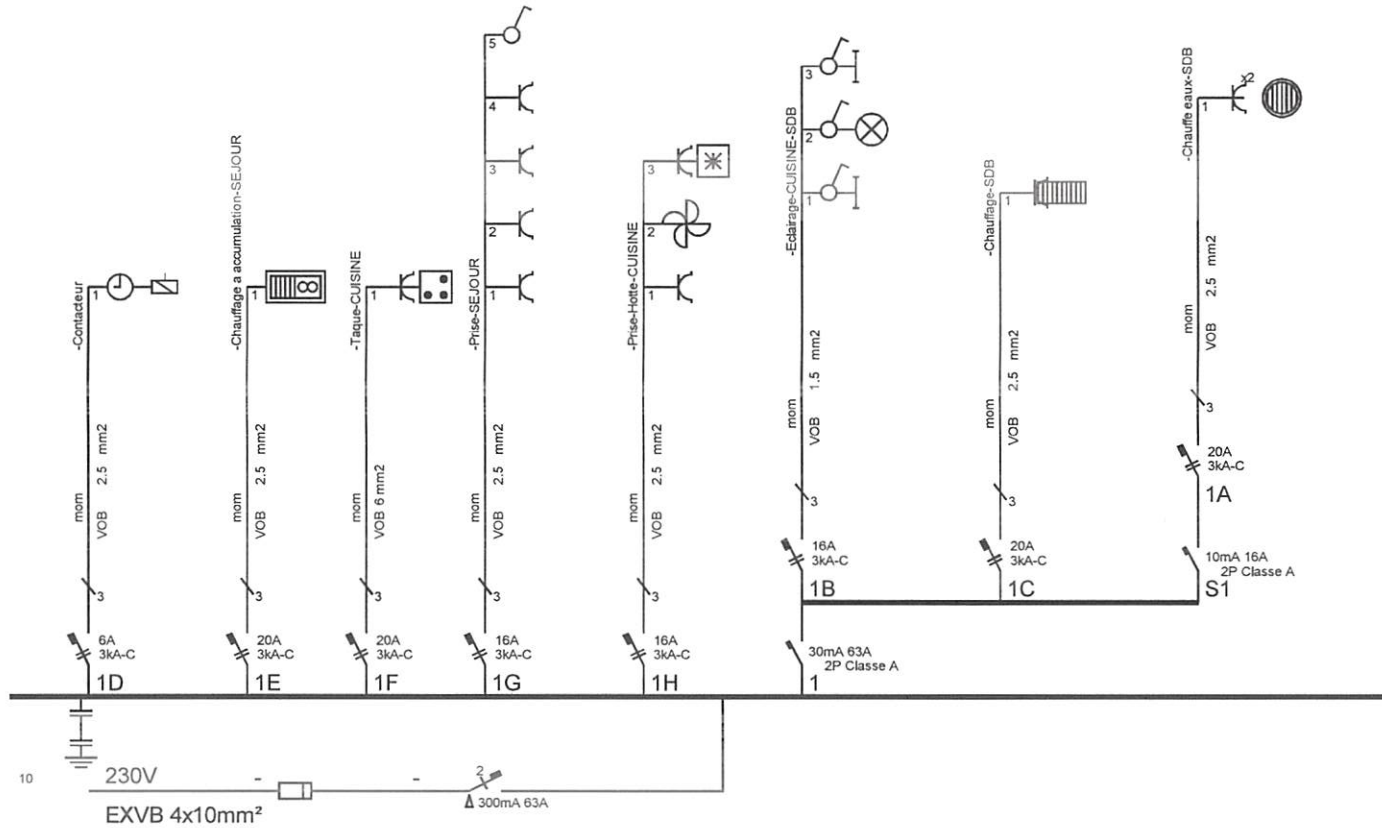

<p>Organisme agréé</p>	<p>Propriétaire</p> <p>Mr Hanseeuw Avenue Mullie 25 APP 200 1200 Woluwe St Lambert</p>	<p>Le responsable</p> <p>8/10/18</p>	<p>ICE-ELEC SPRL</p>
<p>ELECTROTEST Patrick De Coorde Inspecteur patrick.decoorde@electro-test.be Gsm: 0479 60 89 44</p>			<p>Avenue Montesquieu, 4 1300 Wavre</p> <p>jadouljm@hotmail.com Tel.: 0475/440.556</p>

Handwritten signature: 17/30/18-11/5/04

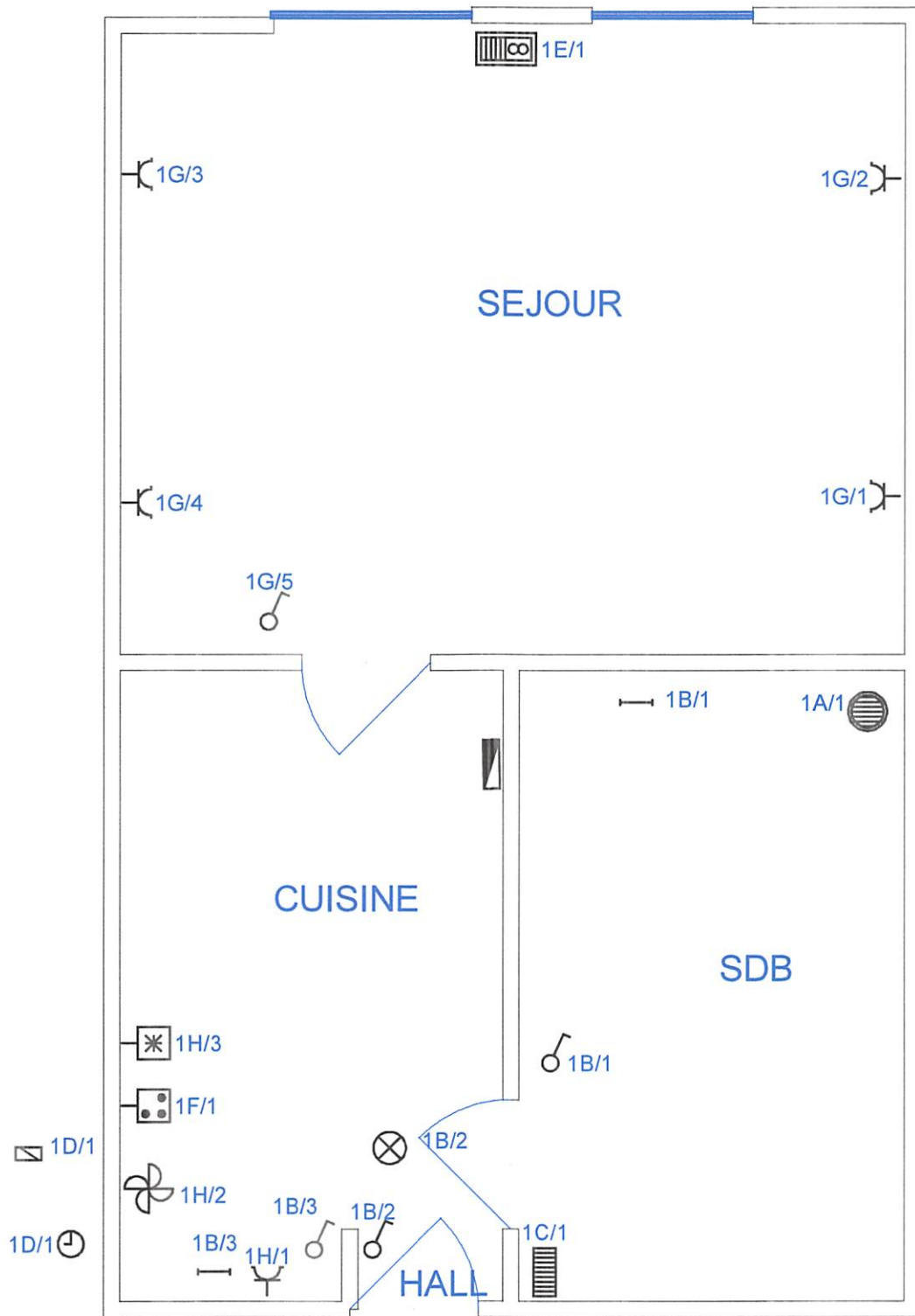

ELECTROTTEST
 Patrick De Coorde
 Inspecteur
 patrick.decoorde@ia.electro-test.be
 Gsm 0475 80 35 44

Organisme agréé	Mr Hanseeuw Avenue Mullie 25 APP 2 1200 Woluwe St Lambert	Le responsable 8/10/18	ICE-ELEC SPRL Avenue Montesquieu, 4 1300 Wavre
			jadouljm@hotmail.com Tel.: 0475/440.556

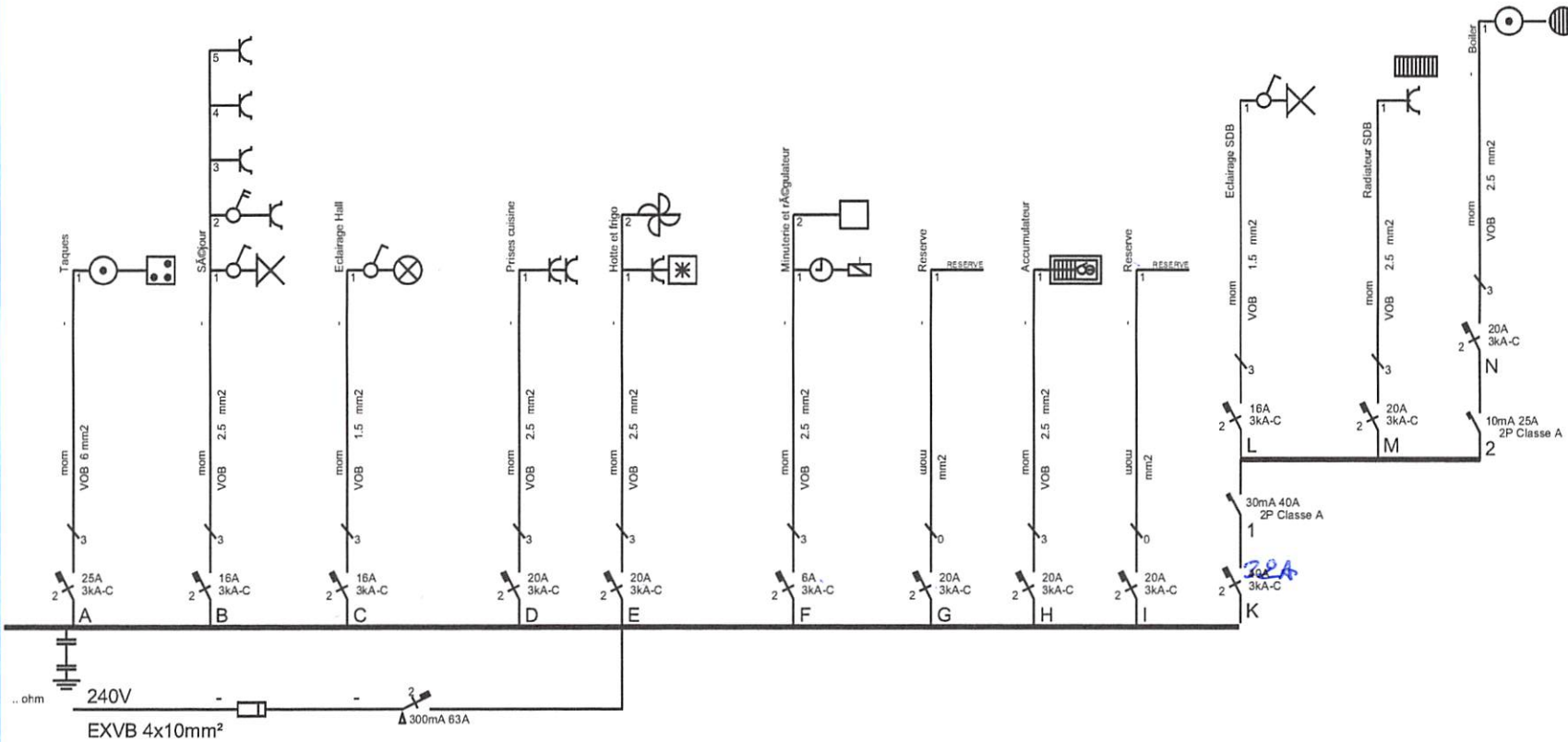

Organisme agréé
 ... / 2015
ELECTROTEST
 Patrick De Coorde
 Inspecteur
 Patrick.decoorde@electro-test.be
 Gsm 0479 808 944

Propriétaire
 Mr Yves Hanseeuw
 Pour Av Mullie 25 app 202
 1200 BRUXELLES

Le responsable
 05/05/2015

Electricien Jadoul Jean-Marc
 BE 0559.664.561
 jadouljm@skynet.be
 Tel.: 0475/440.556
 Avenue Bohy, 32
 1300 Wavre

18/06/2015/04

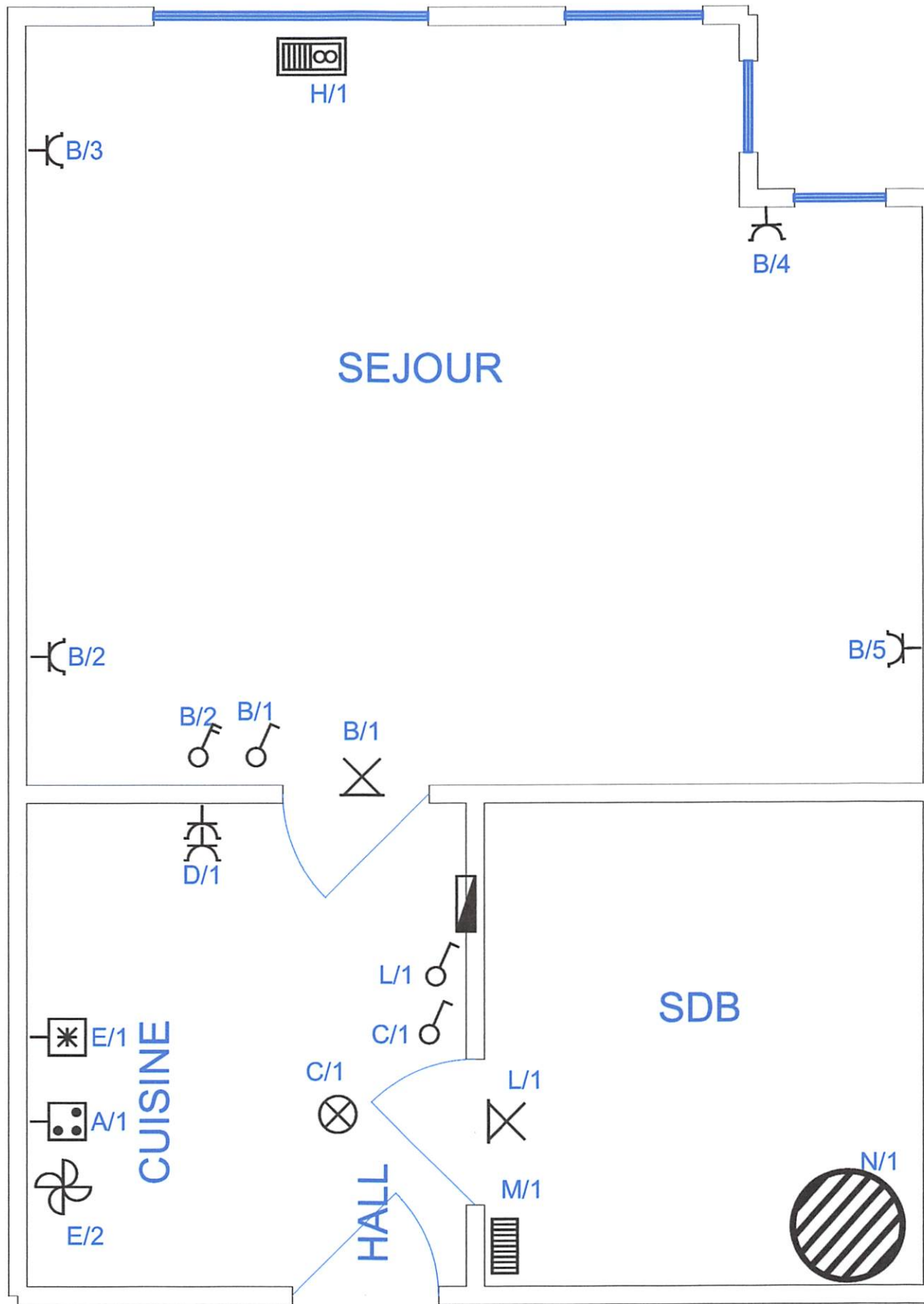

- K/1 Administration
- I/1 RESERVE
- H/1
- G/1 RESERVE
- F/2
- F/1
- F/1

Organisme agréé .. / .. / 2015	Propriétaire Mr Yves Hanseeuw Pour Av Mullie 25 app 202 1200 BRUXELLES	Le responsable 05/05/2015	Electricien Jadoul Jean-Marc BE 0559.664.561 jadouljm@skynet.be Tel.: 0475/440.556
-----------------------------------	---	------------------------------	---

ELECTROTEST
Patrick De Coorde
Inspecteur
patrick.decoorde@electro-test.be
Gsm 0475 808 944

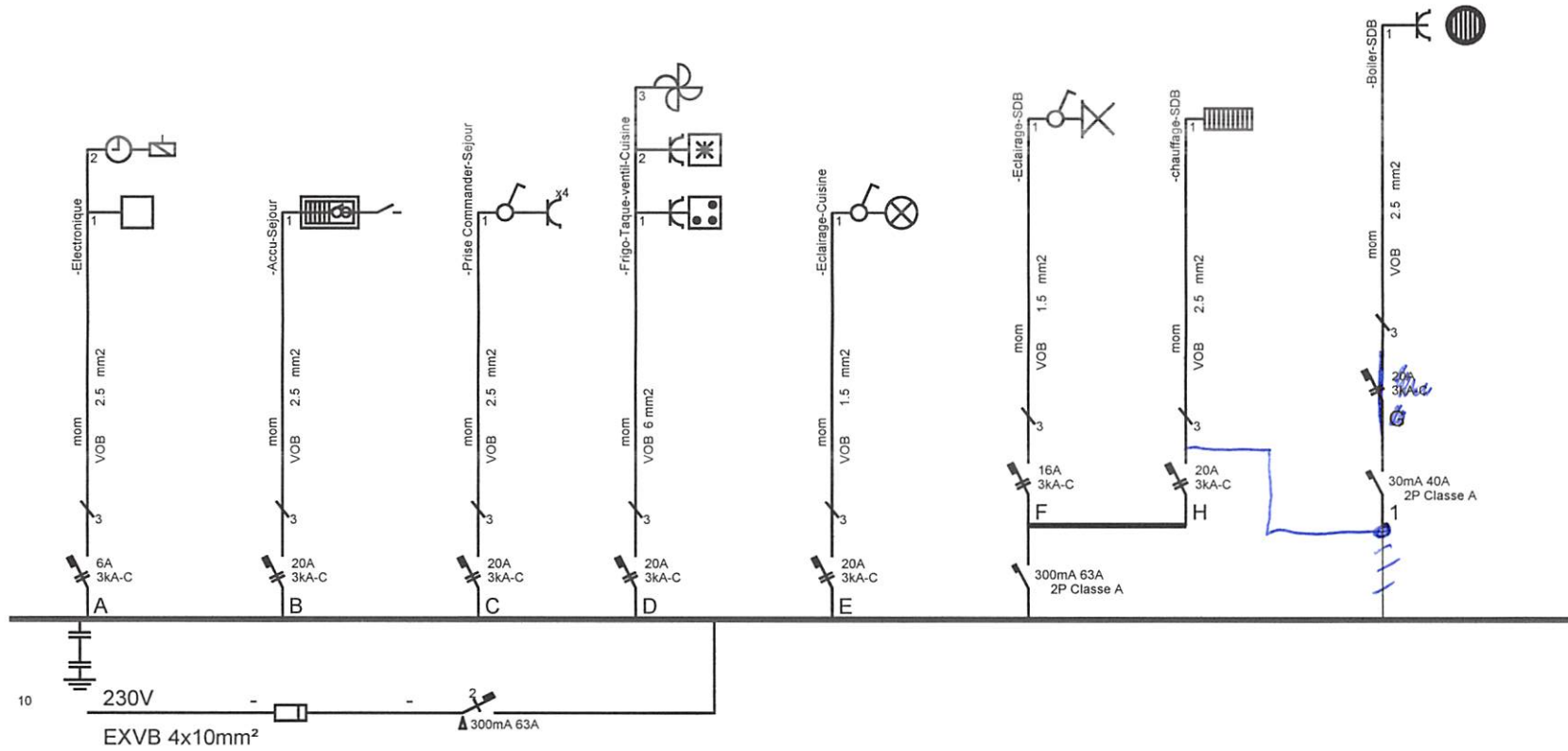

Organisme agréé

ELECTROTEST
 Patrick De Coorde
 Inspecteur
 patrick.decoorde@electro-test.be
 GSM 0479 80 89 44

Propriétaire

Mr Hanseeuw
 Avenue Mullie 25 APP 203
 1200 Woluwe St Lambert

Le responsable

9/10/18

ICE-ELEC SPRL

Avenue Montesquieu, 4
 1300 Wavre

jadouljm@hotmail.com
 Tel.: 0475/440.556

Handwritten signature: Patrick De Coorde

- B/1 
- B/1 
- A/2 
- A/2 
- A/1 

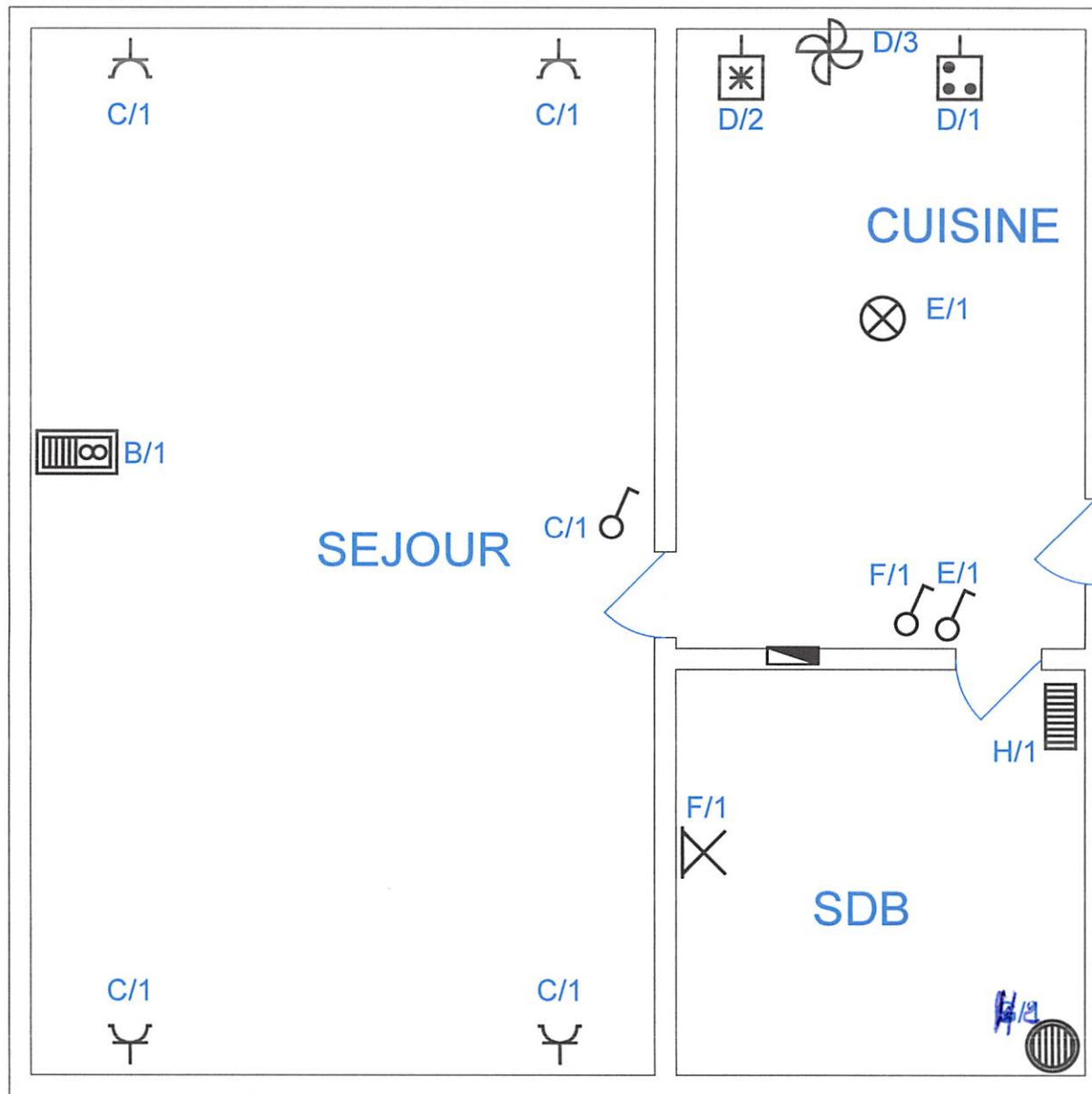

ELECTROTEST
 Patrick De Coorde
 Inspecteur
 patrick.decoorde@electro-test.be
 Gsm 0475 80 89 44

Organisme agréé	Mr Hanseeuw Avenue Mullie 25 APP 203 1200 Woluwe St Lambert	Le responsable	ICE-ELEC SPRL Avenue Montesquieu, 4 1300 Wavre BE 0681.380.161 info@ice-elec.be Tel.: 0475/440.556
		20/03/2018	

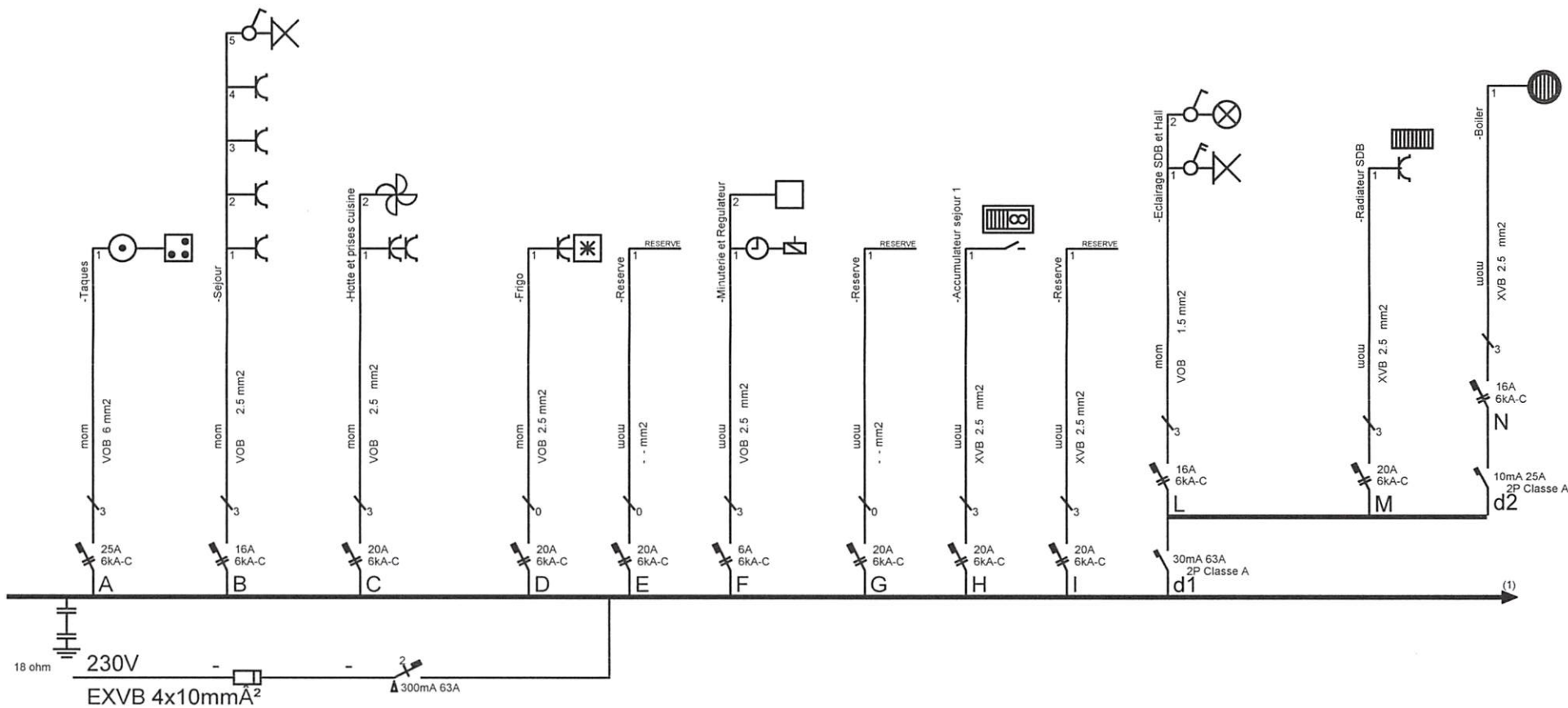

Organisme agréé



Handwritten signature

Propriétaire

AVENUE G MULLIE 25-204
1200 BRUXELLES

Le client

10/10/2019

Electricien Jadoul Jean-Marc

Avenue Bohy, 32
1300 Wavre

BE 0559.664.561
jadouljm@skynet.be
Tel.: 0475/440.556

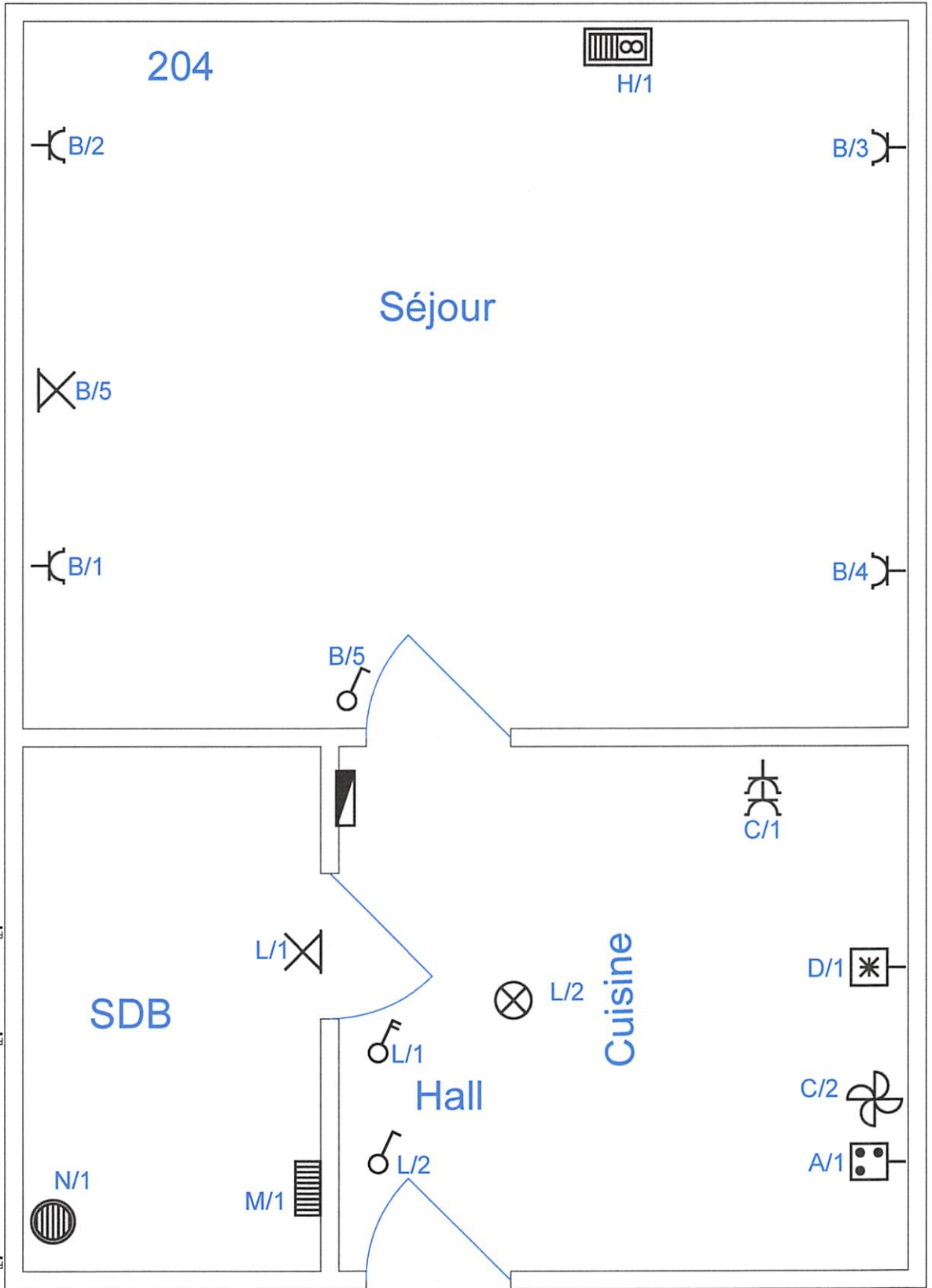

Organisme agréé ELECTRO-TEST Patrick DE COORDE <small>Responsable</small> patrick.decoorde@electro-test.be Gsm +32 479 808 944	AVENUE G MULLIE 25-204 1200 BRUXELLES	Le client 10/10/2019	Electricien Jadoul Jean-Marc BE 0559.664.561 jadouljm@skynet.be Tel.: 0475/440.556 Avenue Bohy, 32 1300 Wavre
--	--	-------------------------	--

28/04/2019

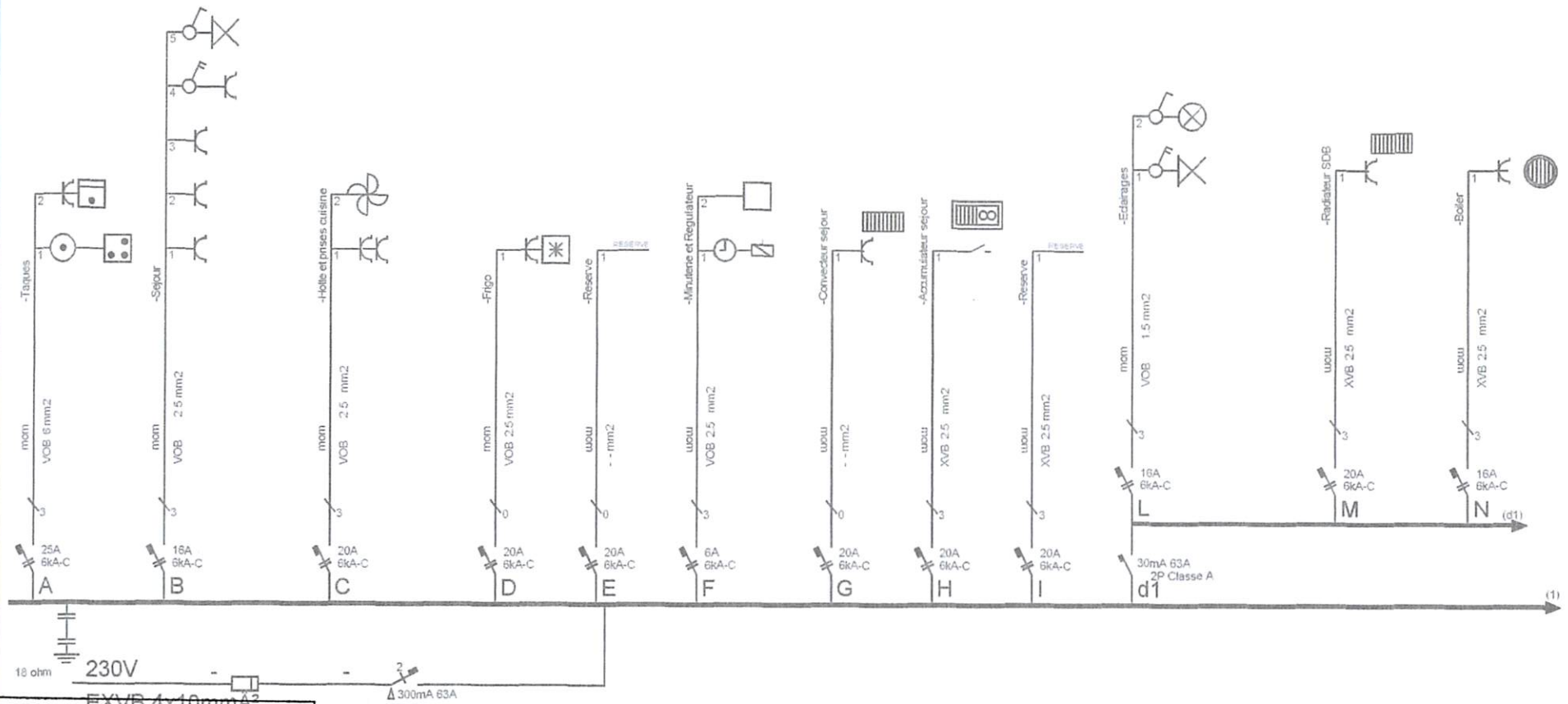

Contrôlé par Greenfish-Energy ASBL
 Organisme agréé
 Date : 24/06/2015
 Inspecteur 004 - Ismaël RAOUDI

Le client
 .. / .. / 2014

AVENUE G MULLIE 25-205
 1200 BRUXELLES

Electricien Jadoul Jean-Marc
 BE 0559.664.561
 jadouljm@skynet.be
 Tel.: 0475/440.556

Avenue Bohy, 32
 1300 Wavre

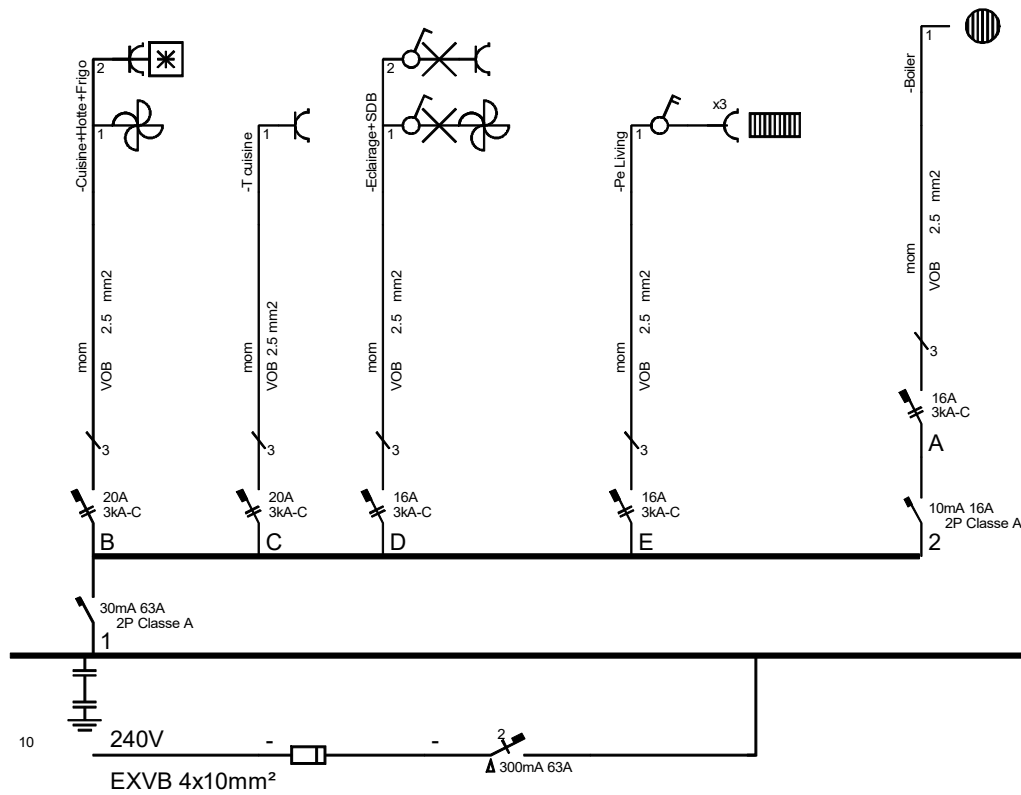

Organisme agréé

Propriétaire

Monsieur Hanseeuw
Avenue GMullie 25-210
Woluwe St Lambert

Le responsable

21/05/2019

ICE-ELEC SPRL

Avenue Montesquieu, 4
1300 Wavre

BE 0681.380.161
info@ice-elec.be
Tel.: 0475/440.556

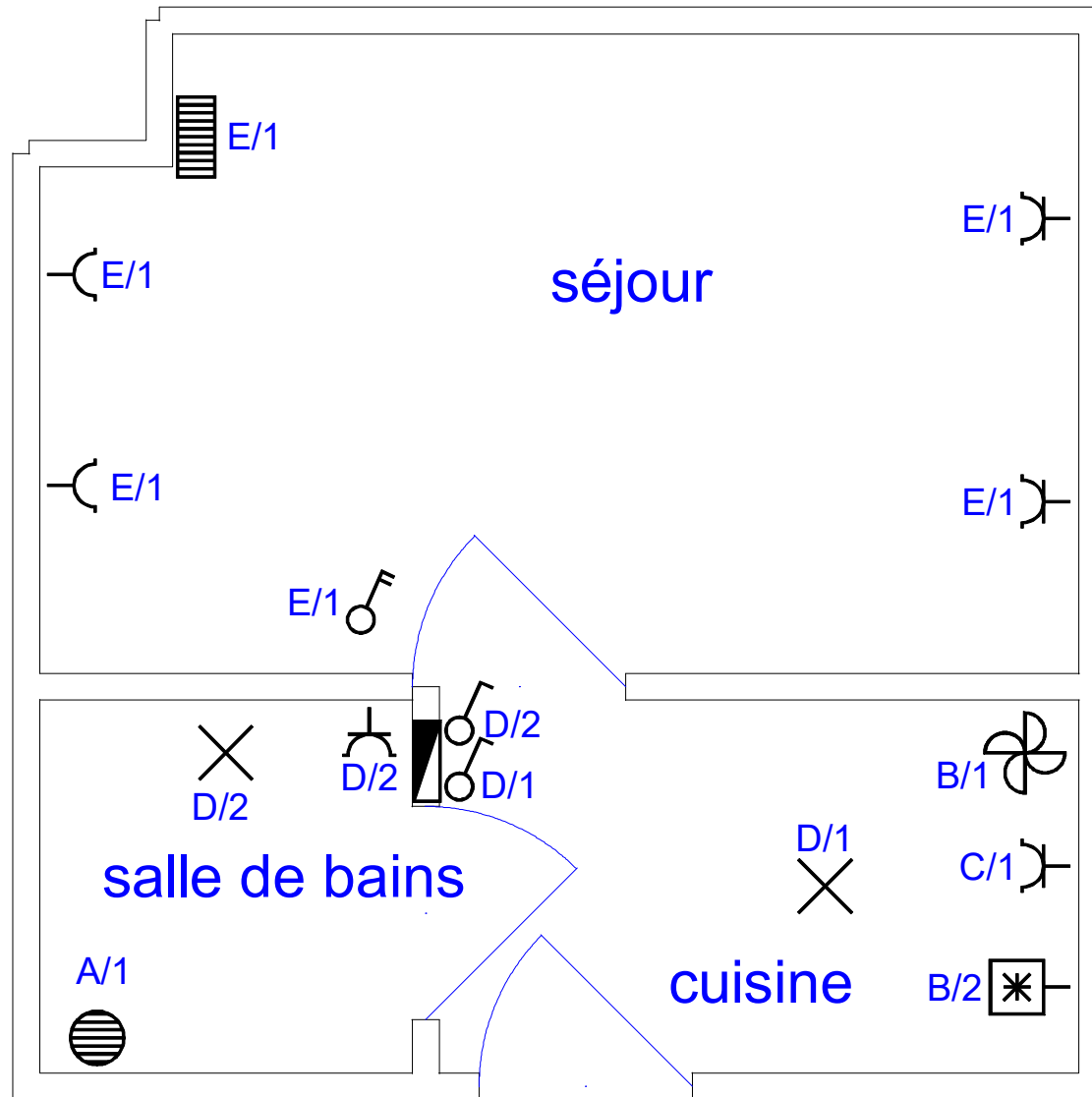

Organisme agréé	<small>Propriétaire</small> Hanseuw Avenue g Mullie 25/210 Woluwe St Lambert -	Le responsable 20/3/19	ICE-ELEC SPRL Avenue Montesquieu, 4 1300 Wavre jadouljm@hotmail.com Tel.: 0475/440.556

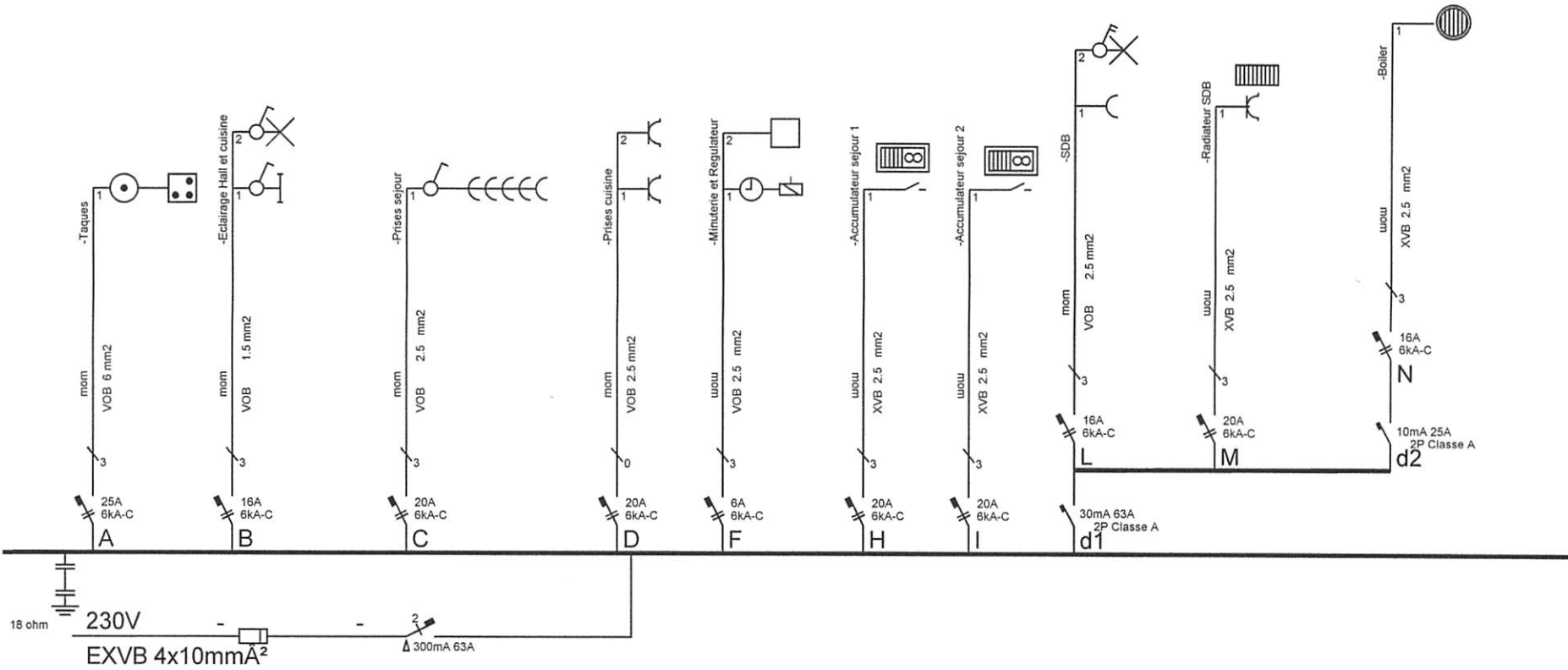

Contrôle par Greenfish- Energy ASBL
 Date : 15/10/2015
 Inspecteur 004 - Ismaël RAOUDI

Propriétaire
 AVENUE G MULLIE 25-211
 1200 BRUXELLES

Le client
 .. / .. / 2014

Electricien Jadoul Jean-Marc
 Avenue Bohy, 32
 1300 Wavre
 BE 0559.664.561
 jadouljm@skynet.be
 Tel.: 0475/440.556

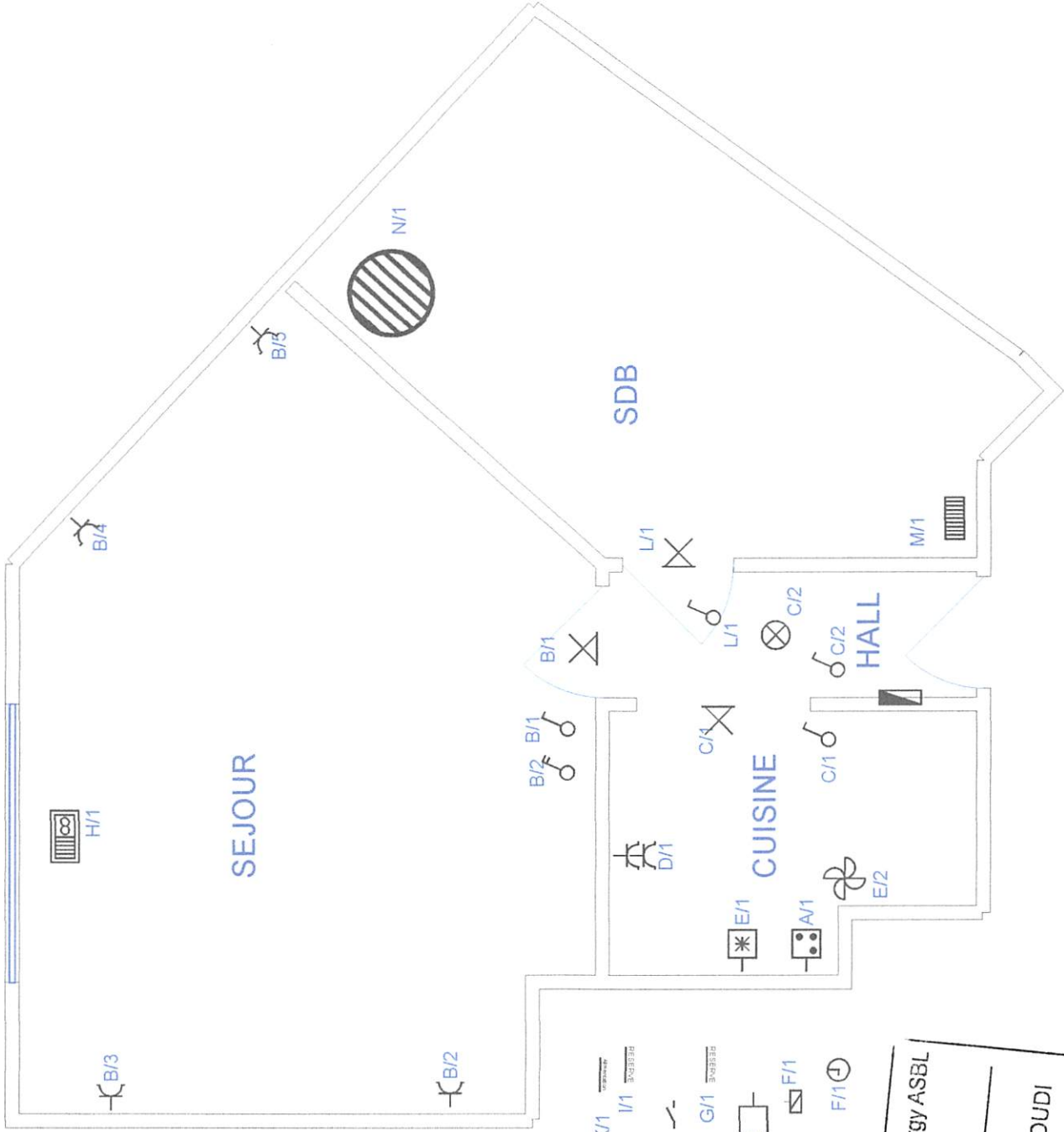

- K/1
- I/1
- H/1
- G/1
- F/2
- F/1
- F/1

Contrôlé par Greenfish-Energy ASBL
 Date : 24/06/2015
 Inspecteur 004 - Ismaël RAOUDI

Organisme agré	Le responsable	Electricien Jadoul Jean-Marc
.. / .. / 2015	05/05/2015	BE 0553 664 561
Mr Yves Hanseuw	1200 BRUXELLES	Jadouljm@skynet.be
Pour Av Mülle 25 app 301		
		Avenue Bohy, 32
		1300 Wavre
		Tel. : 0475440.556

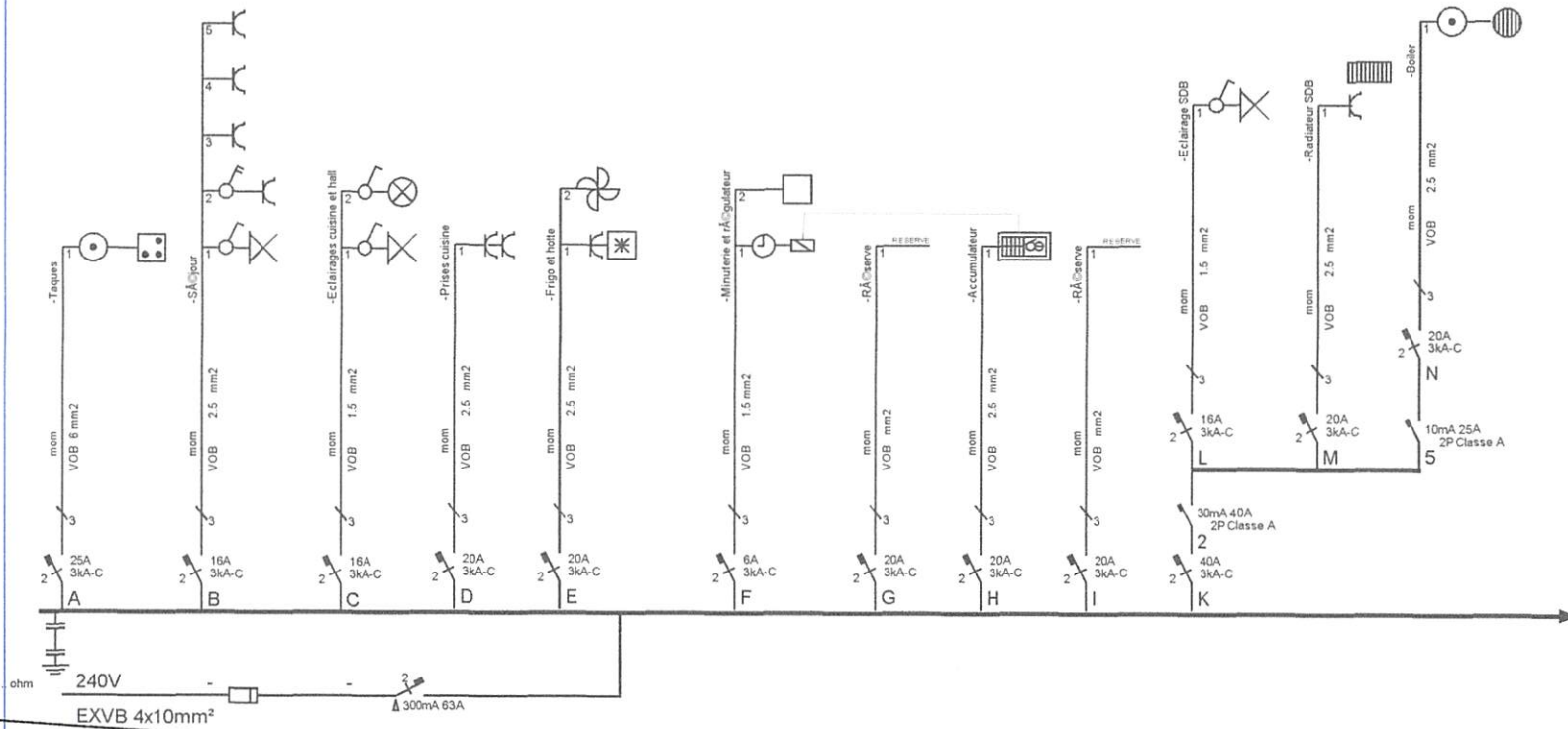

Contrôle par Greenfish-Energy ASBL
Organisme agréé

Date: 24.10/2015

Inspecteur 004 - Ismaël RAOUDI

Mr Yves Hanseeuw
Pour Av Mullie 25 app 301
1200 BRUXELLES

Le responsable
05/05/2015

Electricien Jadoul Jean-Marc

Avenue Bohy, 32
1300 Wavre
BE 0559.664.561
jadouljm@skynet.be
Tel.: 0475/440.556

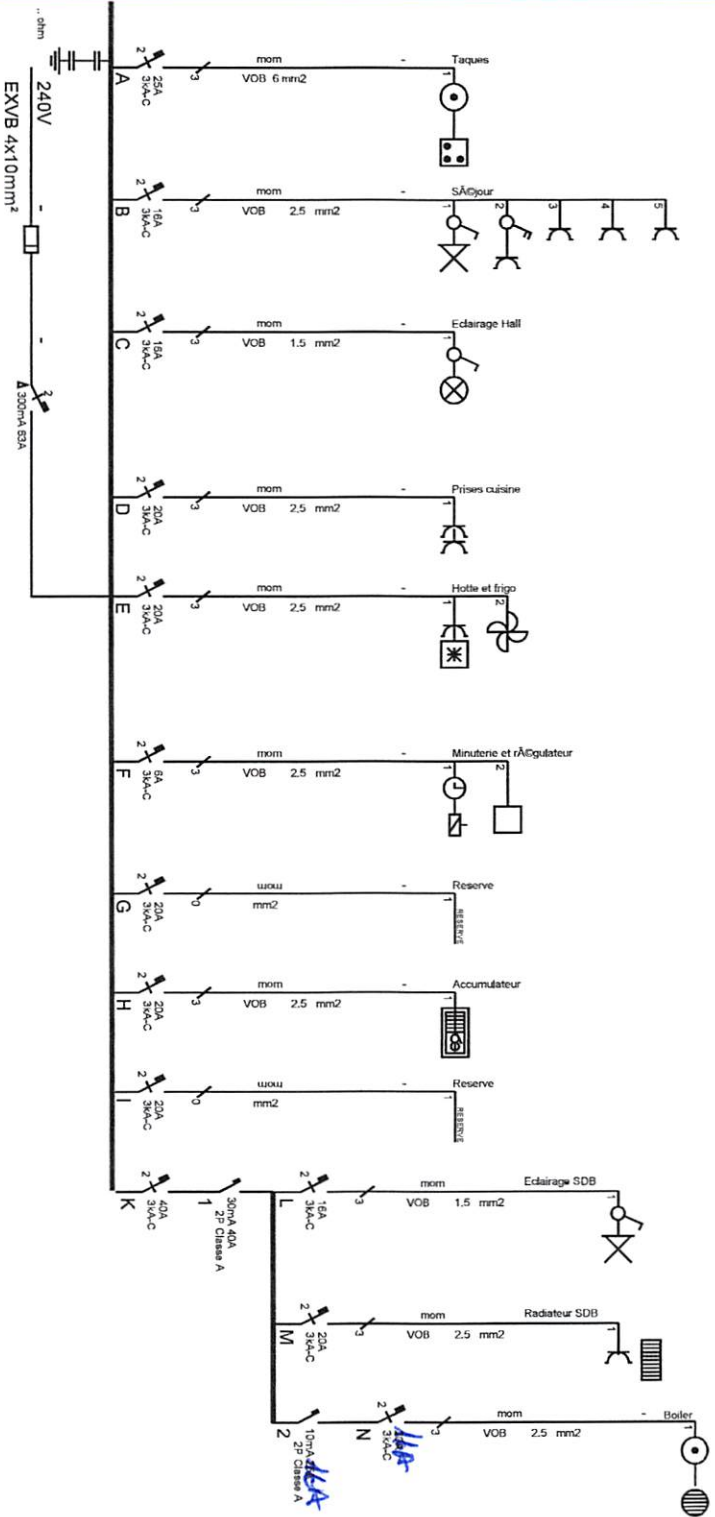

<p>Organisme agréé</p> <p>ELECTROTEST</p> <p>Patrick De Coorde Inspecteur patrick.decoorde@electro-test.be Gam 0475 808 944</p>	<p>Mr Yves Hanseeuw Pour Av Mülle 25 app 302 1200 BRUXELLES</p>	<p>Le responsable</p> <p>/ /2016</p>	<p>Electricien Jadoul Jean-Marc</p> <p>BE 0559.664.561 jadouljm@skynet.be Tel.: 0475/440.556</p>
--	---	--------------------------------------	---

Delektboldes

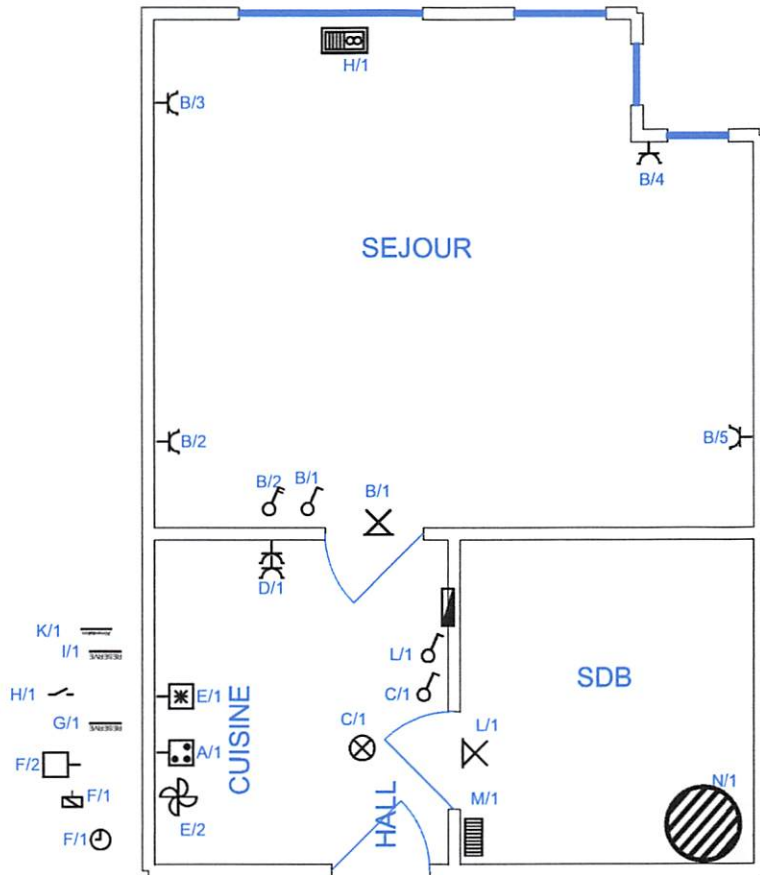

Organisme agréé ... / 2016	Mr Yves Hansseuw Pour Av. Mulle 25 app 302 1200 BRUXELLES	Le responsable / //2016	Electricien Jadoul Jean-Marc BE 0109 663 261 jadouljm@stymet.be Tel. 0475/440 556
-------------------------------	---	----------------------------	--

ELECTROTEST
 Patrick De Coorde
 Inspecteur
 p.decoorde@electro-test.be
 Gsm 0479 808 944

TD2

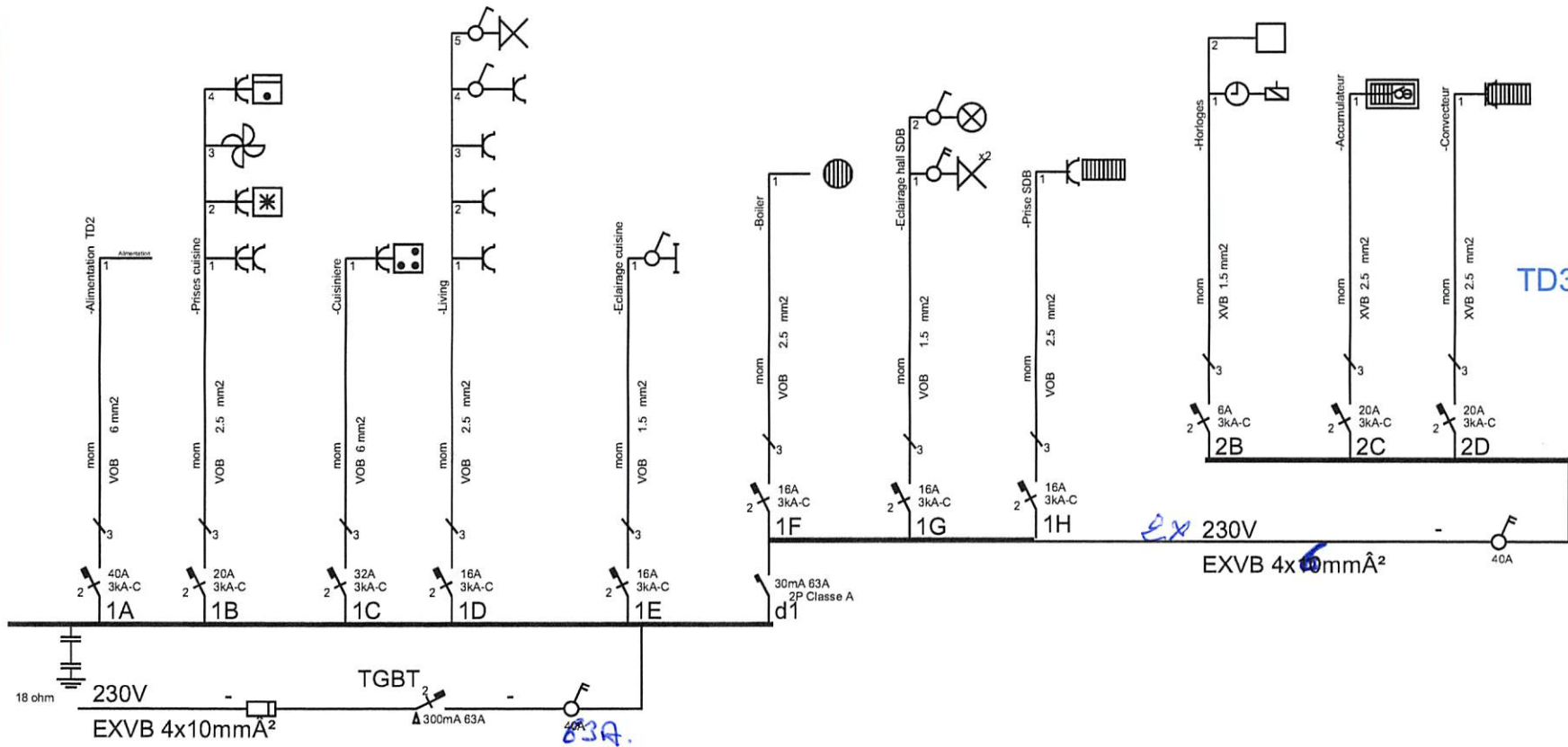

TD3

<p>Organisme agréé ... / 2015</p>	<p>Propriétaire AVENUE G MULLIE 25-305 1200 BRUXELLES</p>	<p>Le responsable 05/05/2015</p>	<p>Electricien Jadoul Jean-Marc BE 0559.664.561 jadouljm@skynet.be Tel.: 0475/440.556</p>
<p>ELECTROTEST Patrick De Coorde Inspecteur patrick.decoorde@electro-test.be 0475 668 944</p>			<p>Avenue Bohy, 32 1300 Wavre</p>

Handwritten signature and date: 28/06/15/15

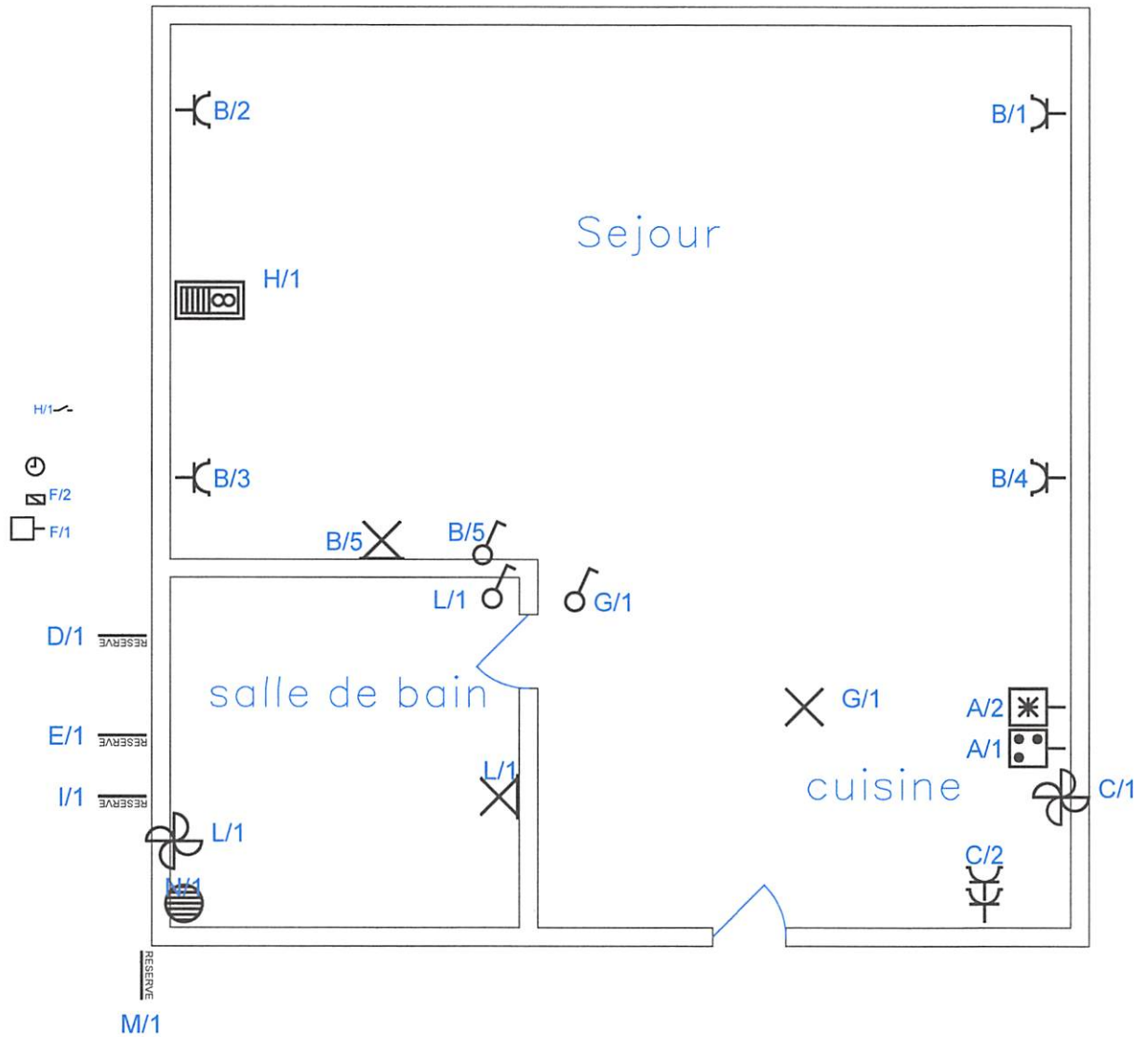

<p>Organisme agréé</p>  <p>ELECTRO-TEST Patrick DE COORDE Inspecteur patrick.decoorde@electro-test.be Gsm: +32 479 003 944</p>	<p>Propriétaire</p> <p>Mr Hanseeuw Avenue Mullie 25 APP 308 1200 Woluwe St Lambert</p>	<p>Le responsable</p> <p>19/01/2016</p>	<p>Electricien Jadoul Jean-Marc</p> <p>BE 0559.664.561 jadouljm@hotmail.com Tel.: 0475/440.556</p> <p>Avenue Montesquieu, 4 1300 Wavre</p>
--	--	---	--

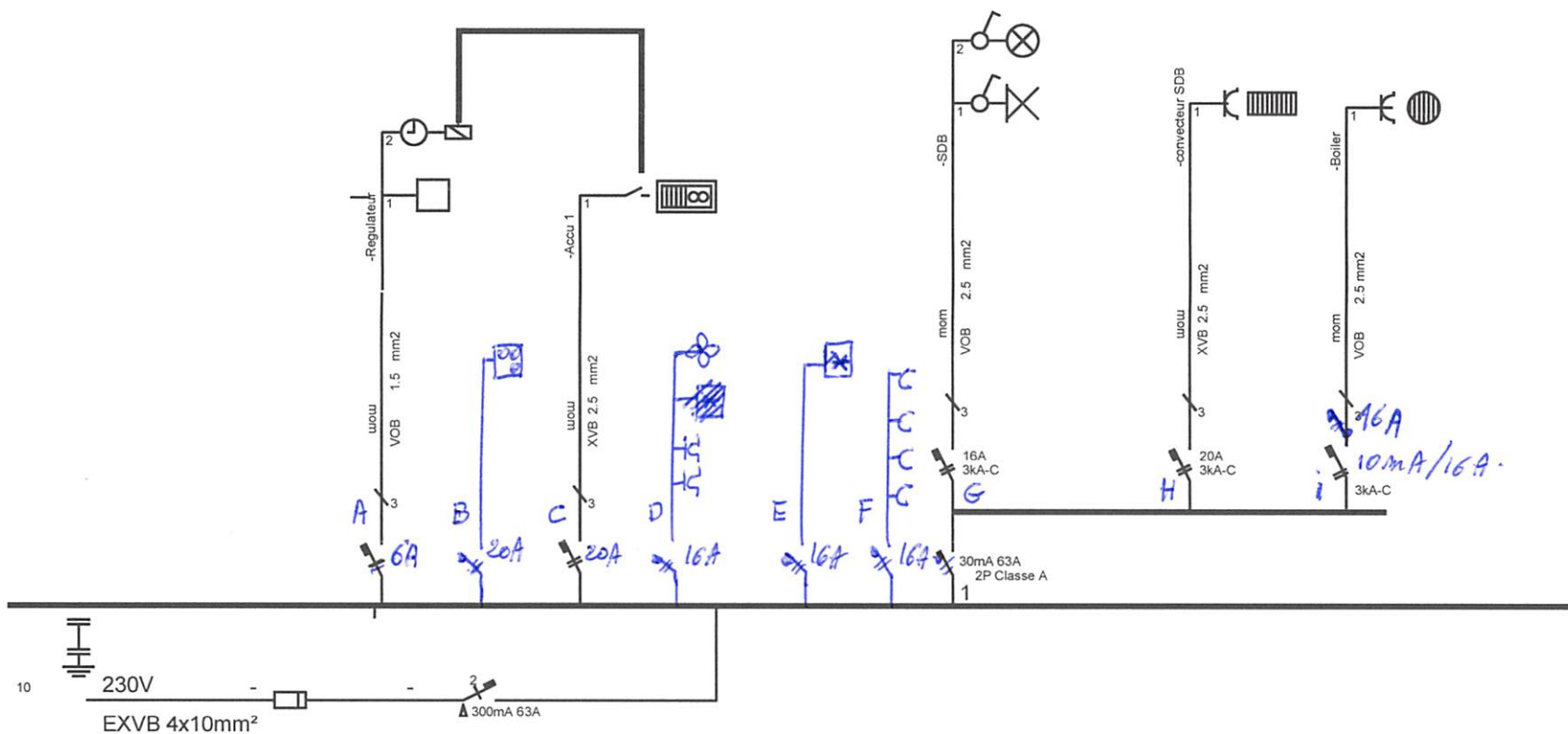

Organisme agréée

Propriétaire

Mr Hanseeuw
Avenue Mullie 25 APP 309.
1200 Woluwe St Lambert

Le responsable

09/04/18

ICE-ELEC SPRL

Avenue Montesquieu, 4
1300 Wavre

BE 0681.380.161
info@ice-elec.be
Tel.: 0475/440.556

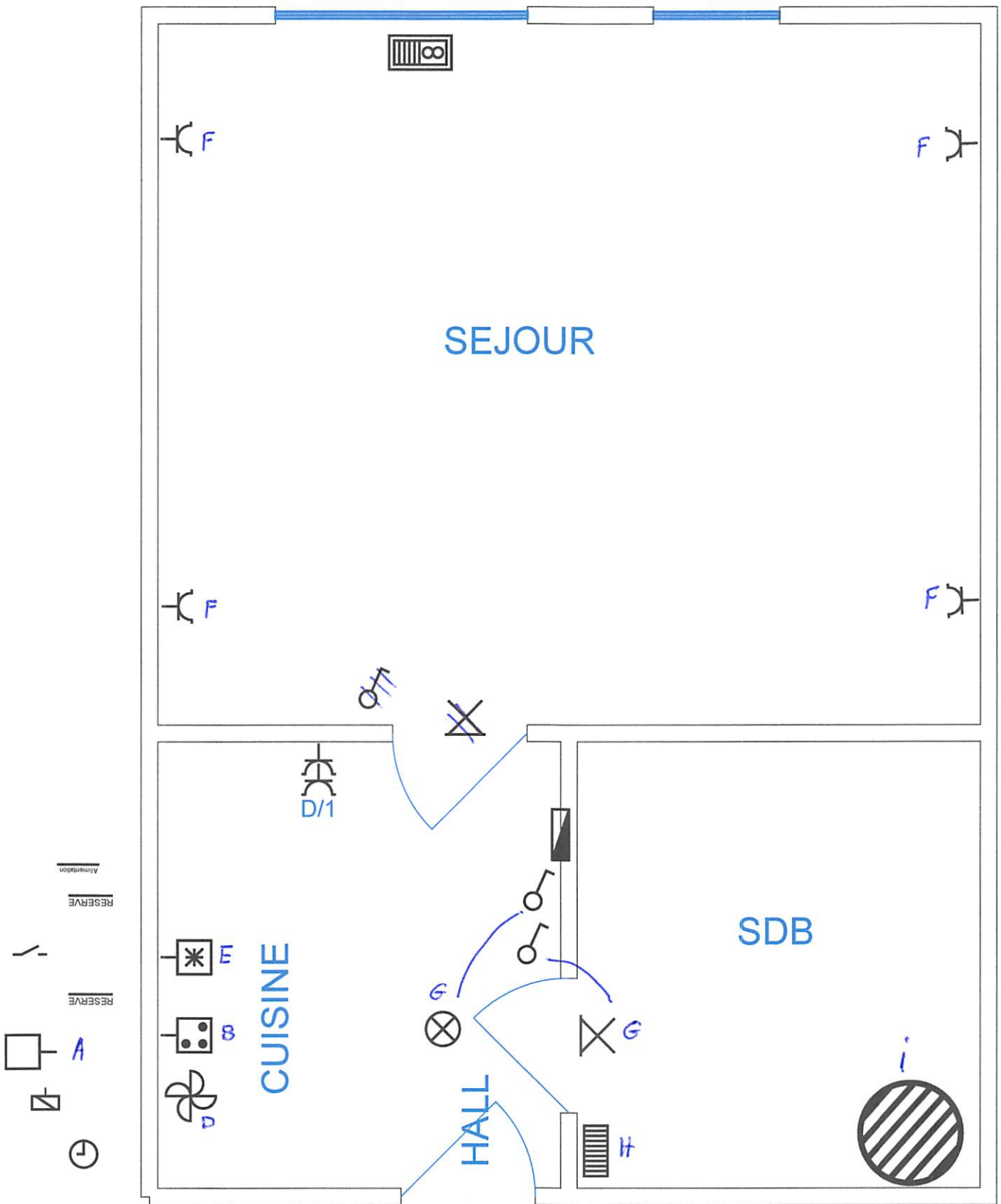

<p>Organisme agréé</p>	<p>Mr Hanseeuw Avenue Mullie 25 APP <i>309.</i> 1200 Woluwe St Lambert</p>	<p>Le responsable 20/03/2018</p>	<p>ICE-ELEC SPRL Avenue Montesquieu, 4 1300 Wavre BE 0681.380.161 info@ice-elec.be Tel.: 0475/440.556</p>
------------------------	--	--------------------------------------	--

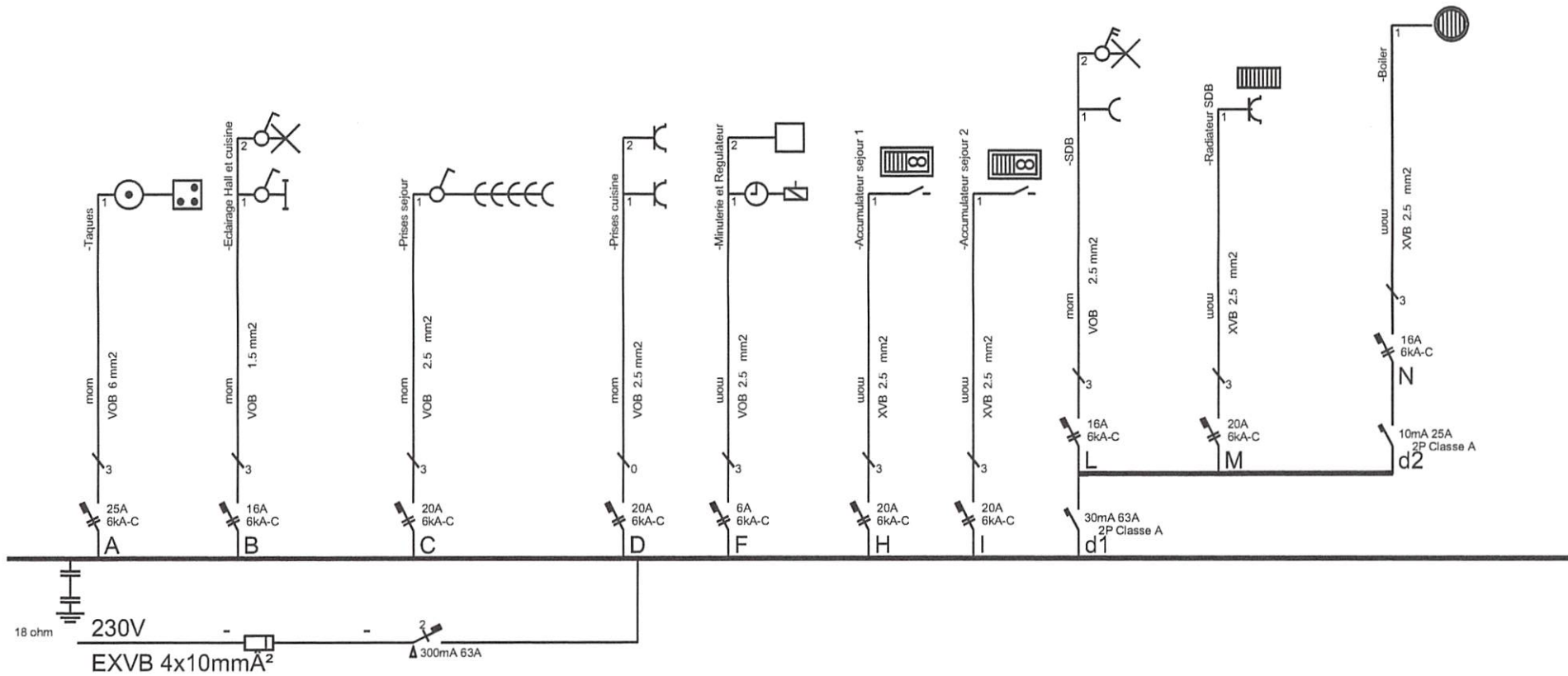

Organisme agréé

ELECTROTEST
 Patrick De Coorde
 Inspecteur
 Email: deccorde@electro-test.be
 Tel: 0479 808 944

18/10/2016

Propriétaire

AVENUE G MULLIE 25-311
 1200 BRUXELLES

Le client

.. / .. / 2016

Electricien Jadoul Jean-Marc

Avenue Bohy, 32
 1300 Wavre

BE 0559.664.561
 jadouljm@skynet.be
 Tel.: 0475/440.556

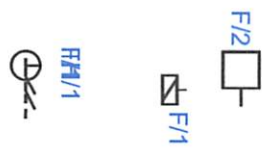
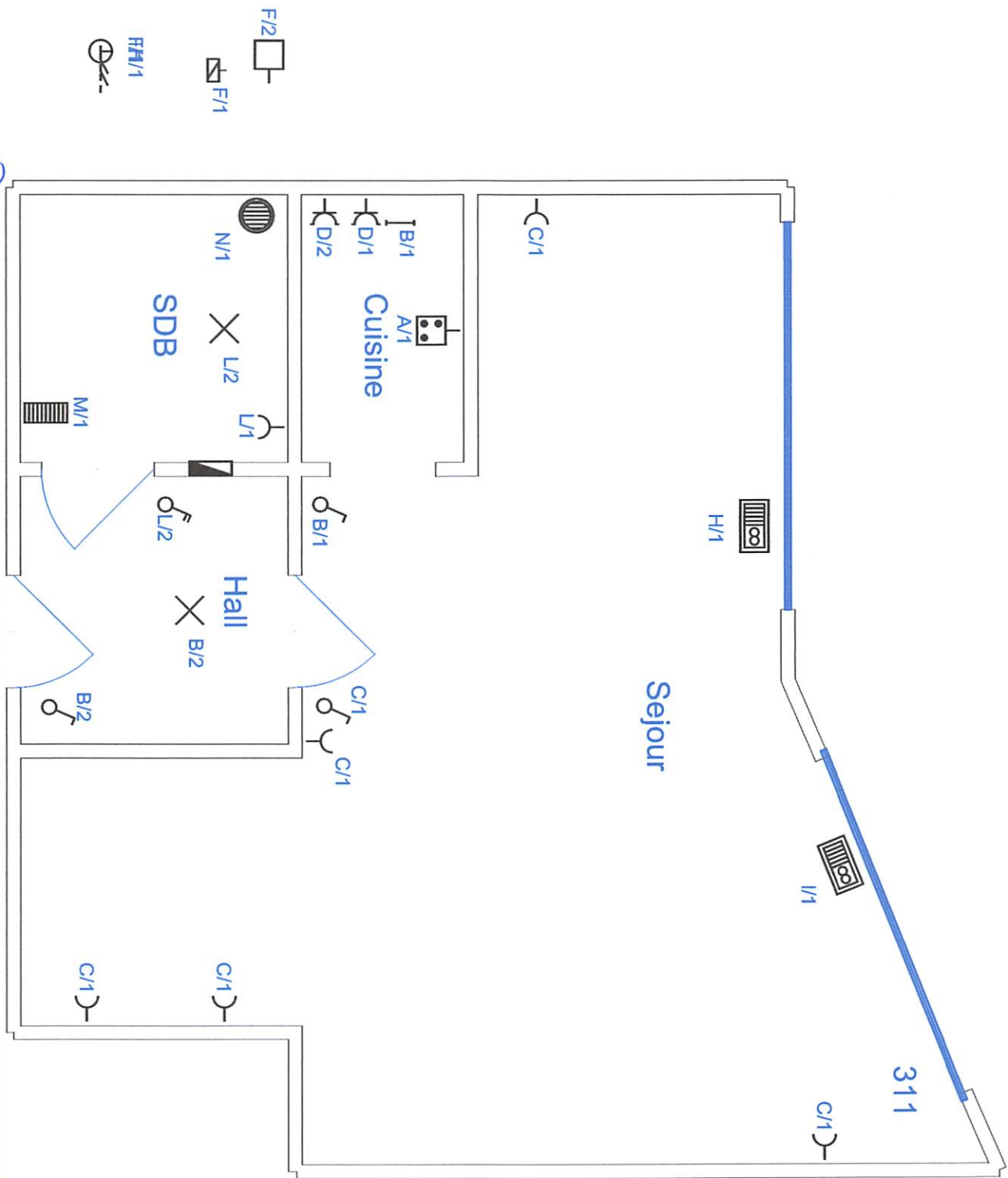

<p>Organisme agréé</p> <p>ELÉCTROTEST</p> <p>Patrick De Coorde</p> <p>Inspecteur</p> <p>patrick.decoorde@electro-test.be</p> <p>Gsm: 0475 808 577</p>	<p>Le client</p> <p>.. / .. / 2016</p>	<p>Electricien Jadoul Jean-Marc</p> <p>BE 0559.664.561</p> <p>jadouljm@skynet.be</p> <p>Tel.: 0475.440.556</p>
	<p>AVENUE G MULLIE 25-311</p> <p>1200 BRUXELLES</p>	

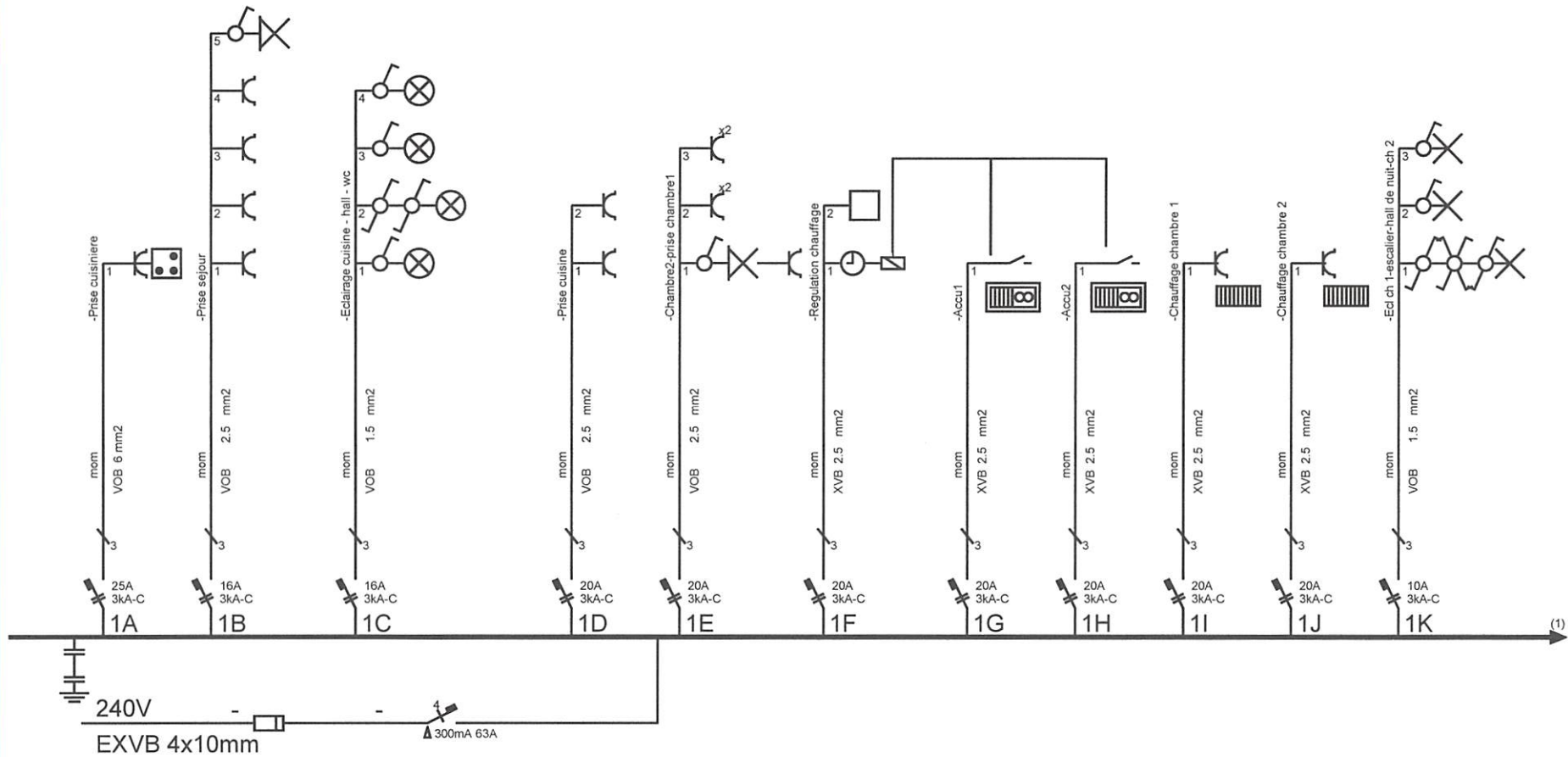

Organisme agréé



Propriétaire

Mr Yves Hanseeuw
Pour Av Mullie 25 app 402
1200 BRUXELLES
TD1

Le responsable

20/03/2018

ICE-ELEC SPRL

Avenue Montesquieu, 4
1300 Wavre

BE 0681.380.161
info@ice-elec.be
Tel.: 0475/440.556

401

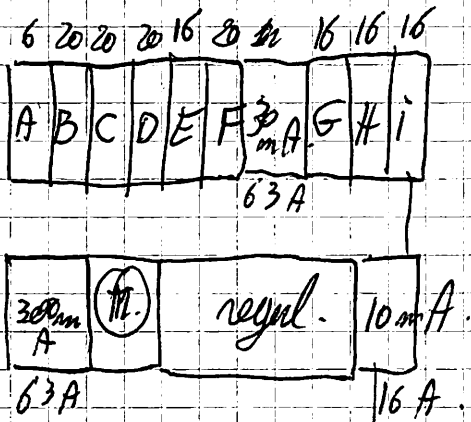

- A regulation.
- B Tagne
- C chauffage. ferite
- D chauffage porte.
- E pe séjour + ⊕ hall + wc
- F pe cuisine + ⊕ cuisine.
- G 30 SDB + toilette
- H 30 ch SDB
- I 30 Boite

changer prise + int cuisine H5

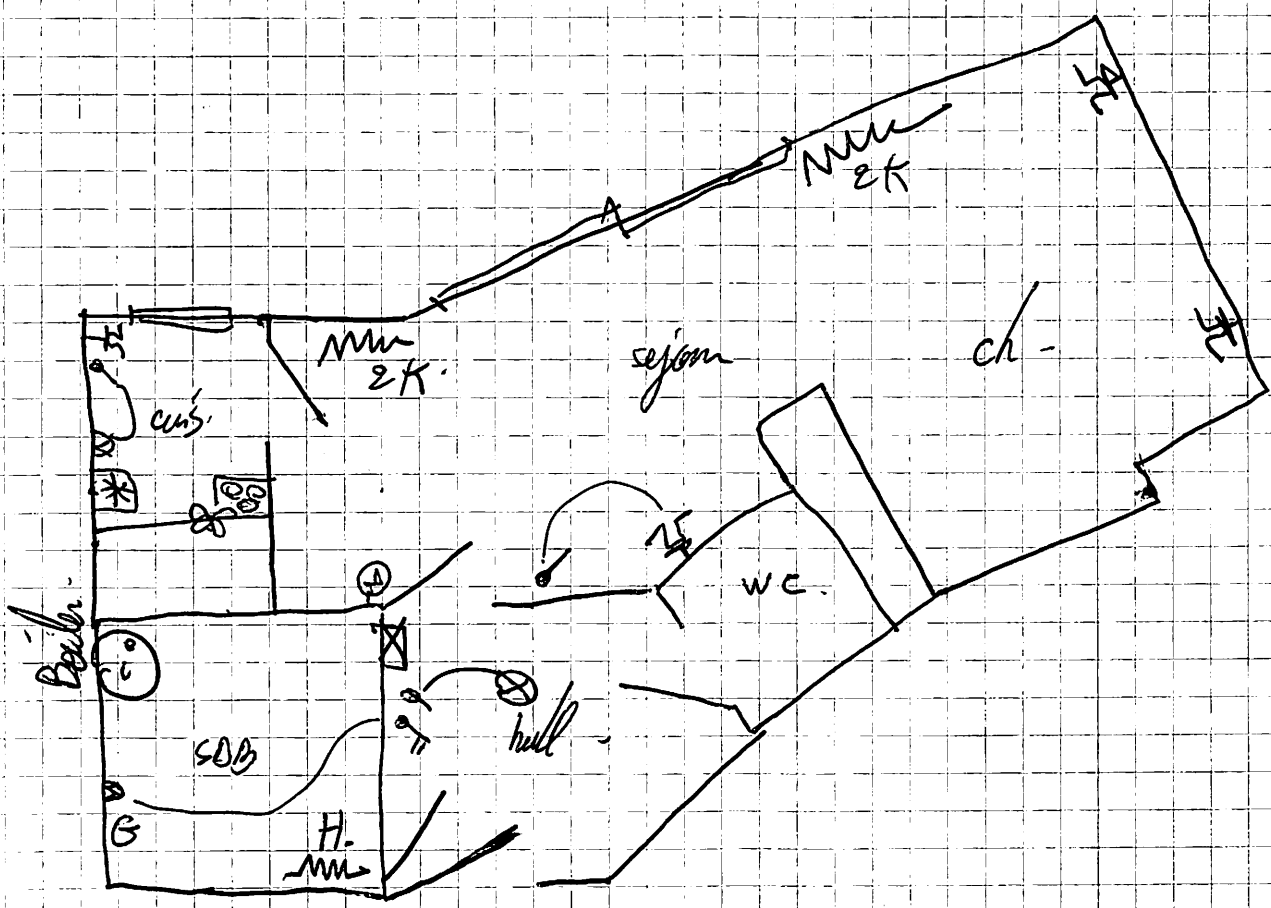

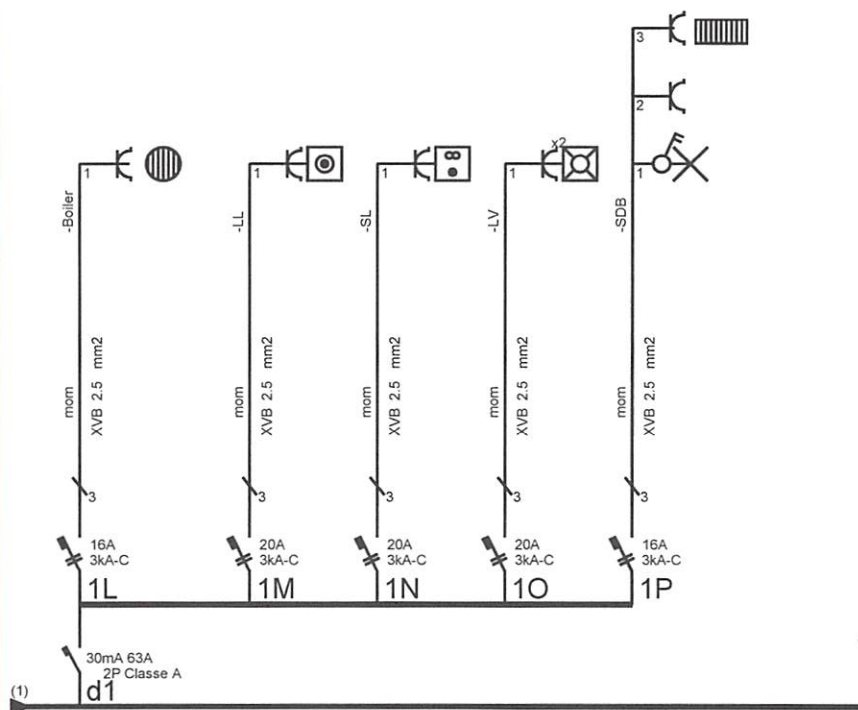

Organisme agréé



Propriétaire

Mr Yves Hanseeuw
 Pour Av Mullie 25 app 402
 1200 BRUXELLES
 TD1

Le responsable

20/03/2018

ICE-ELEC SPRL

Avenue Montesquieu, 4
 1300 Wavre

BE 0681.380.161
 info@ice-elec.be
 Tel.: 0475/440.556

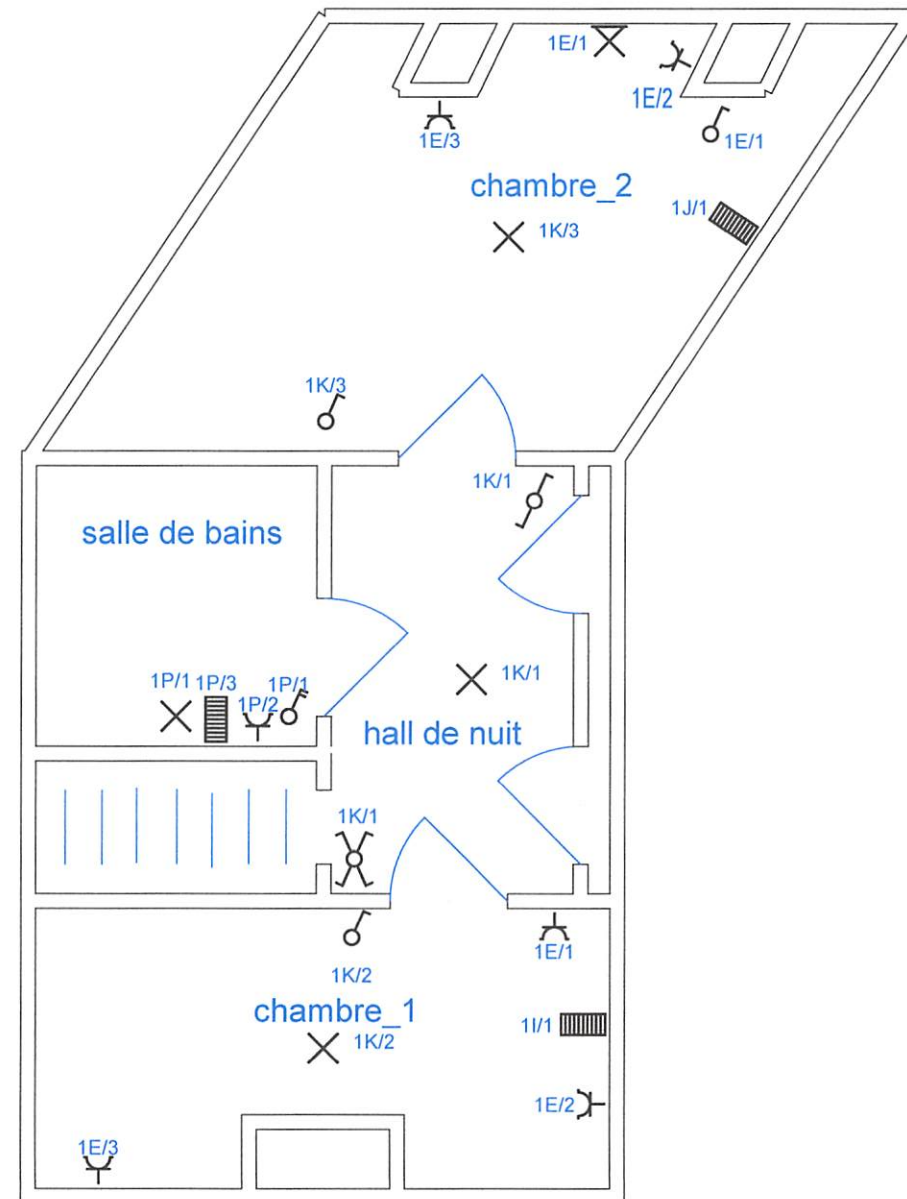
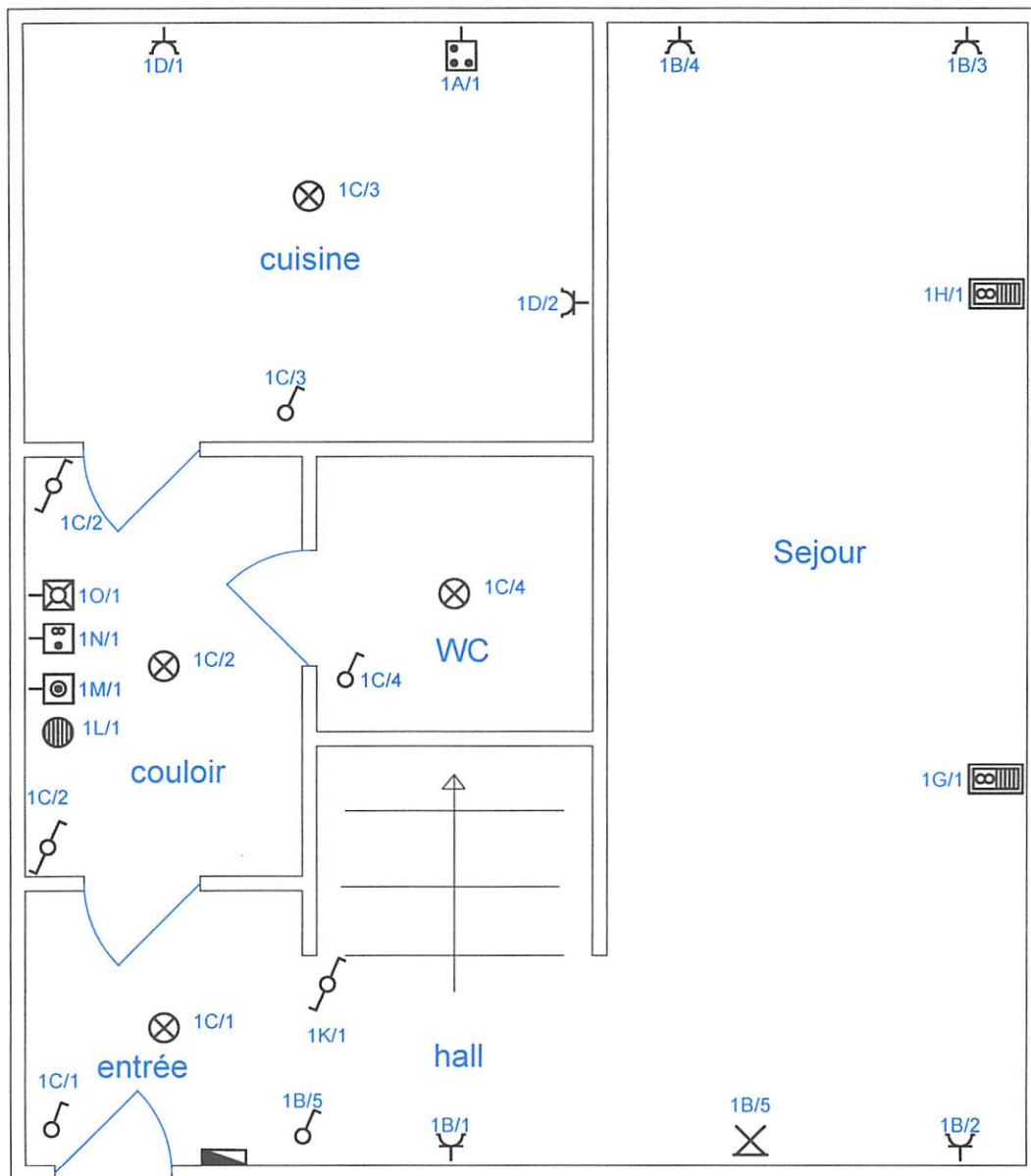

<p>Organisme agréé</p>  <p>ELECTRO-TEST Patrick DE COORDE Inspecteur patrick.decoorde@electro-test.be Gsm +32 479 808 944</p>	<p>Propriétaire</p> <p>Mr Yves Hanseeuw Pour Av Mullie 25 app 402 1200 BRUXELLES</p>	<p>Le responsable</p> <p>20/03/2018</p>	<p>ICE-ELEC SPRL</p> <p>Avenue Montesquieu, 4 1300 Wavre</p> <p>BE 0681.380.161 info@ice-elec.be Tel.: 0475/440.556</p>
---	--	---	--

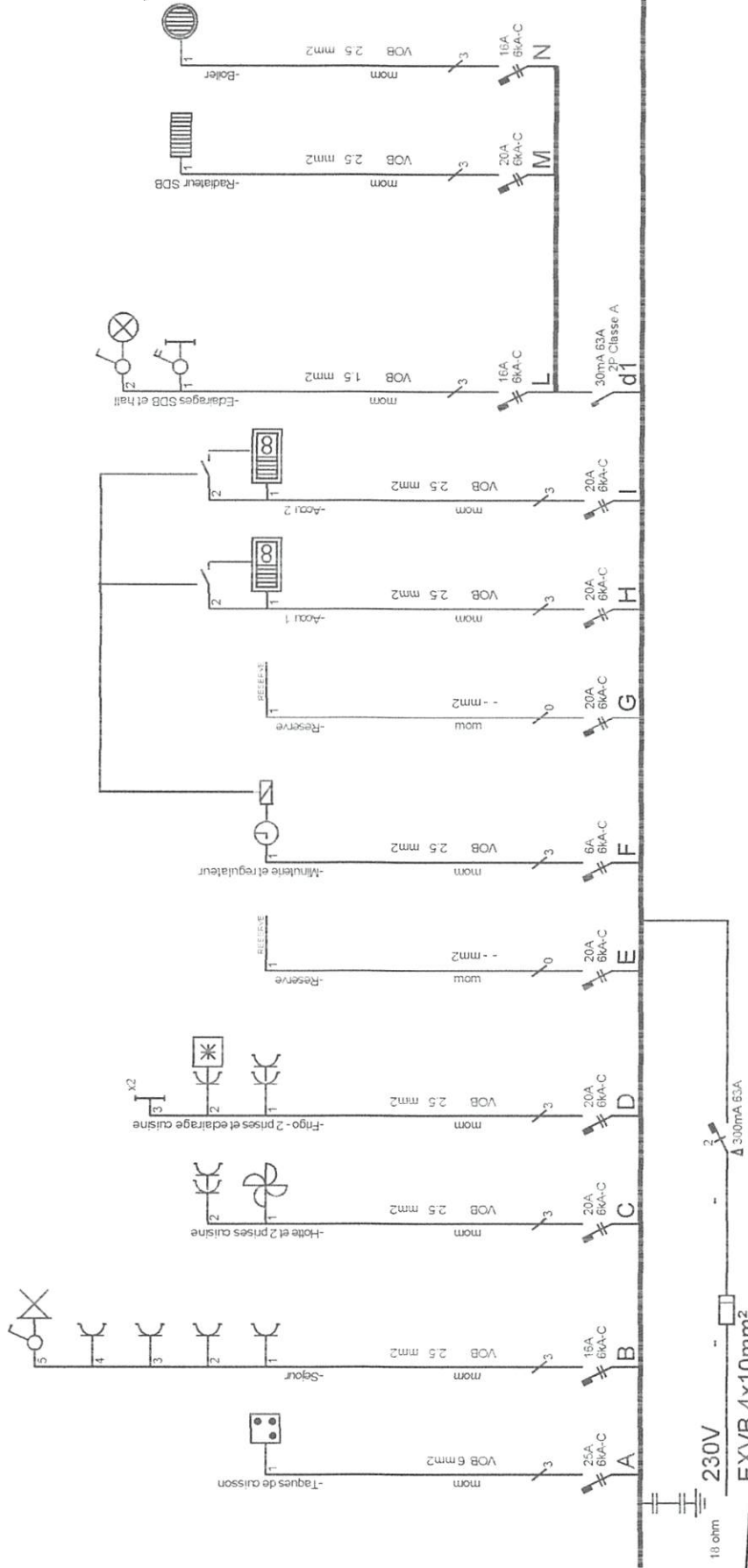

Contrôle par Greenfish-Energy ASBL
 Organisme agréé
 Date : 24/06/2015
 Inspecteur 004 - Ismaël RAOUDI

Le client
 AVENUE G MULLIE 25-407
 1200 BRUXELLES

Electricien Jadoul Jean-Marc
 BE 0559.664.561
 jadouljm@skynet.be
 Tel.: 0475/440.556
 Avenue Bohy, 32
 1300 Wavre

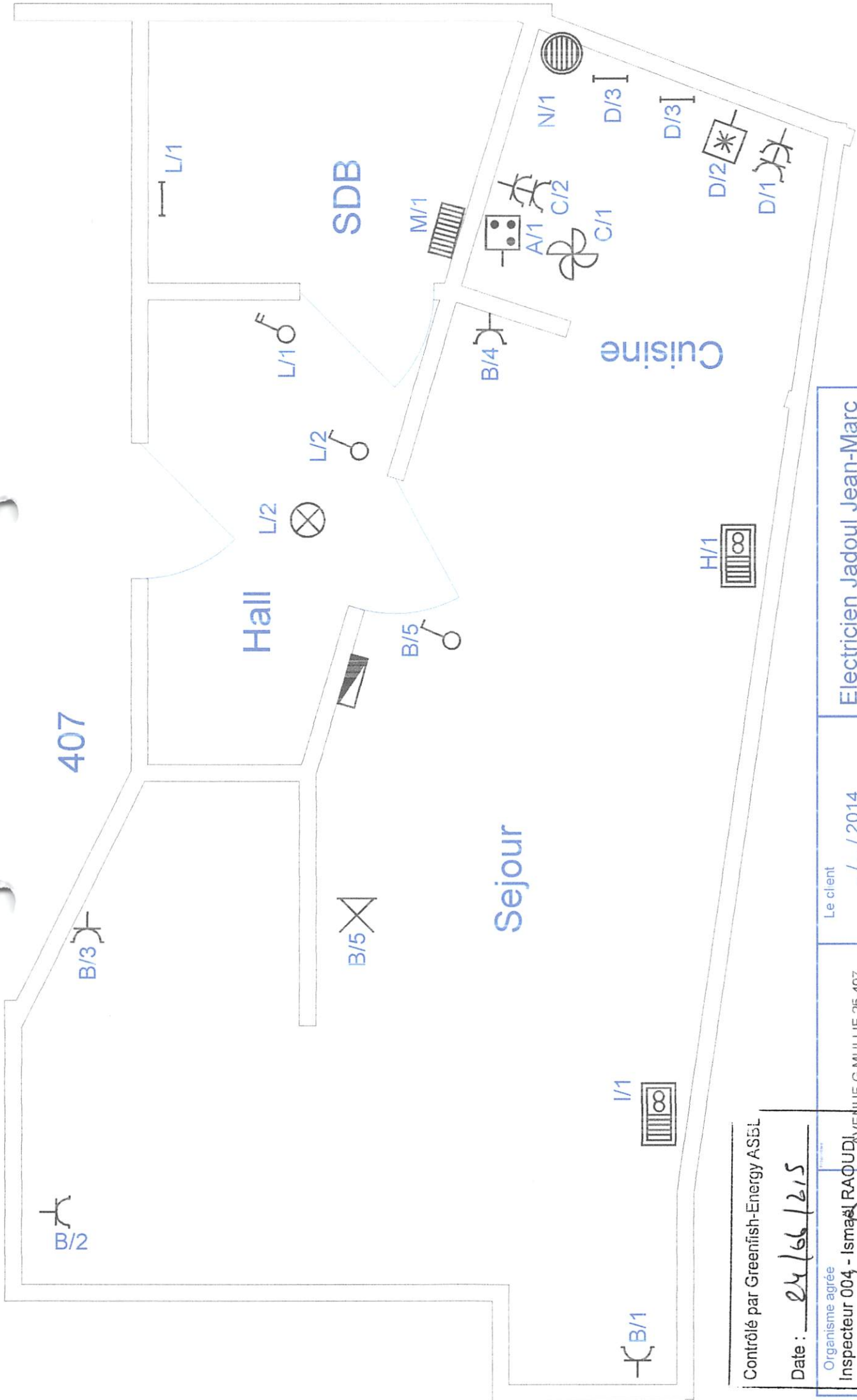

Contrôlé par Greenfish-Energy ASBL

Date: 24/06/2015

Organisme agréé

Inspecteur 004 - Ismaël RAOUD

AVENUE G MULLIE 25-407
1200 BRUXELLES

Le client

.. / .. / 2014

Electricien Jadoul Jean-Marc

BE 0559.664.561
jadouljm@skynet.be
Avenue Eohty, 32
1300 Wavre
Tel.: 0475/440.556

EXEMPLAIRE ORIGINAL

N° de rapport : 2015/06/26-004-001

N° de fiche : 2037245

Date d'inspection : 24/06/2015

PROCÈS-VERBAL D'EXAMEN DE CONFORMITÉ POUR INSTALLATIONS ÉLECTRIQUES DOMESTIQUES VISÉES À L'ARTICLE 270 DU REGLEMENT GENERAL SUR LES INSTALLATIONS ELECTRIQUES (R.G.I.E.)

Type de contrôle: Examen de conformité en cas de modification importante ou d'augmentation notable de l'installation électrique existante (R.G.I.E. – Art.270 et A.M. du 6 octobre 1981).

1. Renseignements d'identification :

1a. Agent visiteur : Nom : Ismael Raoudi GSM : 488132240	1d. Le nom de l'entreprise distributrice d'électricité :
1b. Propriétaire de l'installation électrique faisant l'objet de l'actuel examen de conformité : Nom : Prénom :	1e. Adresse de l'installation faisant l'objet de la visite : Adresse : Avenue Gilbert Mullie 25 1200 Woluwé-Saint-Lambert Belgique Etage : Appartement n° : 407
1c. Personne(s) responsable(s) de l'exécution du travail : Nom : Prénom : Société : Jean-Marc Jadoul N° TVA ou N°, date et lieu d'émission de la carte d'identité : 559664561	1f. Type de locaux desservis par l'installation : Unité d'habitation , appartement 1g. Numéro de compteur : 1h. Code EAN de l'installation :

2. Description générale du ou des branchements :

Branchement n°1:

<u>Le type d'appareil de protection:</u>	<u>Section du câble :</u>	<u>Tension nominale :</u>	<u>Intensité nominale :</u>
disjoncteur	10	Un : 2x230 VAC	In : 40 A

3. Description de la prise de terre, des circuits et de leurs protections:

3a. Le type de prise de terre installée : Piquet(s).	
3b. Nombre de tableaux : 1	3c. Nombre de circuits terminaux : 12

4. Mesures et contrôles effectués par l'agent visiteur :

4a. Valeur de la résistance de dispersion de la prise de terre :	RE = 27 Ω
4b. Valeur du niveau d'isolement général :	Ri gén.= >100 M Ω
4c. Le contrôle de la concordance entre les dispositifs de protection à courant différentiels résiduel installés et la valeur de la résistance de dispersion de la prise de terre	Contrôle effectué.
4d. Le contrôle de la concordance entre les dispositifs de protection contre les surintensités installées et les sections des circuits respectifs qu'ils protègent :	Contrôle effectué.

5. Infractions aux impositions du R.G.I.E. :

5a. Schémas

- Néant.

5b. Prise de terre

- Néant.

5c. Liaisons équipotentielles (L.E. principales et supplémentaires)

- Néant.

5d. Résistance d'isolement

- Néant.

5e. Tableau(x) de distribution

- Néant.

5f. Interrupteurs différentiels

- Néant.

5g. Appareil de protection thermo-magnétique

- Néant.

5h. Matériel électrique

- Néant.

5i. Canalisations

- Néant.

5j. Raccords

- Néant.

5k. Concept

- Néant.

5l. Salles de bain et de douches

- Néant.

5m. Transformateur d'éclairage et domotique

- Néant.

6. Remarque(s) de l'inspecteur :

7. Conclusions :

L'installation électrique est conforme aux prescriptions du Règlement Général sur les Installations Electriques (R.G.I.E.).

- L'agent visiteur certifie avoir plombé le dispositif de protection à courant différentiel résiduel placé à l'origine de l'installation électrique.
- L'agent visiteur certifie avoir visé le ou les schémas unifilaires et de position.
- La prochaine visite de contrôle est à effectuer au plus tard 25 ans après la date de cette visite.

8. Prescriptions réglementaires

1. L'obligation de conserver le procès-verbal de visite de contrôle dans le dossier de l'installation électrique.
2. L'obligation de renseigner dans le dossier toute modification intervenue dans l'installation électrique.
3. L'obligation d'aviser immédiatement le Service Public Fédéral ayant l'Energie dans ses attributions, de tout accident survenu aux personnes et dû, directement ou indirectement, à la présence de l'électricité.

Cet exemplaire en format PDF est la version originale et peut être diffusé en copie.

L'AGENT VISITEUR :

Nom : Ismael Raoudi

GSM : 488132240



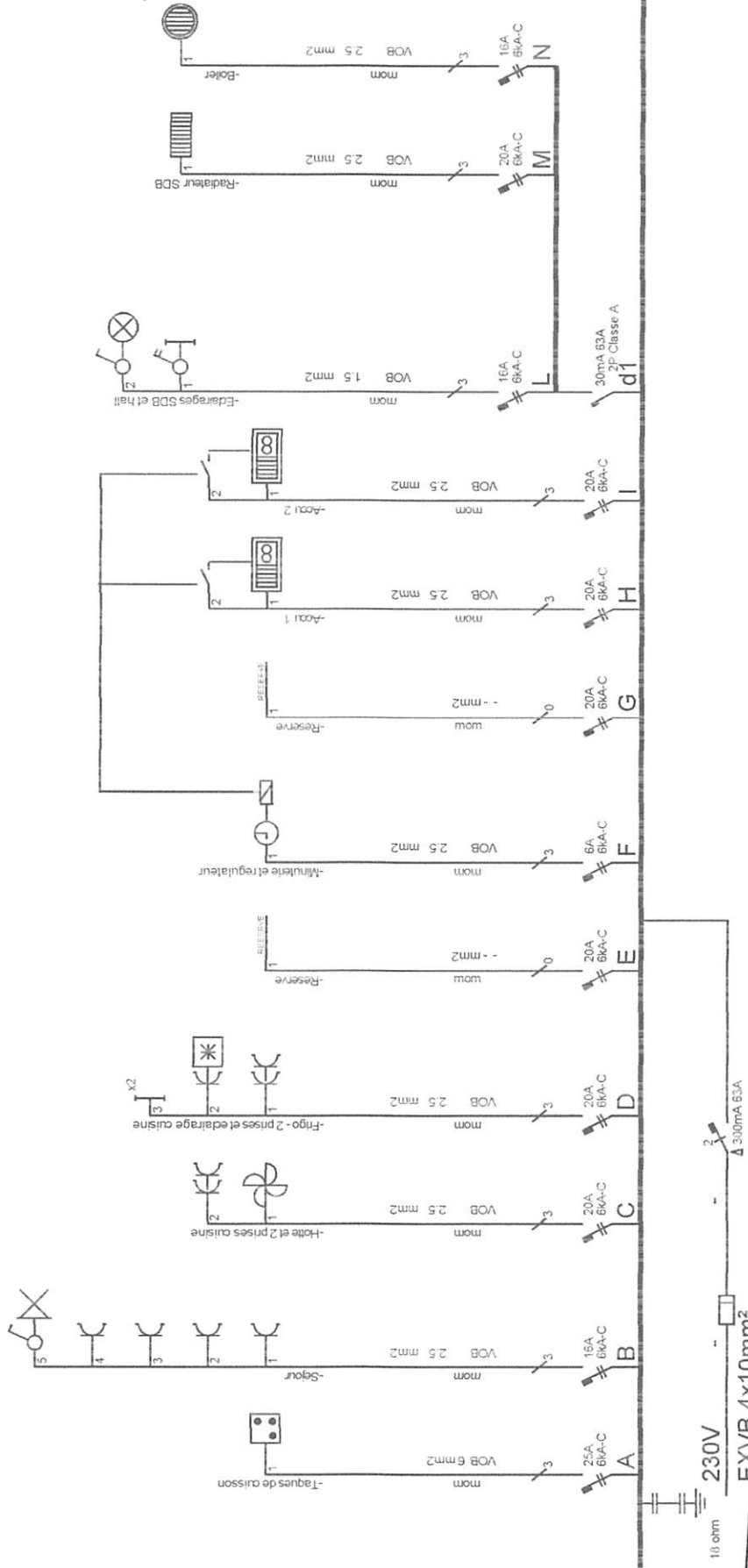

Contrôle par Greenfish-Energy ASBL
 Organisme agréé
 Date : 24/06/2015
 Inspecteur 004 - Ismaël RAOUDI

Le client
 .. / .. / 2014
 AVENUE G MULLIE 25-407
 1200 BRUXELLES

Electricien Jadoul Jean-Marc
 BE 0559.664.561
 jadouljm@skynet.be
 Tel.: 0475/440.556
 Avenue Bohy, 32
 1300 Wavre

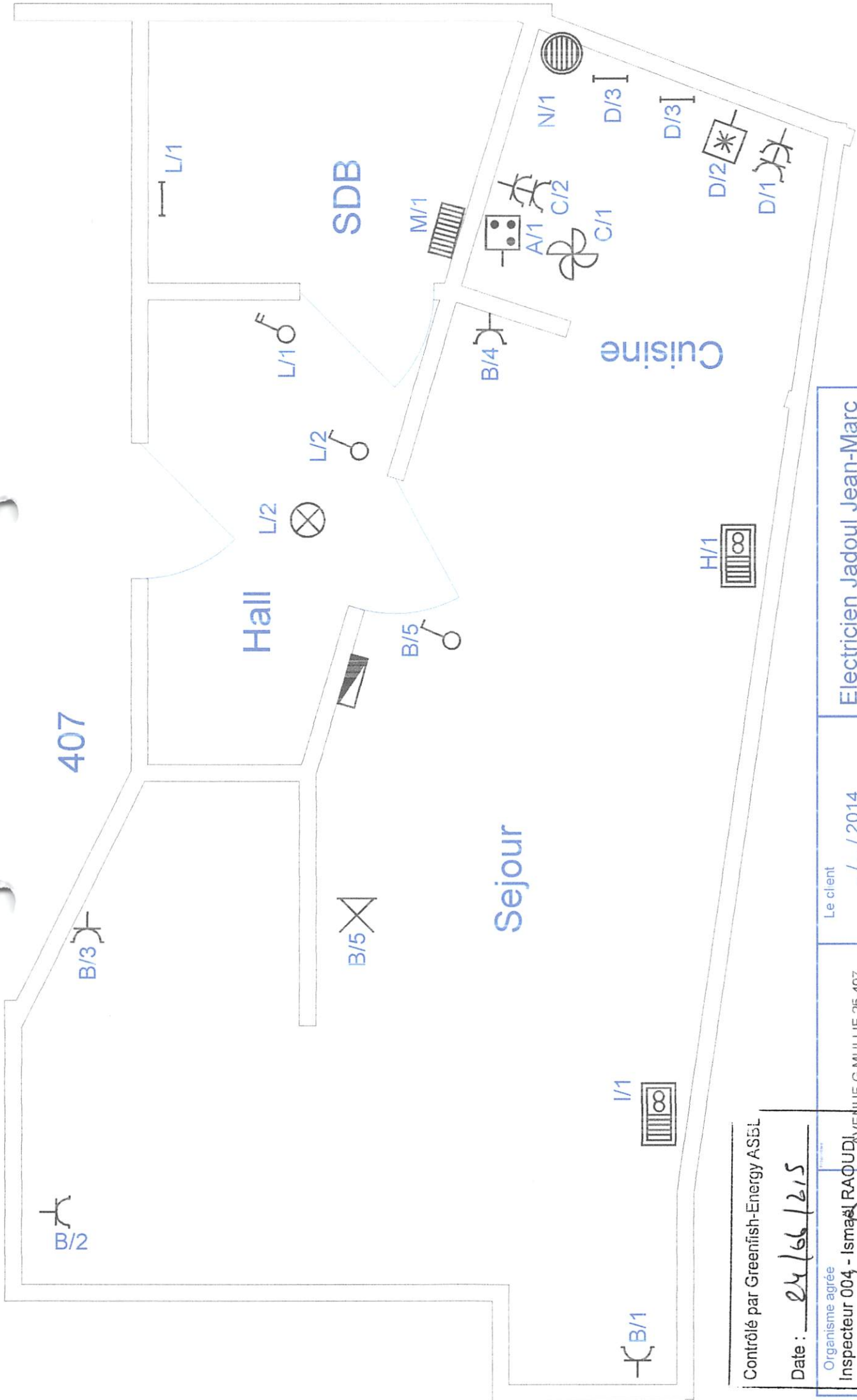

Contrôlé par Greenfish-Energy ASBL

Date: 24/06/2015

Organisme agréé

Inspecteur 004 - Ismaël RAOUD

AVENUE G MULLIE 25-407
1200 BRUXELLES

Le client

.. / .. / 2014

Electricien Jadoul Jean-Marc

BE 0559.664.561
jadouljm@skynet.be
Avenue Eohty, 32
1300 Wavre
Tel.: 0475/440.556

EXEMPLAIRE ORIGINAL

N° de rapport : 2015/06/25-004-003A

N° de fiche : 2037246

Date d'inspection : 24/06/2015

PROCÈS-VERBAL D'EXAMEN DE CONFORMITÉ POUR INSTALLATIONS ÉLECTRIQUES DOMESTIQUES VISÉES À L'ARTICLE 270 DU REGLEMENT GENERAL SUR LES INSTALLATIONS ELECTRIQUES (R.G.I.E.)

Type de contrôle: Examen de conformité en cas de modification importante ou d'augmentation notable de l'installation électrique existante (R.G.I.E. – Art.270 et A.M. du 6 octobre 1981).

1. Renseignements d'identification :

1a. Agent visiteur : Nom : Ismael Raoudi GSM : 488132240	1d. Le nom de l'entreprise distributrice d'électricité :
1b. Propriétaire de l'installation électrique faisant l'objet de l'actuel examen de conformité : Nom : Prénom :	1e. Adresse de l'installation faisant l'objet de la visite : Adresse : Avenue Gilbert Mullie 25 1200 Woluwé-Saint-Lambert Etage : Appartement n° : 301
1c. Personne(s) responsable(s) de l'exécution du travail : Nom : Prénom : Société : Jean-Marc Jadoul N° TVA ou N°, date et lieu d'émission de la carte d'identité : 559664561	1f. Type de locaux desservis par l'installation : Unité d'habitation , appartement 1g. Numéro de compteur : 1h. Code EAN de l'installation :

2. Description générale du ou des branchements :

Branchement n°1:

<u>Le type d'appareil de protection:</u>	<u>Section du câble :</u>	<u>Tension nominale :</u>	<u>Intensité nominale :</u>
disjoncteur	10	Un : 2x230 VAC	In : 40 A

3. Description de la prise de terre, des circuits et de leurs protections:

3a. Le type de prise de terre installée : Piquet(s).	
3b. Nombre de tableaux : 1	3c. Nombre de circuits terminaux : 12

4. Mesures et contrôles effectués par l'agent visiteur :

4a. Valeur de la résistance de dispersion de la prise de terre :	RE = 27 Ω
4b. Valeur du niveau d'isolement général :	Ri gén.= 14 MΩ
4c. Le contrôle de la concordance entre les dispositifs de protection à courant différentiels résiduel installés et la valeur de la résistance de dispersion de la prise de terre	Contrôle effectué.
4d. Le contrôle de la concordance entre les dispositifs de protection contre les surintensités installées et les sections des circuits respectifs qu'ils protègent :	Contrôle effectué.

5. Infractions aux impositions du R.G.I.E. :

5a. Schémas

- Néant.

5b. Prise de terre

- Néant.

5c. Liaisons équipotentielles (L.E. principales et supplémentaires)

- Néant.

5d. Résistance d'isolement

- Néant.

5e. Tableau(x) de distribution

- Néant.

5f. Interrupteurs différentiels

- Néant.

5g. Appareil de protection thermo-magnétique

- Néant.

5h. Matériel électrique

- Néant.

5i. Canalisations

- Néant.

5j. Raccords

- Néant.

5k. Concept

- Néant.

5l. Salles de bain et de douches

- Néant.

5m. Transformateur d'éclairage et domotique

- Néant.

6. Remarque(s) de l'inspecteur :

7. Conclusions :

L'installation électrique est conforme aux prescriptions du Règlement Général sur les Installations Electriques (R.G.I.E.).

- L'agent visiteur certifie avoir plombé le dispositif de protection à courant différentiel résiduel placé à l'origine de l'installation électrique.
- L'agent visiteur certifie avoir visé le ou les schémas unifilaires et de position.
- La prochaine visite de contrôle est à effectuer au plus tard 25 ans après la date de cette visite.

8. Prescriptions réglementaires

1. L'obligation de conserver le procès-verbal de visite de contrôle dans le dossier de l'installation électrique.
2. L'obligation de renseigner dans le dossier toute modification intervenue dans l'installation électrique.
3. L'obligation d'aviser immédiatement le Service Public Fédéral ayant l'Energie dans ses attributions, de tout accident survenu aux personnes et dû, directement ou indirectement, à la présence de l'électricité.

Cet exemplaire en format PDF est la version originale et peut être diffusé en copie.

L'AGENT VISITEUR :

Nom : Ismael Raoudi

GSM : 488132240

A handwritten signature in black ink, appearing to read "Ismael", is written over a horizontal line.

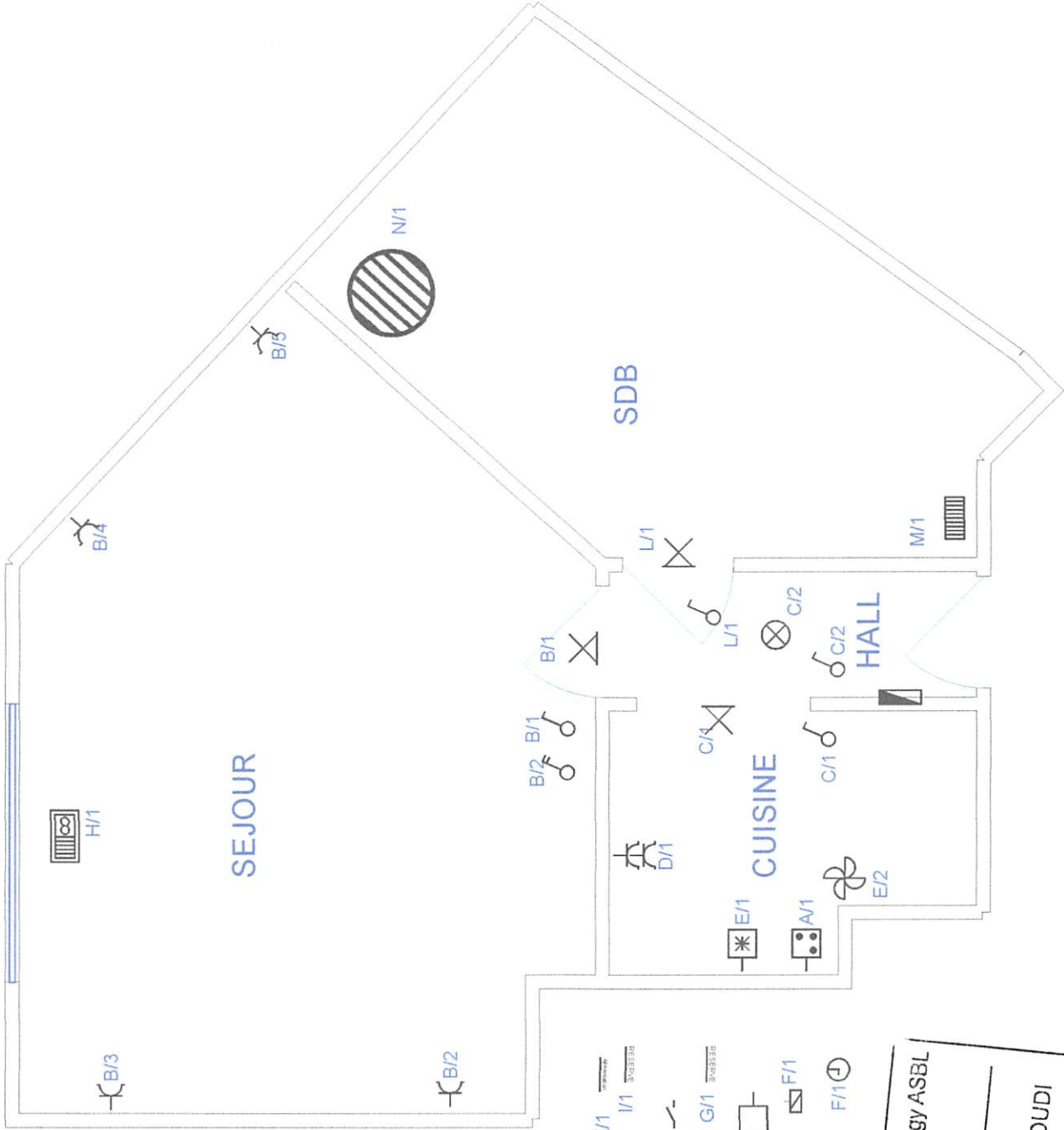

- K/1 3~033335
- I/1 3~033335
- H/1
- G/1 3~033335
- F/2
- F/1
- F/1

Contrôlé par Greenfish-Energy ASBL
 Date : 24/06/2015
 Inspecteur 004 - Ismaël RAOUDI

Organisme agré	Mr Yves Hanseuw Pour Av Mülle 25 app 301 1200 BRUXELLES	Le responsable	Electricien Jadoul Jean-Marc BE 0553 664 561 jadouljm@skynet.be Avenue Bohy, 32 1300 Wavre
.. / .. / 2015		05/05/2015	

EXEMPLAIRE ORIGINAL

N° de rapport : 2015/06/25-004-002A

N° de fiche : 2037293

Date d'inspection : 24/06/2015

PROCÈS-VERBAL D'EXAMEN DE CONFORMITÉ POUR INSTALLATIONS ÉLECTRIQUES DOMESTIQUES VISÉES À L'ARTICLE 270 DU REGLEMENT GENERAL SUR LES INSTALLATIONS ELECTRIQUES (R.G.I.E.)

Type de contrôle: Examen de conformité en cas de modification importante ou d'augmentation notable de l'installation électrique existante (R.G.I.E. – Art.270 et A.M. du 6 octobre 1981).

1. Renseignements d'identification :

1a. Agent visiteur : Nom : Ismael Raoudi GSM : 488132240	1d. Le nom de l'entreprise distributrice d'électricité :
1b. Propriétaire de l'installation électrique faisant l'objet de l'actuel examen de conformité : Nom : Prénom :	1e. Adresse de l'installation faisant l'objet de la visite : Adresse : Avenue Gilbert Mullie 25 1200 Woluwé-Saint-Lambert Etage : Appartement n° : 402
1c. Personne(s) responsable(s) de l'exécution du travail : Nom : Prénom : Société : Jean-Marc Jadoul N° TVA ou N°, date et lieu d'émission de la carte d'identité :	1f. Type de locaux desservis par l'installation : Unité d'habitation , appartement 1g. Numéro de compteur : 1h. Code EAN de l'installation :

2. Description générale du ou des branchements :

Branchement n°1:

<u>Le type d'appareil de protection:</u>	<u>Section du câble :</u>	<u>Tension nominale :</u>	<u>Intensité nominale :</u>
disjoncteur	10	Un : 2x230 VAC	In : 40 A

3. Description de la prise de terre, des circuits et de leurs protections:

3a. Le type de prise de terre installée : Piquet(s).	
3b. Nombre de tableaux : 1	3c. Nombre de circuits terminaux : 12

4. Mesures et contrôles effectués par l'agent visiteur :

4a. Valeur de la résistance de dispersion de la prise de terre :	RE = 27 Ω
4b. Valeur du niveau d'isolement général :	Ri gén.= >100 M Ω
4c. Le contrôle de la concordance entre les dispositifs de protection à courant différentiels résiduel installés et la valeur de la résistance de dispersion de la prise de terre	Contrôle effectué.
4d. Le contrôle de la concordance entre les dispositifs de protection contre les surintensités installées et les sections des circuits respectifs qu'ils protègent :	Contrôle effectué.

5. Infractions aux impositions du R.G.I.E. :

5a. Schémas

- Néant.

5b. Prise de terre

- Néant.

5c. Liaisons équipotentielles (L.E. principales et supplémentaires)

- Néant.

5d. Résistance d'isolement

- Néant.

5e. Tableau(x) de distribution

- Néant.

5f. Interrupteurs différentiels

- Néant.

5g. Appareil de protection thermo-magnétique

- Néant.

5h. Matériel électrique

- Néant.

5i. Canalisations

- Néant.

5j. Raccords

- Néant.

5k. Concept

- Néant.

5l. Salles de bain et de douches

- Néant.

5m. Transformateur d'éclairage et domotique

- Néant.

6. Remarque(s) de l'inspecteur :

7. Conclusions :

L'installation électrique est conforme aux prescriptions du Règlement Général sur les Installations Electriques (R.G.I.E.).

- L'agent visiteur certifie avoir plombé le dispositif de protection à courant différentiel résiduel placé à l'origine de l'installation électrique.
- L'agent visiteur certifie avoir visé le ou les schémas unifilaires et de position.
- La prochaine visite de contrôle est à effectuer au plus tard 25 ans après la date de cette visite.

8. Prescriptions réglementaires

1. L'obligation de conserver le procès-verbal de visite de contrôle dans le dossier de l'installation électrique.
2. L'obligation de renseigner dans le dossier toute modification intervenue dans l'installation électrique.
3. L'obligation d'aviser immédiatement le Service Public Fédéral ayant l'Energie dans ses attributions, de tout accident survenu aux personnes et dû, directement ou indirectement, à la présence de l'électricité.

Cet exemplaire en format PDF est la version originale et peut être diffusé en copie.

L'AGENT VISITEUR :

Nom : Ismael Raoudi

GSM : 488132240

A handwritten signature in black ink, appearing to read "Ismael", is written over a light blue grid background.

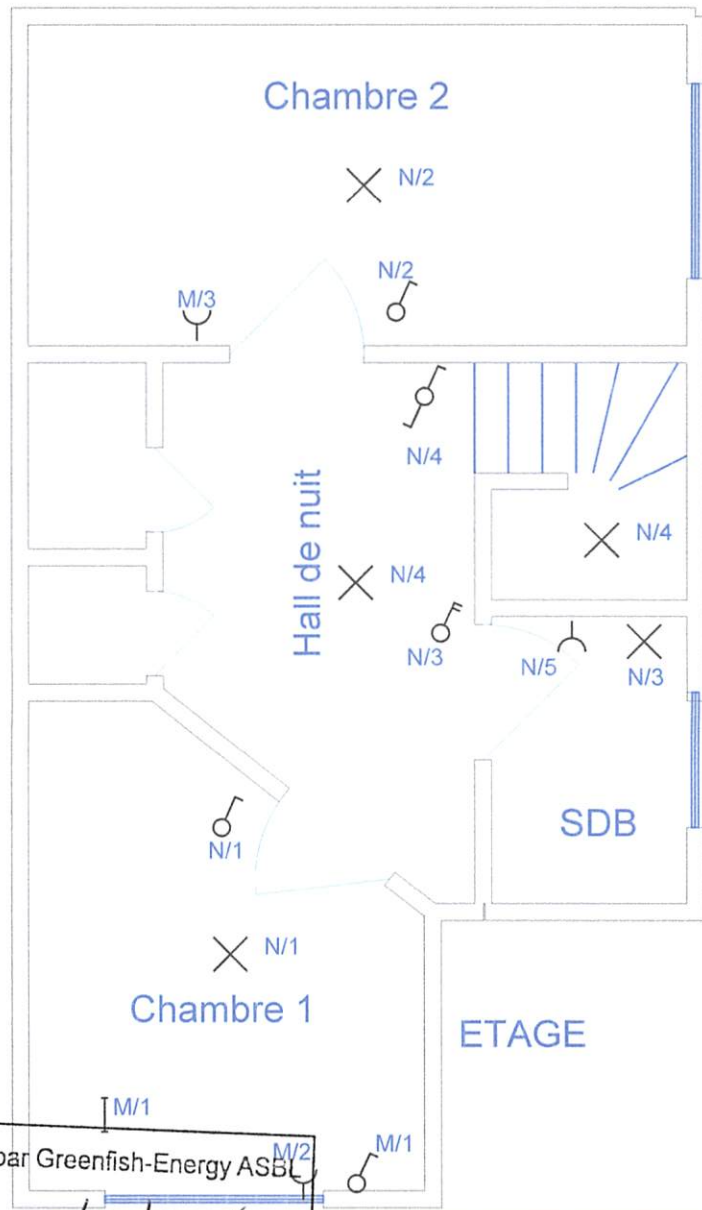

402

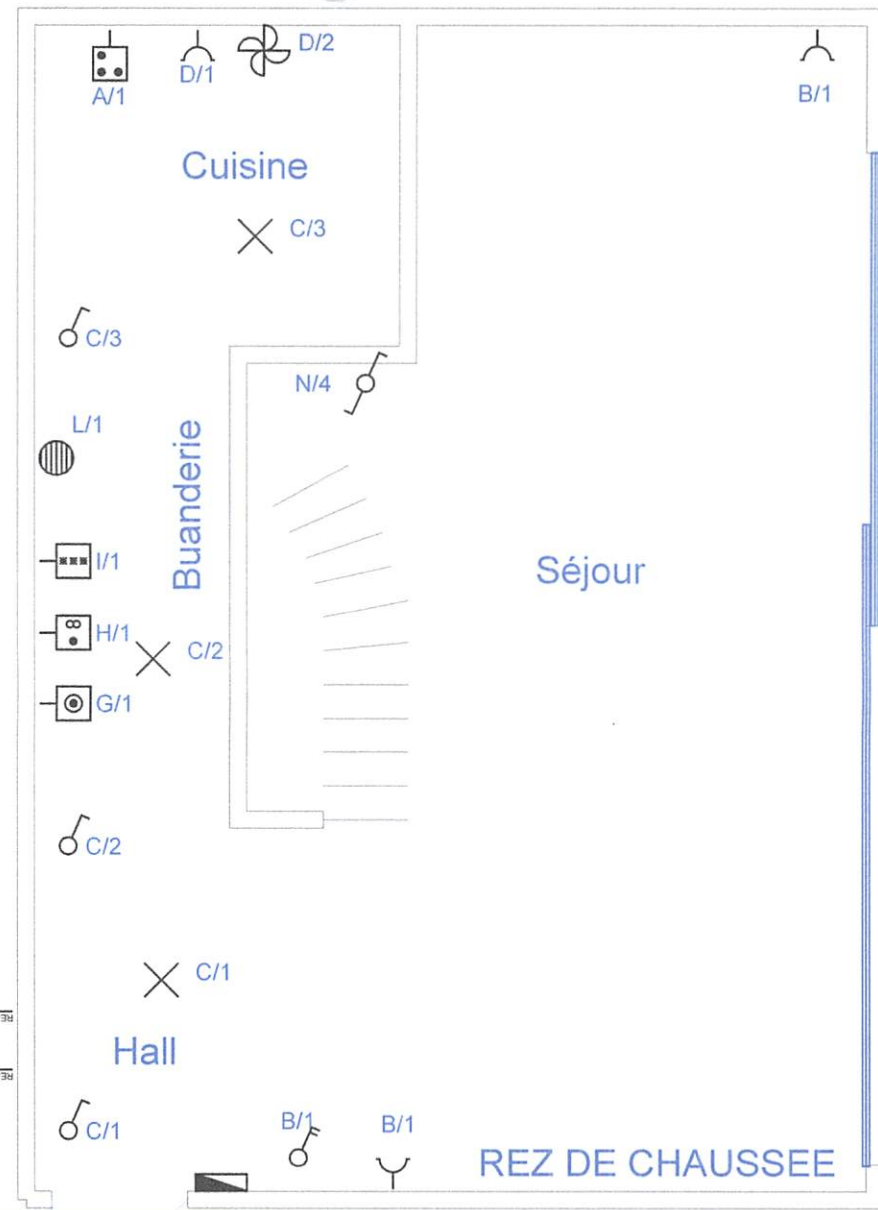

Contrôlé par Greenfish-Energy ASBL

Date : 24/06/2014

Inspecteur 004 - Ismaël RAOUDI

(Signature)

AVENUE G MULLIE 25-402 1200 BRUXELLES	Le client ... / 2014	Electricien Jadoul Jean-Marc BE 0559.664.561 jadouljm@skynet.be Tel.: 0475/440.556 Avenue Bohy, 32 1300 Wavre
--	-------------------------	---

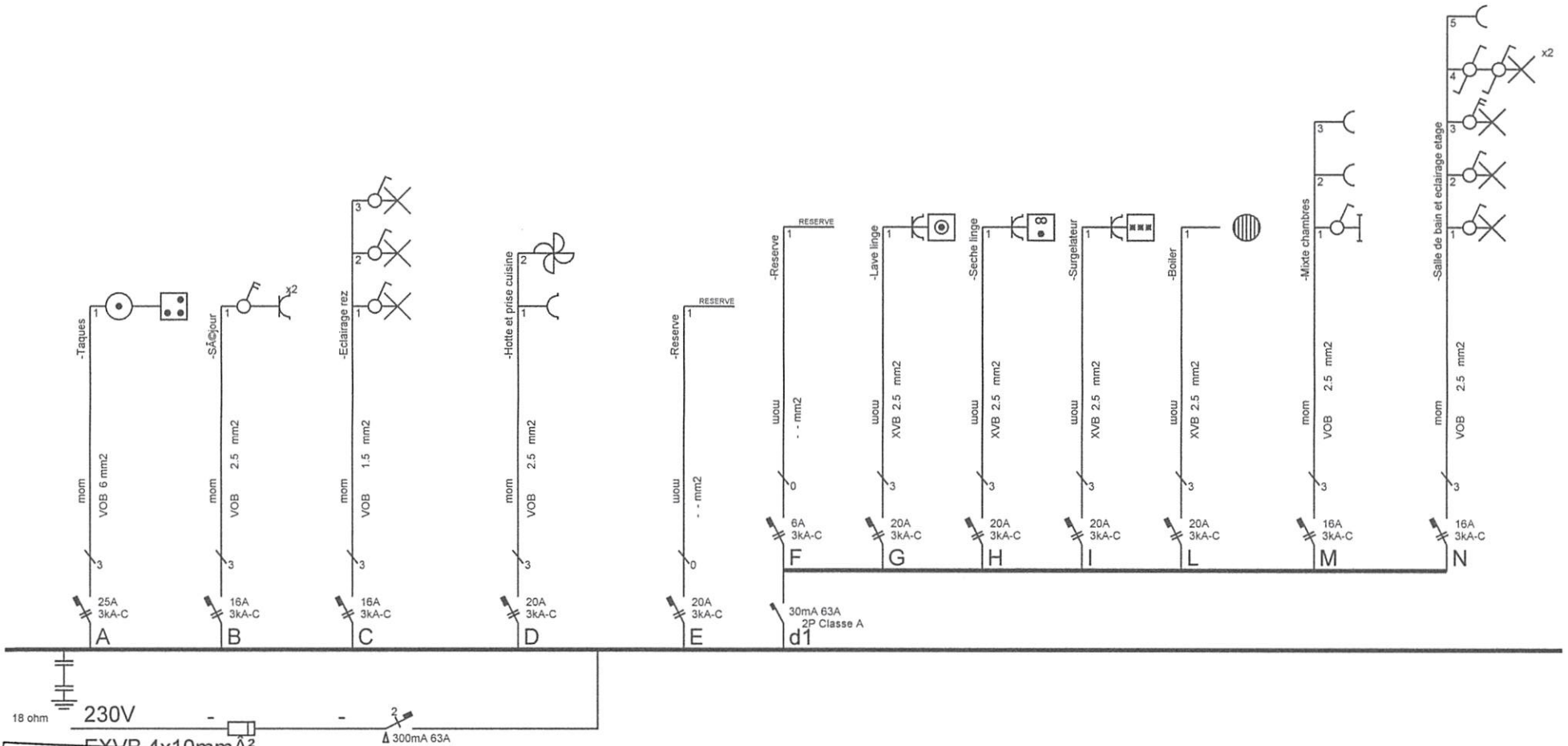

Contrôlé par Greenfish-Energy ASB
 Organisme agréé
 Date : 24/04/2015
 Inspecteur 004 - Ismael RAOUDI

Propriétaire
 AVENUE G MULLIE 25-402
 1200 BRUXELLES

Le client
 .. / .. / 2014

Electricien Jadoul Jean-Marc
 BE 0559.664.561
 jadouljm@skynet.be
 Tel.: 0475/440.556
 Avenue Bohy, 32
 1300 Wavre

EXEMPLAIRE ORIGINAL

N° de rapport : 2015/06/26-004-004A

N° de fiche : 2037244

Date d'inspection : 24/06/2015

**PROCÈS-VERBAL D'EXAMEN DE CONFORMITÉ POUR INSTALLATIONS ÉLECTRIQUES DOMESTIQUES VISÉES À L'ARTICLE
 270 DU REGLEMENT GENERAL SUR LES INSTALLATIONS ELECTRIQUES (R.G.I.E.)**

Type de contrôle: Examen de conformité en cas de modification importante ou d'augmentation notable de l'installation électrique existante (R.G.I.E. – Art.270 et A.M. du 6 octobre 1981).

1. Renseignements d'identification :

1a. Agent visiteur : Nom : Ismael Raoudi GSM : 488132240	1d. Le nom de l'entreprise distributrice d'électricité :
1b. Propriétaire de l'installation électrique faisant l'objet de l'actuel examen de conformité : Nom : Prénom :	1e. Adresse de l'installation faisant l'objet de la visite : Adresse : Avenue Gilbert Mullie 25 1200 Woluwé-Saint-Lambert Etage : Appartement n° : 205
1c. Personne(s) responsable(s) de l'exécution du travail : Nom : Prénom : Société : Jean-Marc Jadoul N° TVA ou N°, date et lieu d'émission de la carte d'identité : 559664561	1f. Type de locaux desservis par l'installation : Unité d'habitation , appartement 1g. Numéro de compteur : 1h. Code EAN de l'installation :

2. Description générale du ou des branchements :

Branchement n°1:

<u>Le type d'appareil de protection:</u>	<u>Section du câble :</u>	<u>Tension nominale :</u>	<u>Intensité nominale :</u>
disjoncteur	10	Un : 2x230 VAC	In : 40 A

3. Description de la prise de terre, des circuits et de leurs protections:

3a. Le type de prise de terre installée : Piquet(s).	
3b. Nombre de tableaux : 1	3c. Nombre de circuits terminaux : 12

4. Mesures et contrôles effectués par l'agent visiteur :

4a. Valeur de la résistance de dispersion de la prise de terre :	RE = 27 Ω
4b. Valeur du niveau d'isolement général :	Ri gén.= 100 M Ω
4c. Le contrôle de la concordance entre les dispositifs de protection à courant différentiels résiduel installés et la valeur de la résistance de dispersion de la prise de terre	Contrôle effectué.
4d. Le contrôle de la concordance entre les dispositifs de protection contre les surintensités installées et les sections des circuits respectifs qu'ils protègent :	Contrôle effectué.

5. Infractions aux impositions du R.G.I.E. :

5a. Schémas

- Néant.

5b. Prise de terre

- Néant.

5c. Liaisons équipotentielles (L.E. principales et supplémentaires)

- Néant.

5d. Résistance d'isolement

- Néant.

5e. Tableau(x) de distribution

- Néant.

5f. Interrupteurs différentiels

- Néant.

5g. Appareil de protection thermo-magnétique

- Néant.

5h. Matériel électrique

- Néant.

5i. Canalisations

- Néant.

5j. Raccords

- Néant.

5k. Concept

- Néant.

5l. Salles de bain et de douches

- Néant.

5m. Transformateur d'éclairage et domotique

- Néant.

6. Remarque(s) de l'inspecteur :

7. Conclusions :

L'installation électrique est conforme aux prescriptions du Règlement Général sur les Installations Electriques (R.G.I.E.).

- L'agent visiteur certifie avoir plombé le dispositif de protection à courant différentiel résiduel placé à l'origine de l'installation électrique.
- L'agent visiteur certifie avoir visé le ou les schémas unifilaires et de position.
- La prochaine visite de contrôle est à effectuer au plus tard 25 ans après la date de cette visite.

8. Prescriptions réglementaires

1. L'obligation de conserver le procès-verbal de visite de contrôle dans le dossier de l'installation électrique.
2. L'obligation de renseigner dans le dossier toute modification intervenue dans l'installation électrique.
3. L'obligation d'aviser immédiatement le Service Public Fédéral ayant l'Energie dans ses attributions, de tout accident survenu aux personnes et dû, directement ou indirectement, à la présence de l'électricité.

Cet exemplaire en format PDF est la version originale et peut être diffusé en copie.

L'AGENT VISITEUR :

Nom : Ismael Raoudi

GSM : 488132240

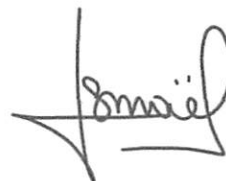

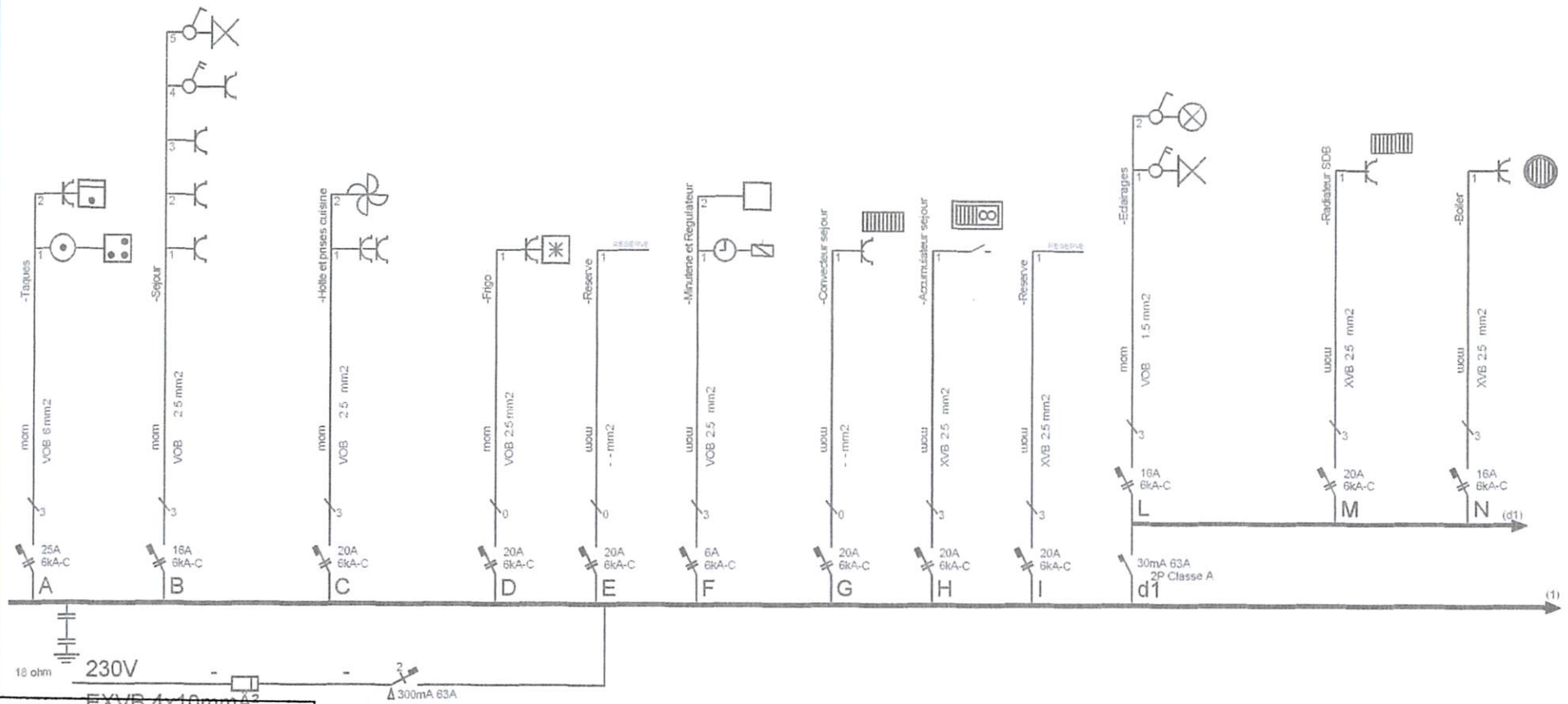

Contrôlé par Greenfish-Energy ASBL
 Organisme agréé
 Date : 24/06/2015
 Inspecteur 004 - Ismaël RAOUDI

Le client
 .. / .. / 2014

AVENUE G MULLIE 25-205
 1200 BRUXELLES

Electricien Jadoul Jean-Marc
 BE 0559.664.561
 jadouljm@skynet.be
 Tel.: 0475/440.556

Avenue Bohy, 32
 1300 Wavre

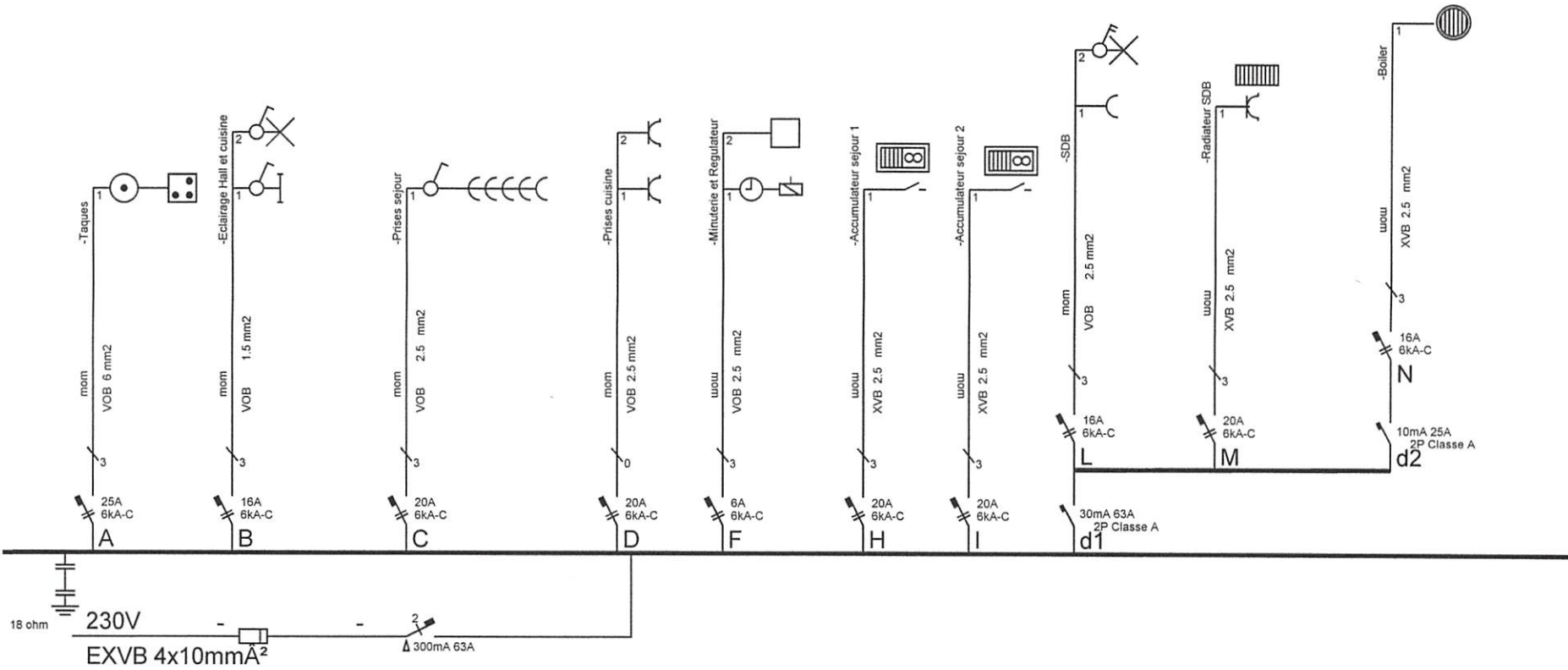

Contrôle par Greenfish- Energy ASBL
 Date : 15/10/2014
 Inspecteur 004 - Ismaël RAOUDI

Propriétaire
 AVENUE G MULLIE 25-211
 1200 BRUXELLES

Le client
 .. / .. / 2014

Electricien Jadoul Jean-Marc
 Avenue Bohy, 32
 1300 Wavre
 BE 0559.664.561
 jadouljm@skynet.be
 Tel.: 0475/440.556

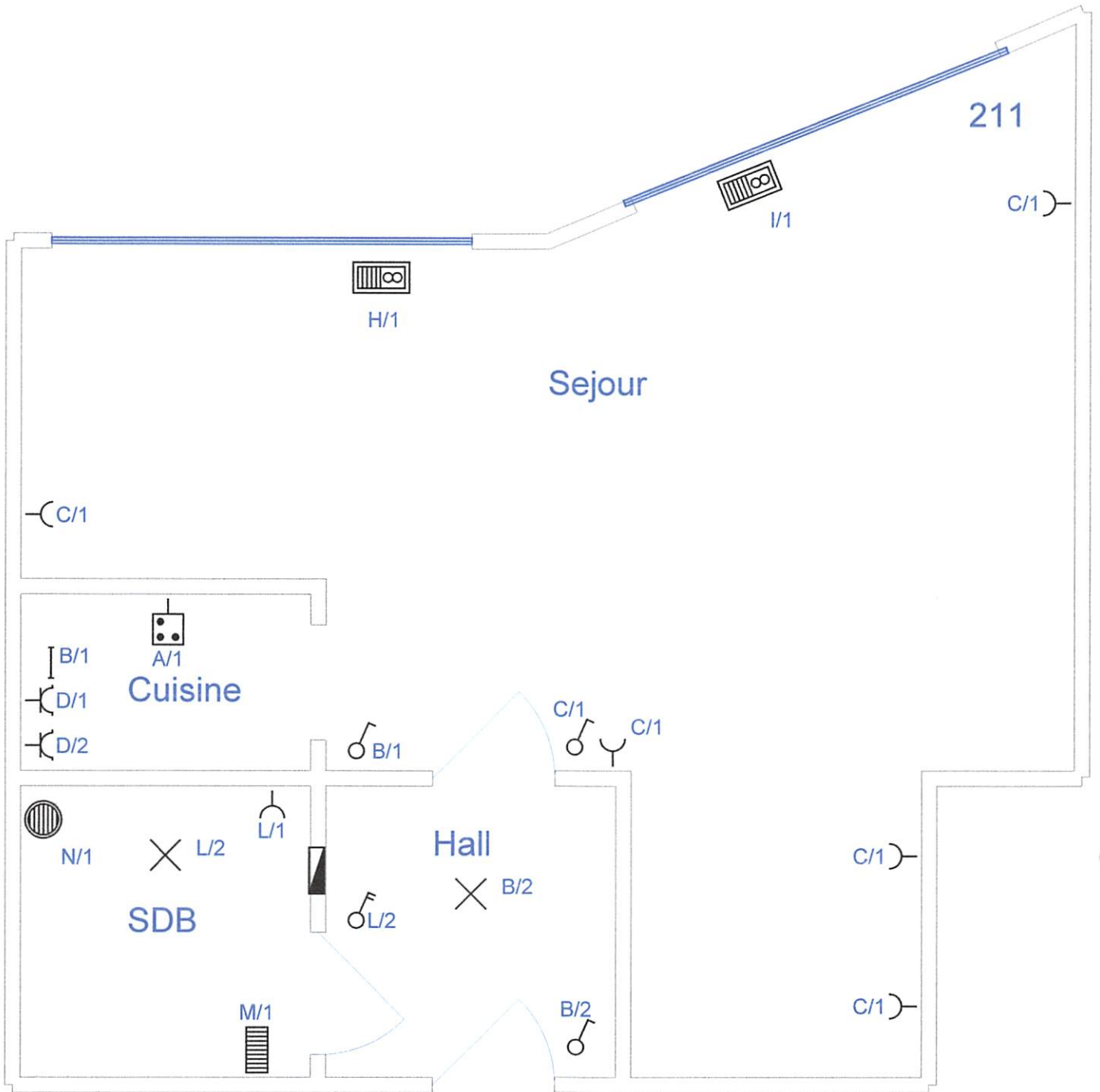

Organisme agréé	Propriétaire AVENUE G MULLIE 25-211 1200 BRUXELLES	Le client .. / .. / 2014	Electricien Jadoul Jean-Marc BE 0559.664.561 jadouljm@skynet.be Tel.: 0475/440.556
Contrôlé par Greenfish-Energy ASBL		Avenue Bohy, 32 1300 Wavre	

Date : 15/01/2015
 Inspecteur 004 - Ismaël RAOUDI

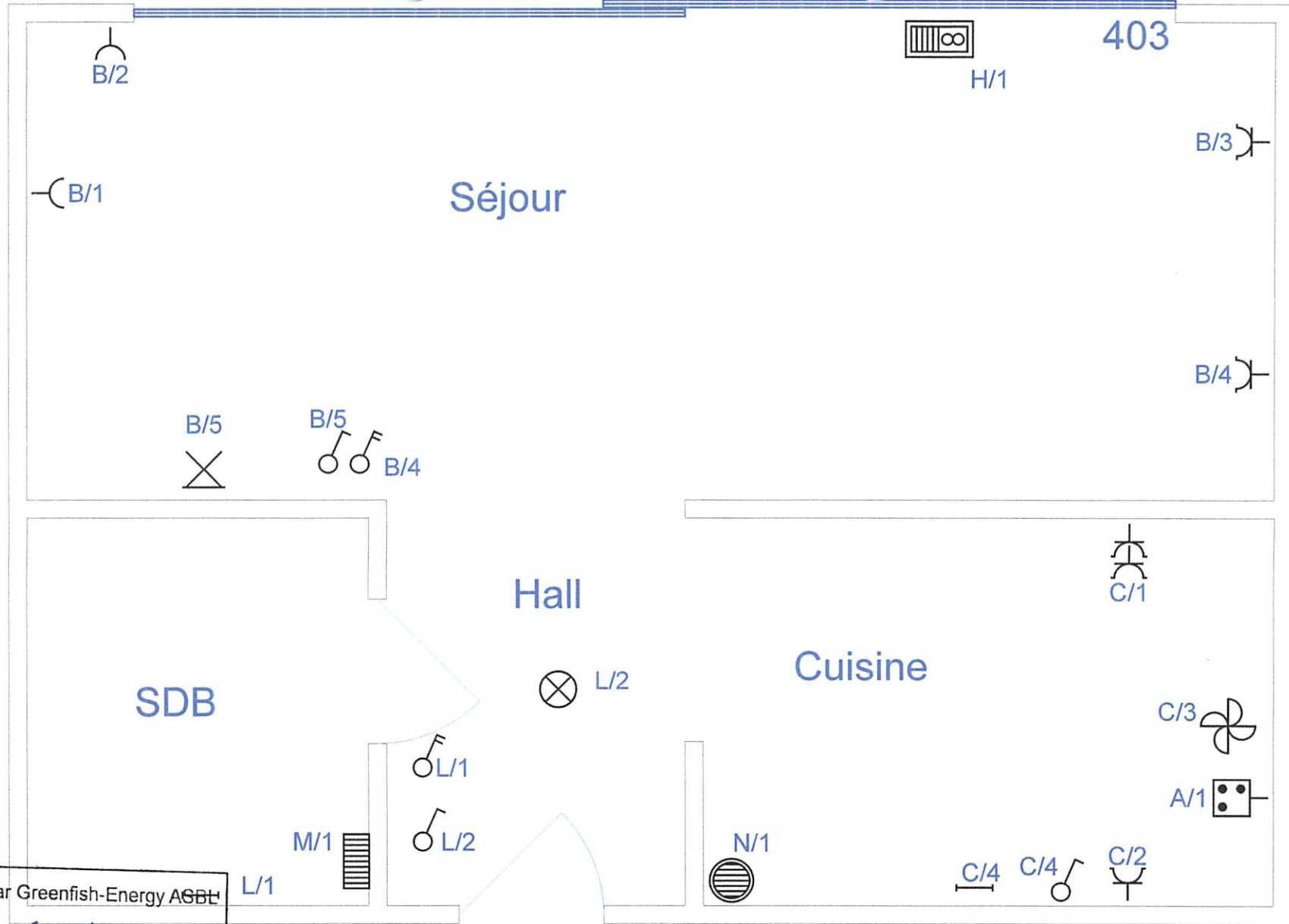

Contrôlé par Greenfish-Energy ASBL
 Date : 15/09/2015
 Inspecteur 004 - Ismaël RAOUDI

Organisme agréé AVENUE G MULLIE 25-403 1200 BRUXELLES	Le client .. / .. / 2014	Electricien Jadoul Jean-Marc BE 0559.664.561 jadouljm@skynet.be Tel.: 0475/440.556
	Avenue Bohy, 32 1300 Wavre	

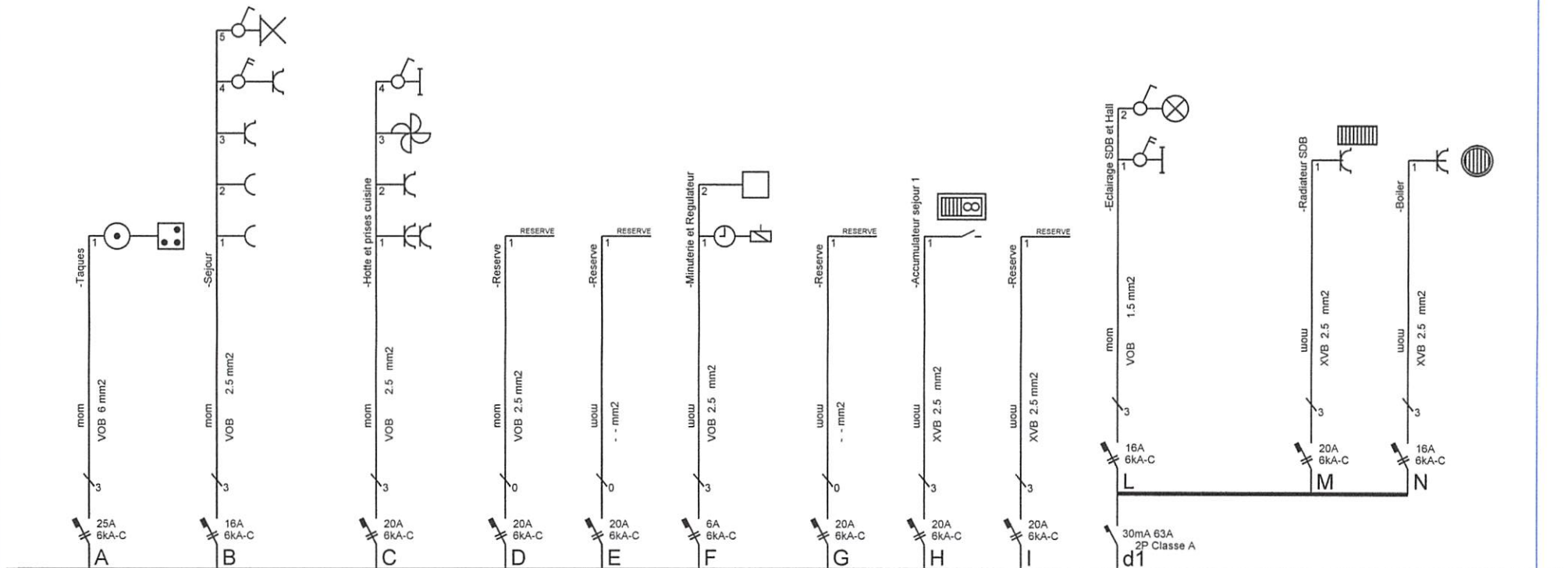

18 ohm
 Contrôle par Greenfish d'Energy ASBL
 EXVB 4x10mm²
 Date : 15/01/2015
 Organisme agréé
 Inspecteur 004 - Israël RAOUDI

Propriétaire
 AVENUE G MULLIE 25-403
 1200 BRUXELLES

Le client
 .. / .. / 2014

Electricien Jadoul Jean-Marc
 BE 0559.664.561
 jadouljm@skynet.be
 Tel.: 0475/440.556
 Avenue Bohy, 32
 1300 Wavre

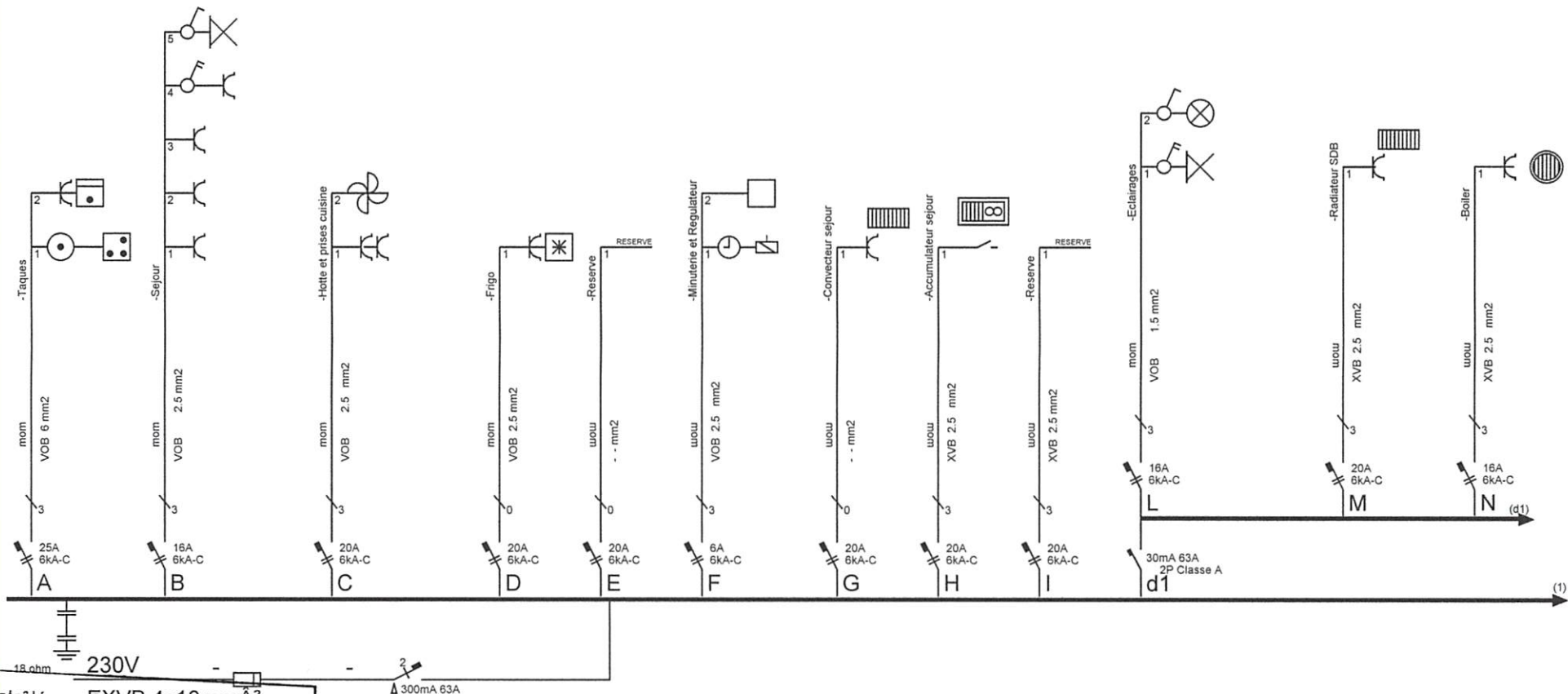

Contrôlé par **EXV B n° 10 mm²**
Greenfish Energy ASBL
 Date : 18/01/2015
 Inspecteur 004 - **Ismaël RAOUDI**

Propriétaire
 AVENUE G MULLIE 25-105
 1200 BRUXELLES

Le client
 .. / .. / 2014

Electricien Jadoul Jean-Marc
 BE 0559.664.561
 jadouljm@skynet.be
 Tel.: 0475/440.556
 Avenue Bohy, 32
 1300 Wavre

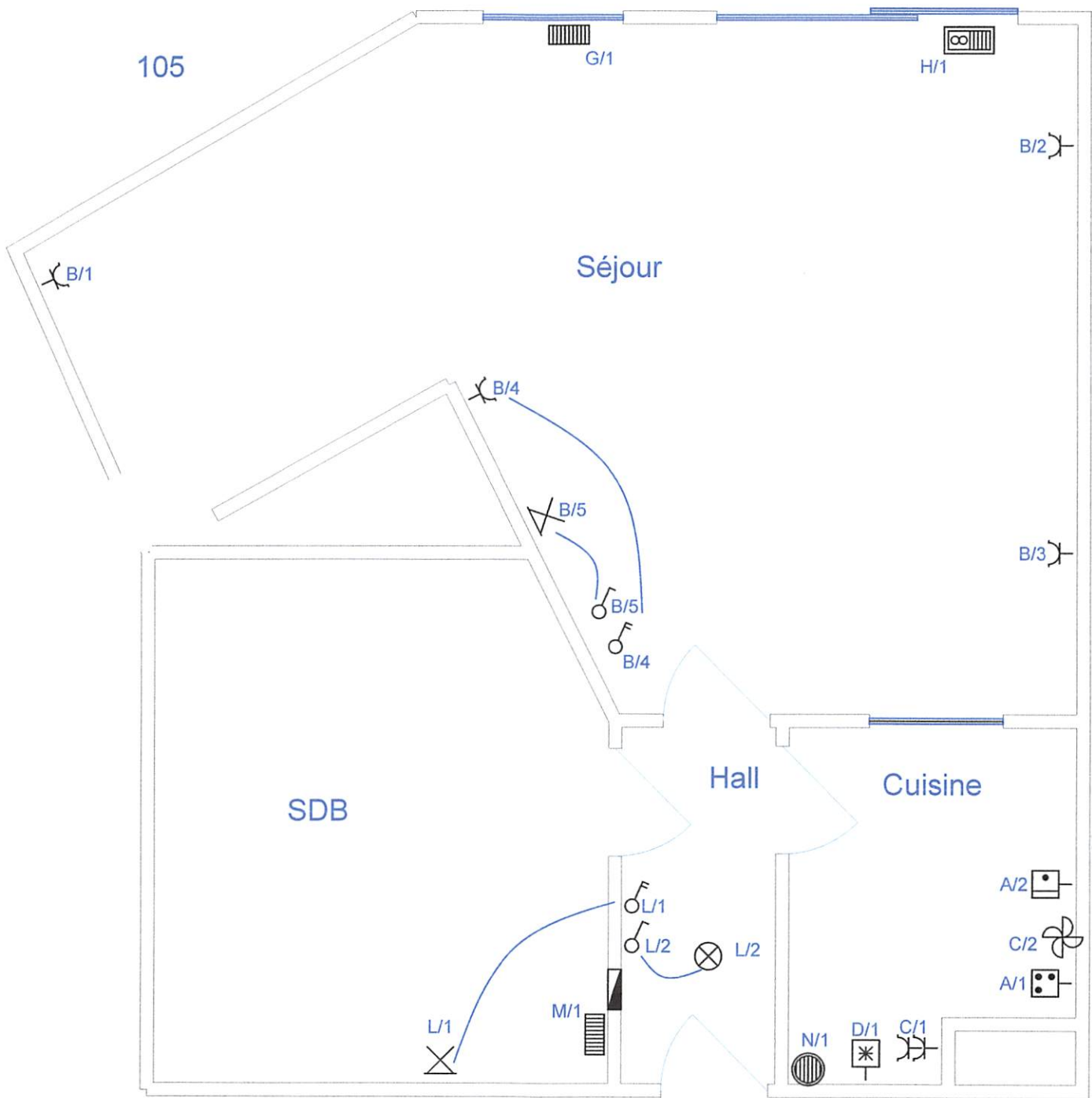

Organisme agréé	Propriétaire	Le client	Electricien Jadoul Jean-Marc
	AVENUE G MULLIE 25-105 1200 BRUXELLES	.. / .. / 2014	BE 0559 664 561 jadouljm@skynet.be Tel.: 0475/440.556
			Avenue Bohy, 32 1300 Wavre

Contrôlé par Greenfish-Energy ASBL

Date : 12/01/2015

Inspecteur 004 - Ismaël RAOUDI

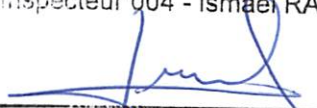

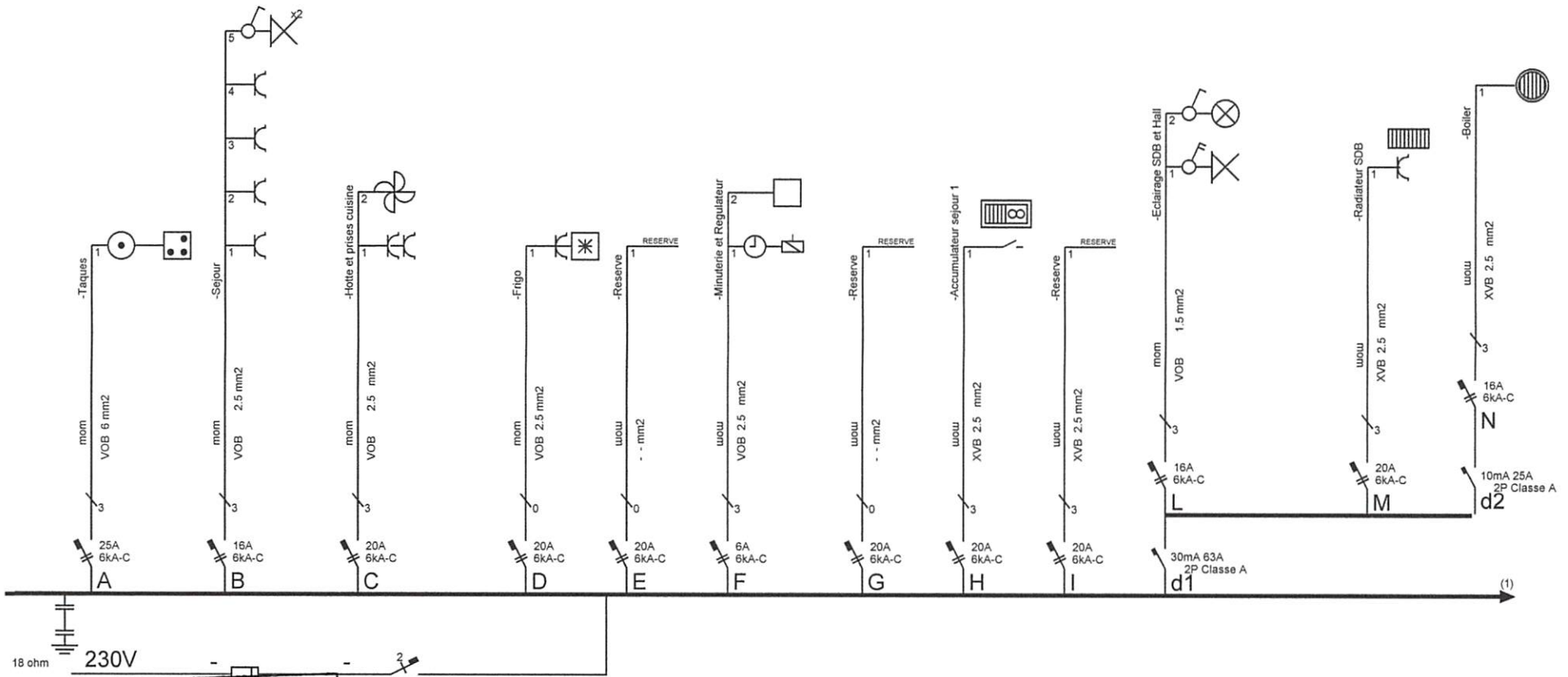

EXVB 4x10mm²
 Contrôlé par Greenfish-Energy ASBL
 Organisme agréé
 Date : 15/01/2015
 Inspecteur 004 - Ismaël RAOUDI

Propriétaire
 AVENUE G MULLIE 25-304
 1200 BRUXELLES

Le client
 .. / .. / 2014

Electricien Jadoul Jean-Marc
 BE 0559.664.561
 jadouljm@skynet.be
 Tel.: 0475/440.556
 Avenue Bohy, 32
 1300 Wavre

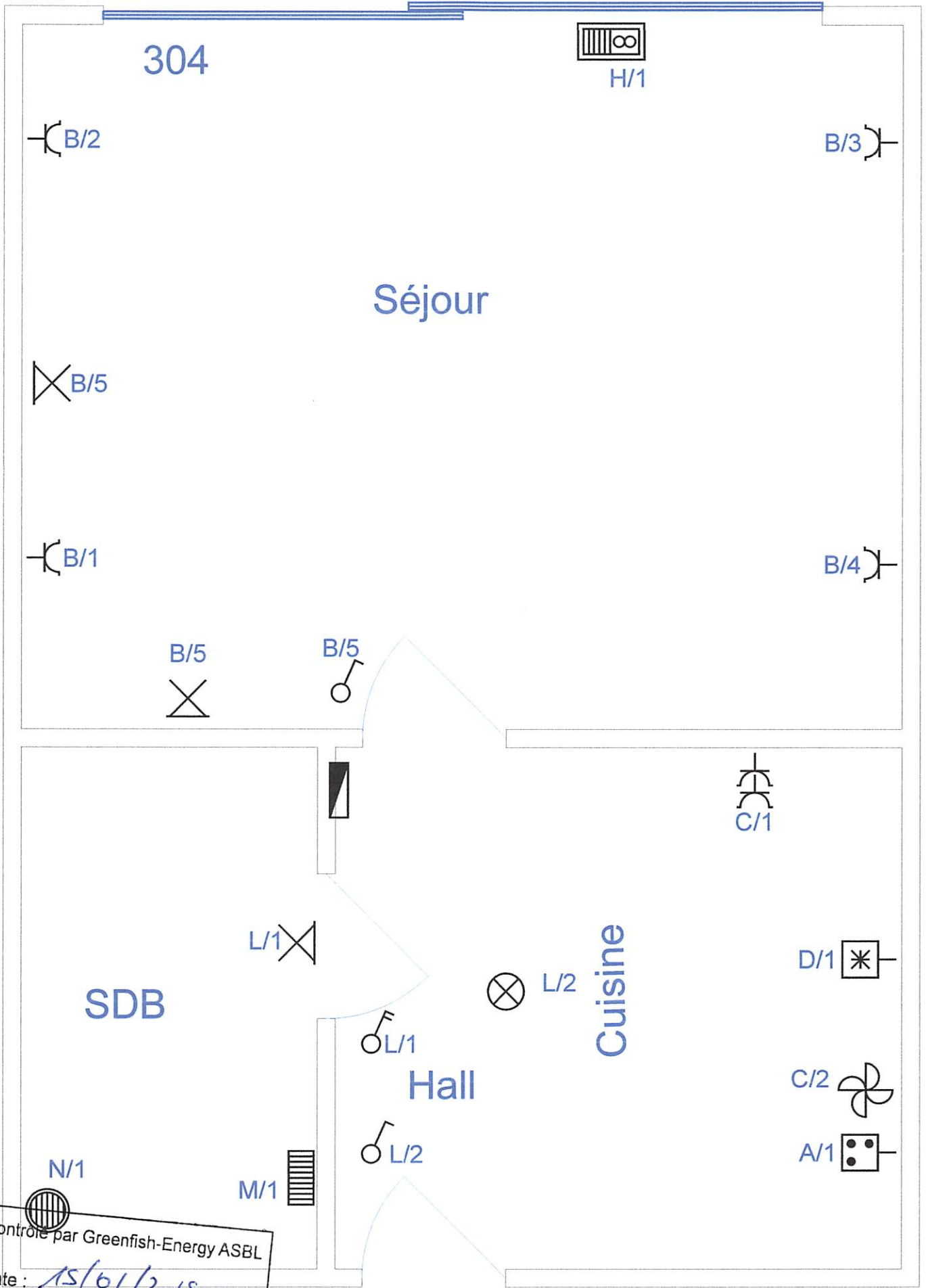

Contrôle par Greenfish-Energy ASBL
 Date : 15/01/2015
 Organisme agréé
 Inspecteur 004 - Ismaël RAOUD

AVENUE G MULLIE 25-304 1200 BRUXELLES	Le client .. / .. / 2014	Electricien Jadoul Jean-Marc BE 0559.664.561 jadouljm@skynet.be Tel.: 0475/440.556
--	-----------------------------	---

Avenue Bohy, 32
 1300 Wavre

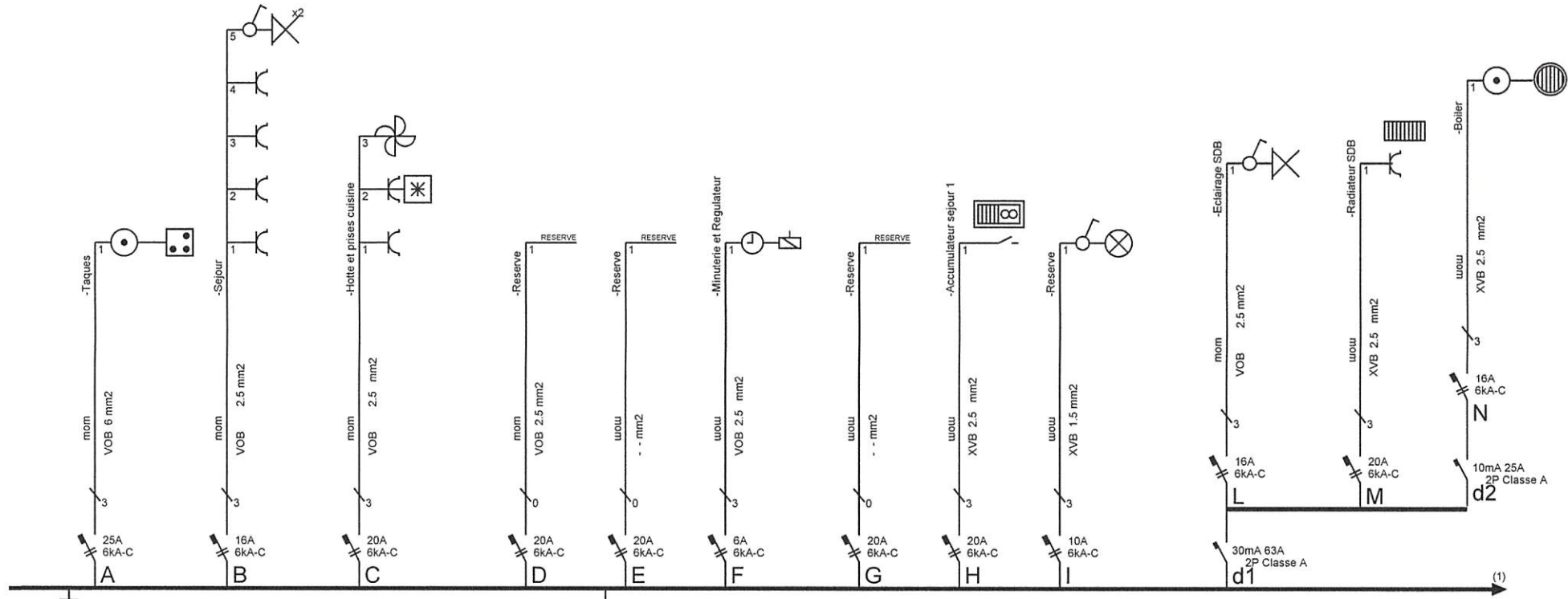

18 ohm 230V
 Contrôlé par Greenfish Energy ASBL
 EXVB 4x10mm²
 Date: 15/01/2015
 Organisme agréé
 Inspecteur 004 - Ismaël RAOUDI

Propriétaire
 AVENUE G MULLIE 25-207
 1200 BRUXELLES

Le client
 .. / .. / 2014

Electricien Jadoul Jean-Marc
 BE 0559.664.561
 jadouljm@skynet.be
 Avenue Bohy, 32
 1300 Wavre
 Tel.: 0475/440.556

Inspecteur 004 - Ismaël RAOUDI
 Date : 15/01/2018
 Contrôle par Greenfish-Energie ASBL
 1200 BRUXELLES
 Organisme agréé

Le client
 .. / .. / 2014
 Electricien Jadoul Jean-Marc
 BE 0559 664 561
 jadouljm@skynet.be
 Tel : 0475/440.556
 Avenue Bohy, 32
 1300 Wavre

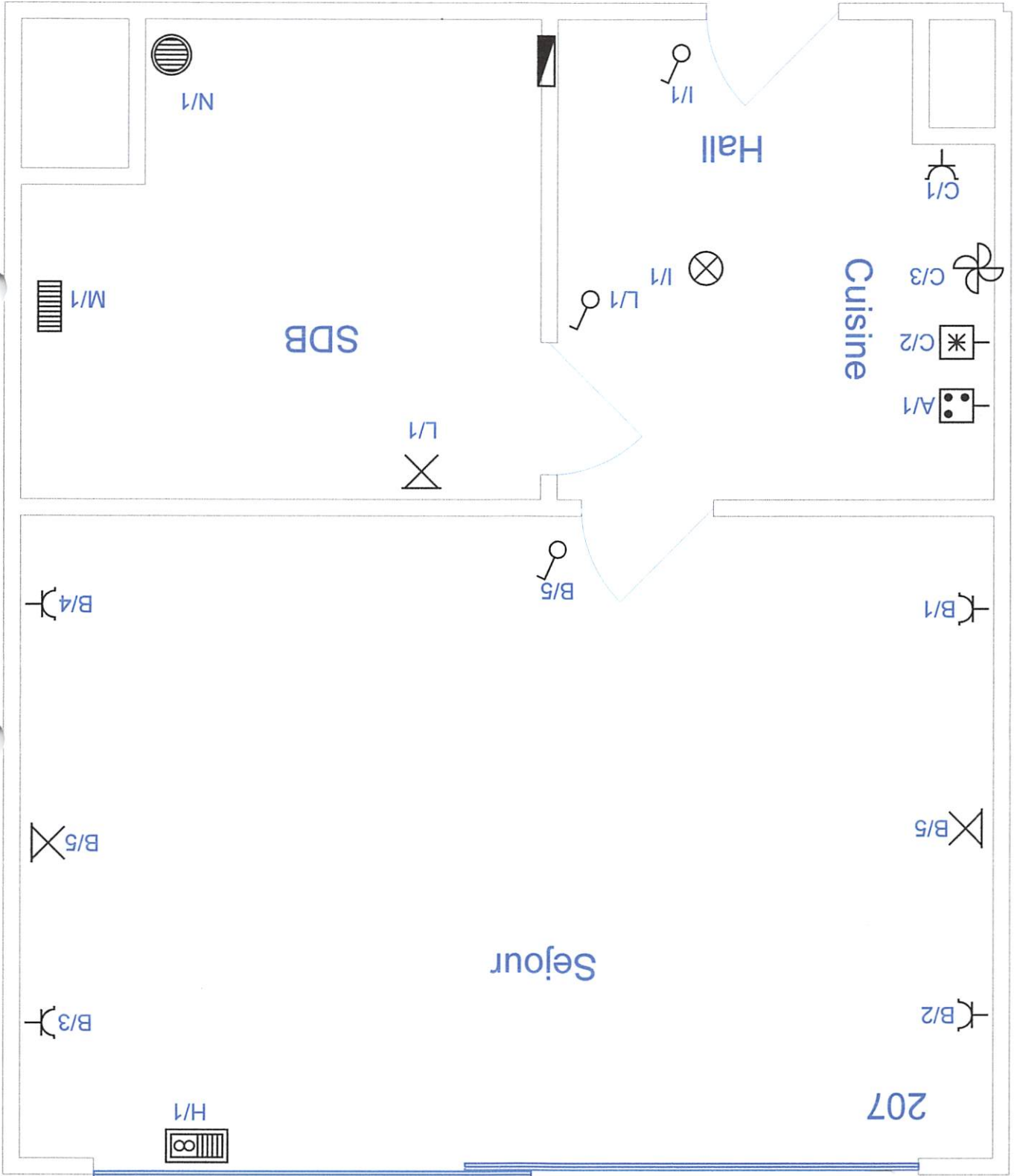

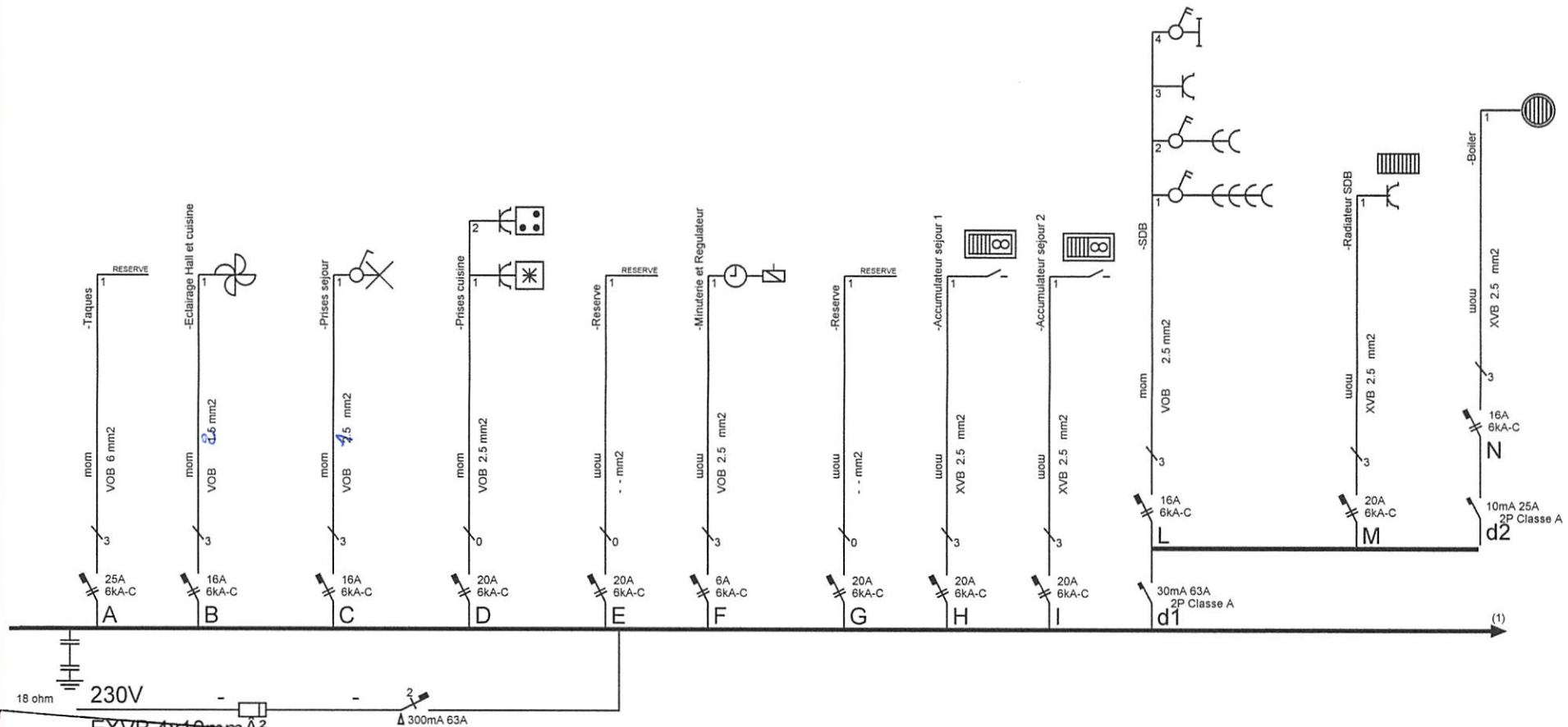

18 ohm 230V
 EXVB 4x10mm²
 Contrôlé par Greenfish-Energy ASBL
 Organisme agréé
 Date: 15/01/2015
 Inspecteur 004 - Ismaël RAOUDI

Propriétaire
 AVENUE G MULLIE 25-206
 1200 BRUXELLES

Le client
 .. / .. / 2014

Electricien Jadoul Jean-Marc
 BE 0559.664.561
 jadouljm@skynet.be
 Tel.: 0475/440.556
 Avenue Bohy, 32
 1300 Wavre

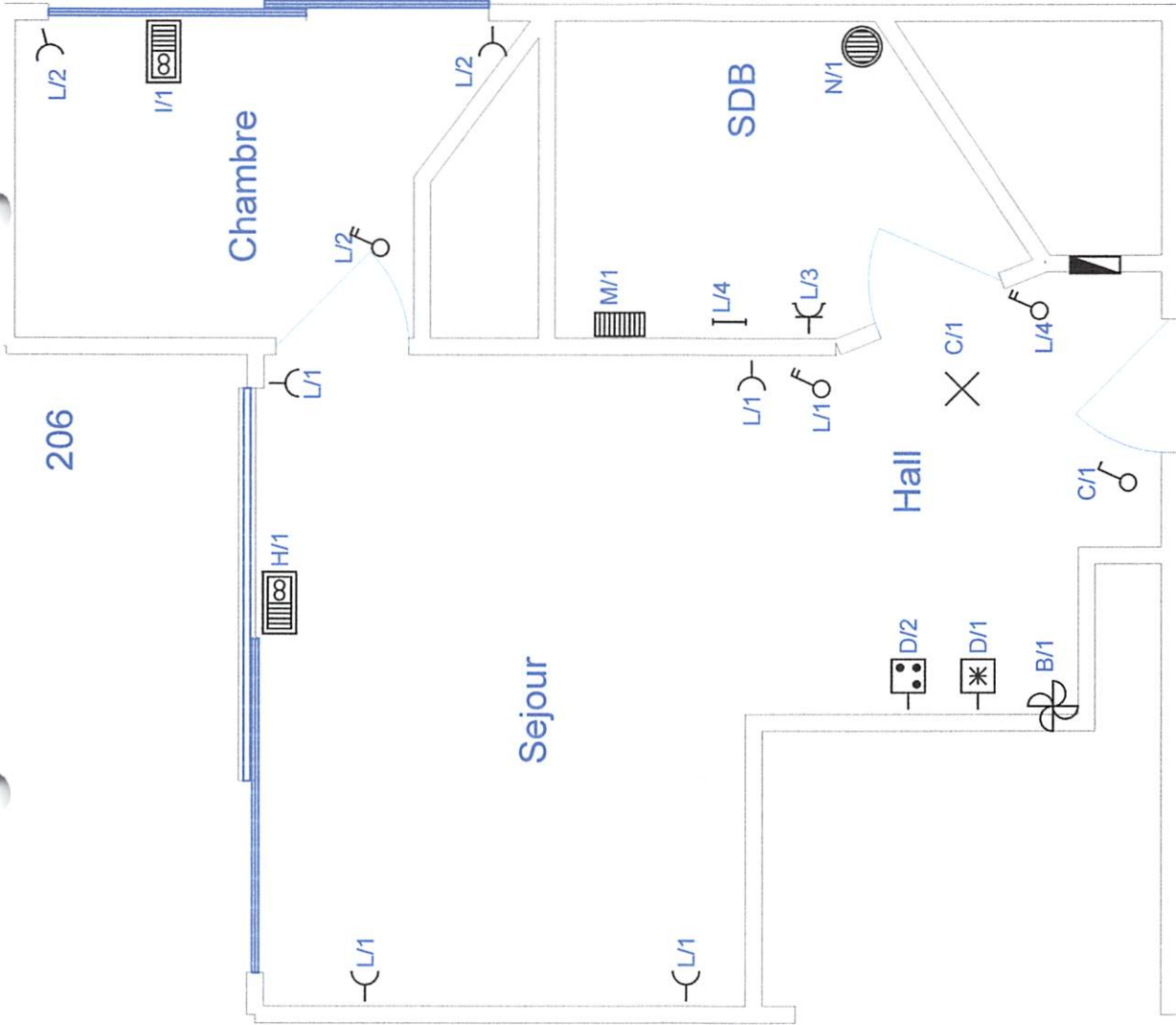

Contrôlé par Greenfish-Energy ASBL
 Date : 15/01/2015
 Inspecteur 004 - Ismaël RAOUDI

Organisme agréé	Le client	Electricien Jadoul Jean-Marc
AVENUE G MULLIE 25-206	... / ... / 2014	BE 0559 694 591
1200 BRUXELLES		jadouljm@skynet.be
		Tel. 04756440566

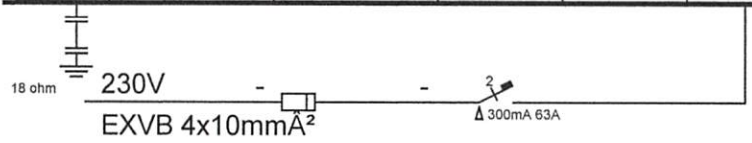
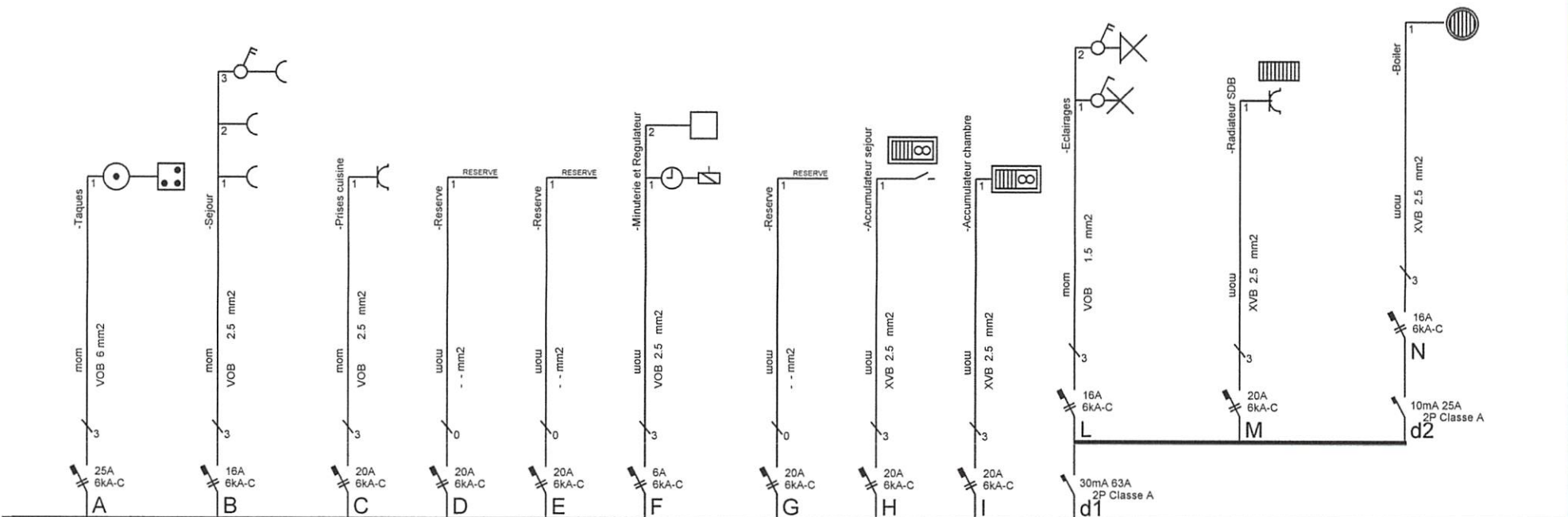

Contrôle par Greenfish-Energy ASBL
Organisme agréé

Date : 15/01/2015

Inspecteur 004 - Ismaël RAOUDI

Propriétaire

AVENUE G MULLIE 25-106
1200 BRUXELLES

Le client

.. / .. / 2014

Electricien Jadoul Jean-Marc

Avenue Bohy, 32
1300 Wavre

BE 0559.664.561
jadouljm@skynet.be
Tel.: 0475/440.556

Inspecteur 004 - Ismael RAOUDI
 Date : 15/01/2015
 Contrôle par Greenfish-Energy ASBL

Avenue G MULLIE 25-106 1200 BRUXELLES Le client	.. / .. / 2014	Electricien Jadoul Jean-Marc BE 0559 664 561 jadouljm@skynet.be Tél. : 0475/440 556 1300 Wavre
---	----------------	--

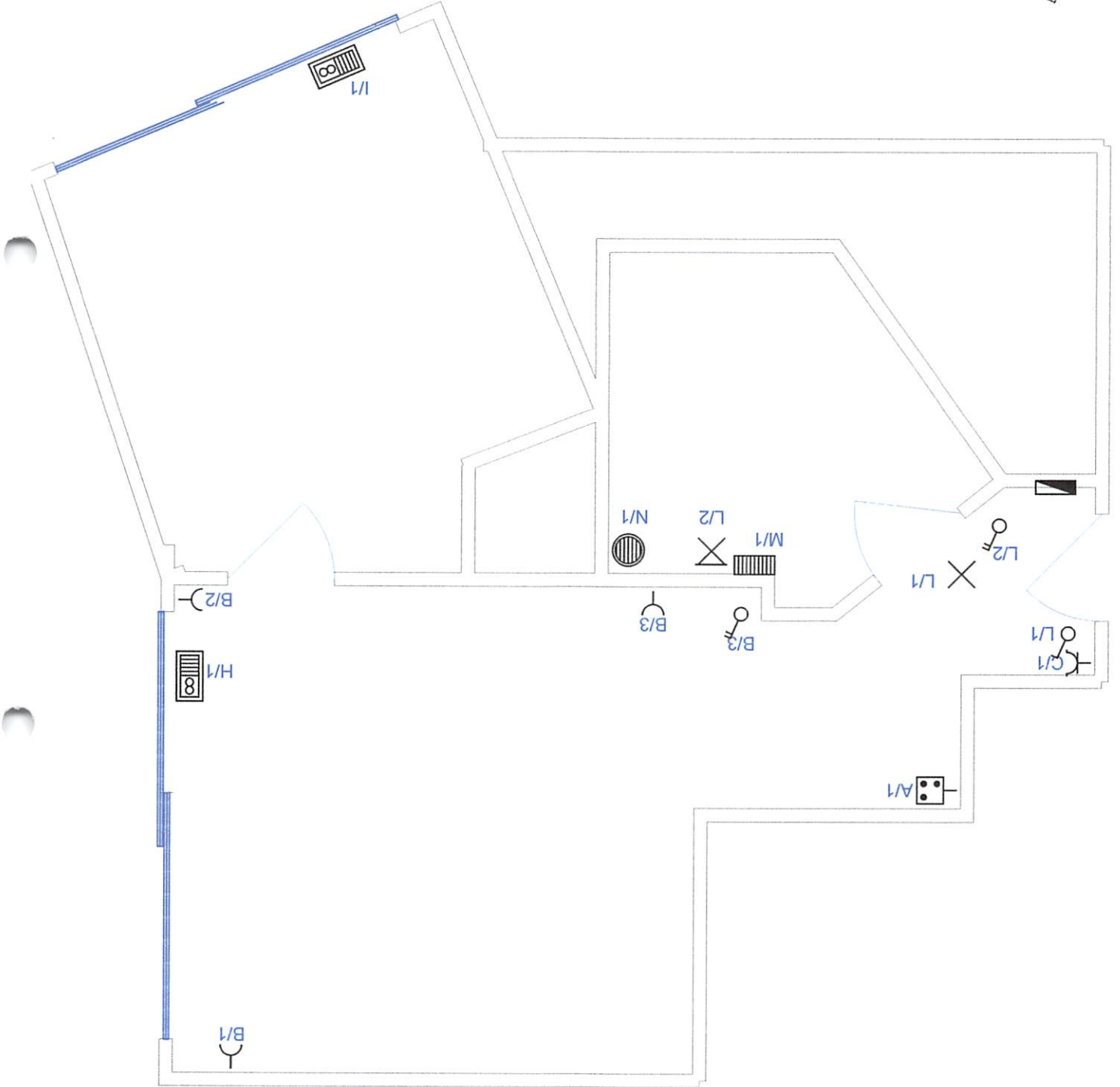

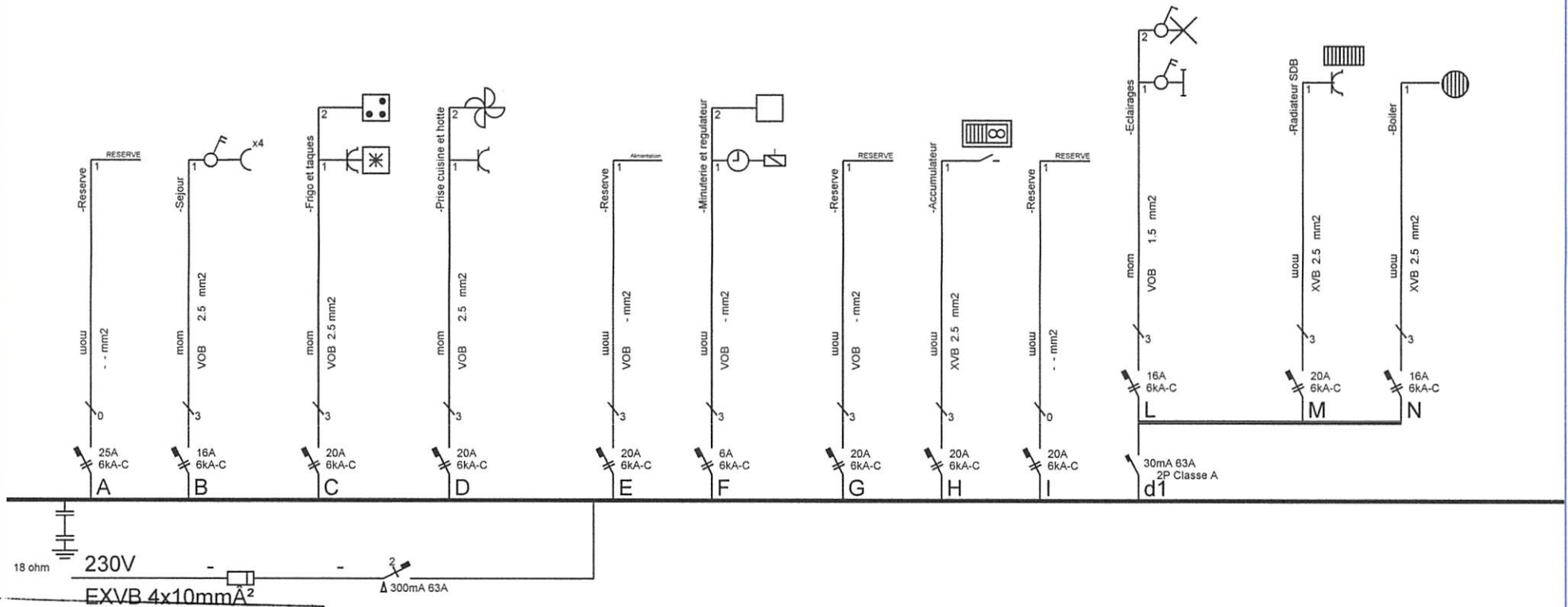

Contrôlé par Greenfish-Energy ASBL
 Organisme agréé
 Date : 15/01/2015
 Inspecteur 004 - Ismaël RAOUDI

Propriétaire
 AVENUE G MULLIE 25-404
 1200 BRUXELLES

Le client
 .. / .. / 2014

Electricien Jadoul Jean-Marc
 BE 0559.664.561
 jadouljm@skynet.be
 Tel.: 0475/440.556
 Avenue Bohy, 32
 1300 Wavre

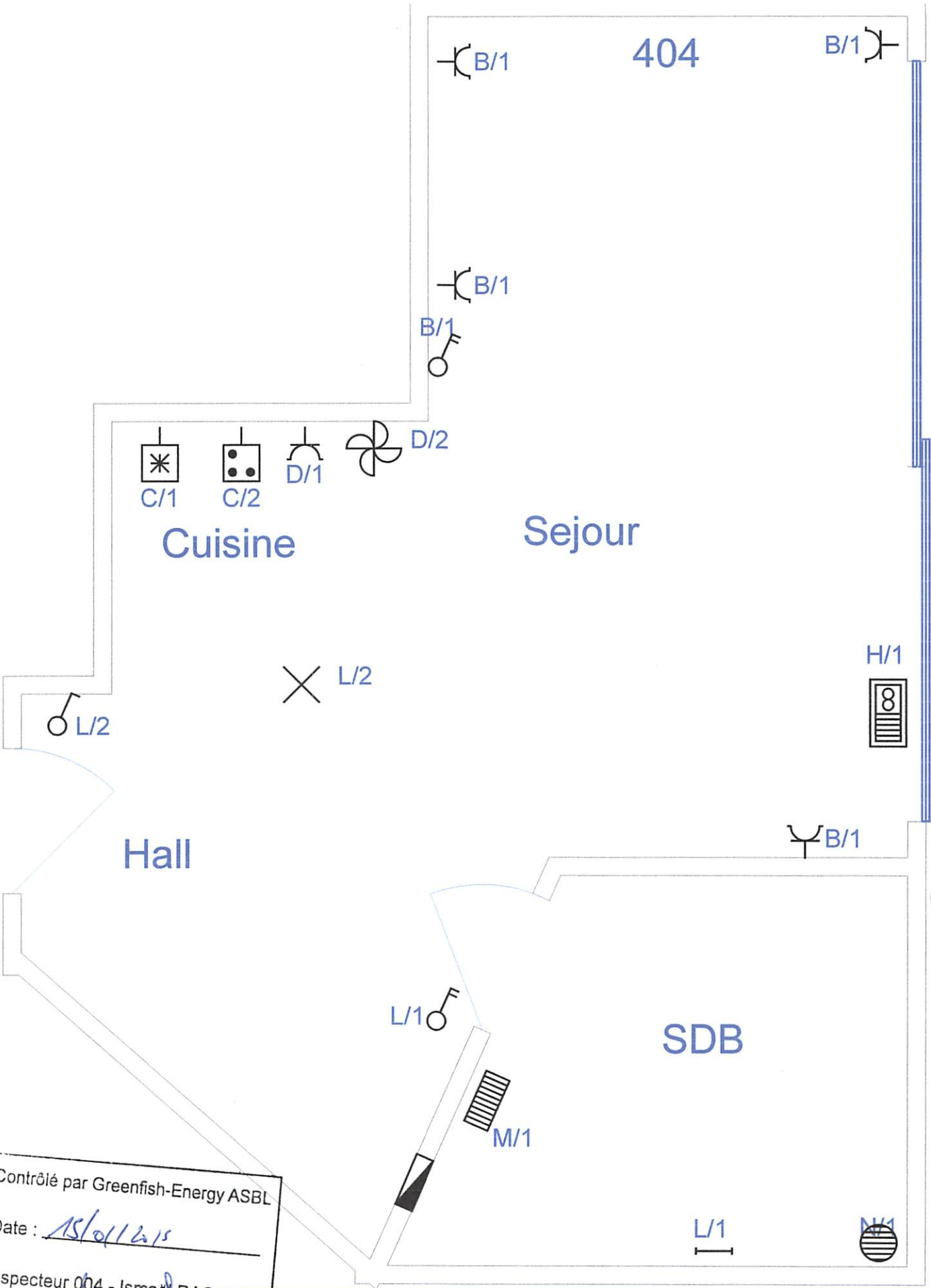

Contrôlé par Greenfish-Energy ASBL
 Date : 15/01/2015
 Inspecteur 004 - Ismaël RAOUDI
 Organisme agréé

AVENUE G MULLIE 25-404
 1200 BRUXELLES

Le client
 .. / .. / 2014

Electricien Jadoul Jean-Marc
 BE 0559.664.561
 jadouljm@skynet.be
 Tel.: 0475/440.556
 Avenue Bohy, 32
 1300 Wavre

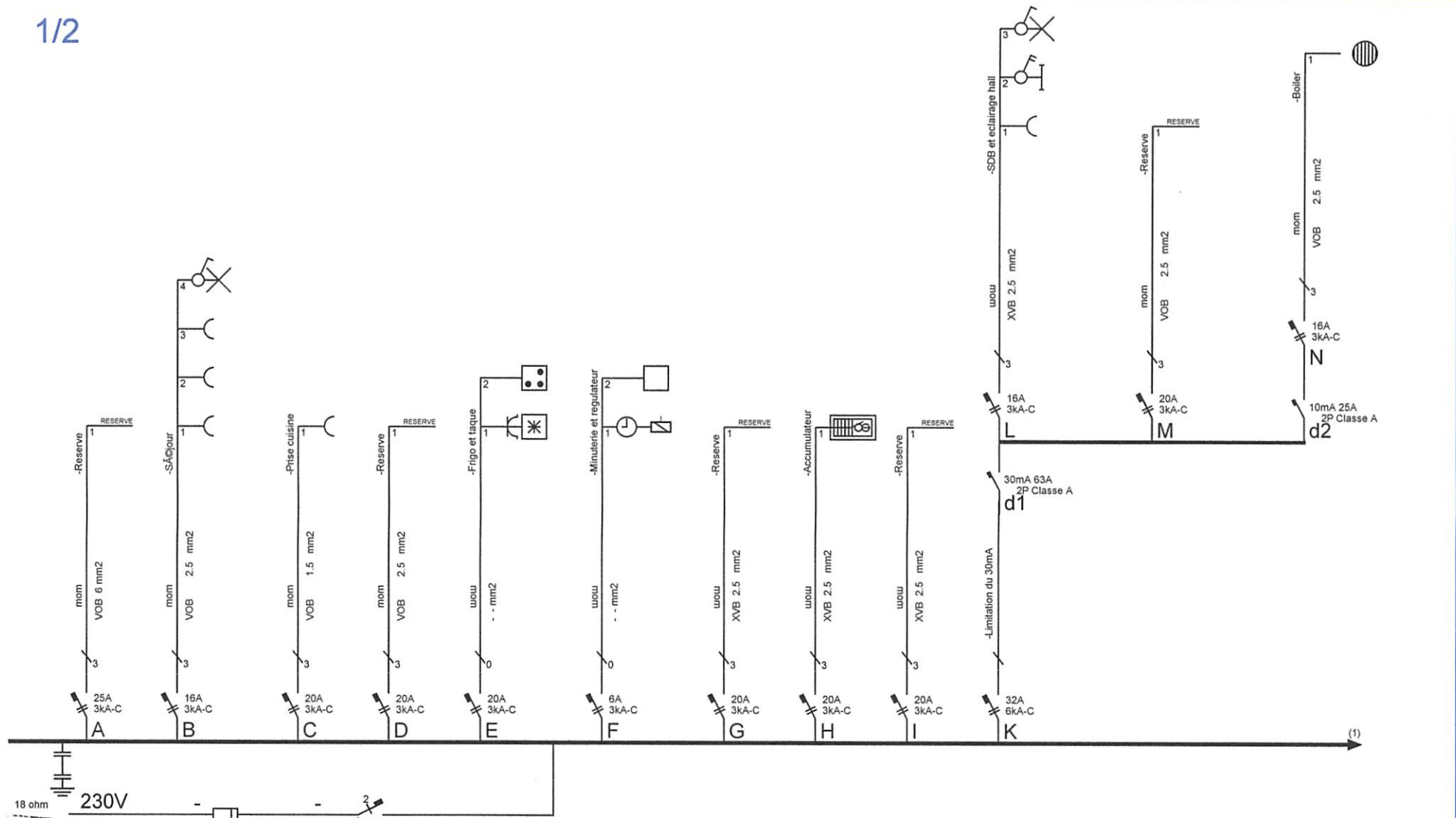

EXVB 4x10mm²
 Contrôlé par Greenfish-Energy ASBL
 Organisme agréé
 Date: 13/01/2014
 Inspecteur 004 - ISMAËL RAOUDI

Propriétaire
 AVENUE G MULLIE 25-307
 1200 BRUXELLES

Le client
 .. / .. / 2014

Electricien Jadoul Jean-Marc
 BE 0559.664.561
 jadouljm@skynet.be
 Avenue Bohy, 32
 1300 Wavre
 Tel.: 0475/440.556

Inspecteur 004 - Ismael RAOUDI
 1200 BRUXELLES
 AVENUE GIMULIE 25-307
 Date : 15/01/2015
 Organisme agréé
 Contrôle par Greenfish-Energy ASBL

Le client : .. / .. / 2014
 Electricien Jadoul Jean-Marc
 BE 0559 664 561
 jadouljm@skynet.be
 1300 Wavre
 Avenue Bohy, 32
 Tel.: 0475/440.556

